

# HP LaserJet M5025/M5035 MFP

## Panduan Pengguna

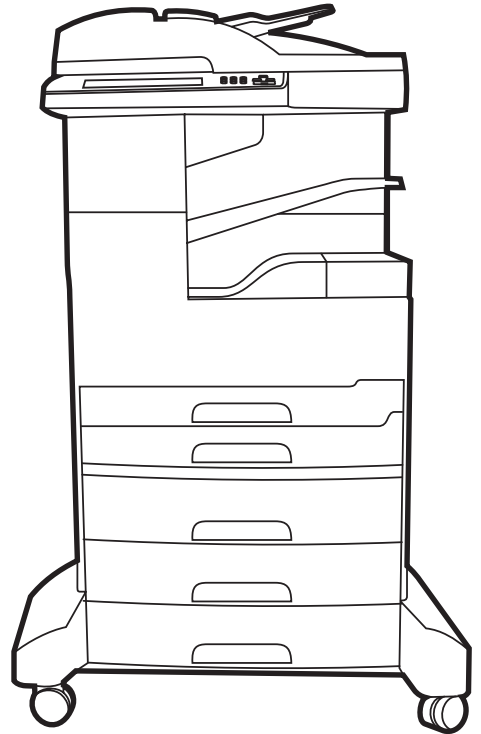

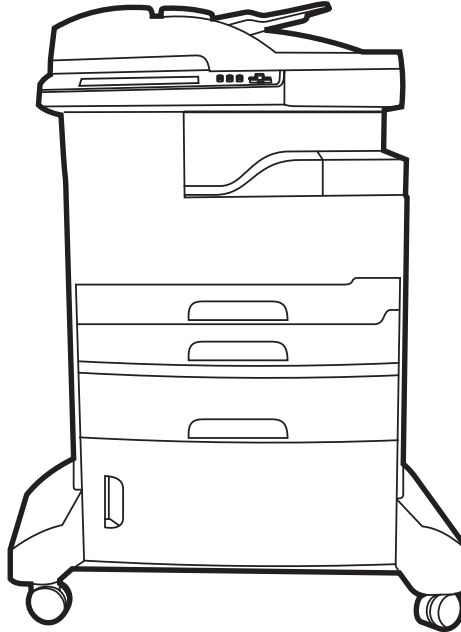
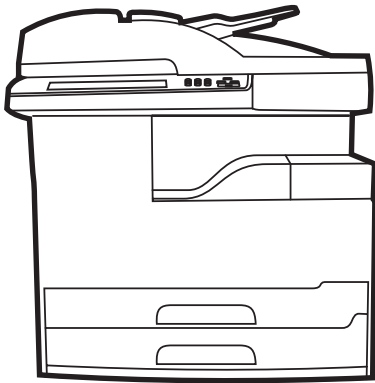

# HP LaserJet M5025 dan HP LaserJet M5035 Series MFP

---

Panduan Pengguna



## Hak cipta dan Lisensi

© 2006 Copyright Hewlett-Packard Development Company, L.P.

Dilarang melakukan reproduksi, adaptasi atau penerjemahan tanpa izin tertulis sebelumnya, kecuali sejauh yang diperbolehkan dalam undang-undang hak cipta.

Informasi yang terkandung di sini dapat berubah-ubah sewaktu-waktu.

Satu-satunya jaminan untuk produk dan layanan HP tercantum dalam keterangan jaminan yang ditegaskan dan menyertai produk serta layanan tersebut. Tidak ada bagian apa pun dari dokumen ini yang dapat ditafsirkan sebagai jaminan tambahan. HP tidak bertanggung jawab atas kesalahan atau kekurangan teknis atau editorial yang terdapat dalam dokumen ini.

Nomor komponen: Q7829-90949

Edition 1, 10/2006

## Pernyataan Merek Dagang

Adobe®, Acrobat®, dan PostScript® adalah merek dagang milik Adobe Systems Incorporated.

Linux adalah merek dagang terdaftar di AS milik Linus Torvalds.

Microsoft®, Windows®, dan Windows NT® adalah merek dagang yang terdaftar di AS milik Microsoft Corporation.

UNIX® adalah merek dagang terdaftar milik The Open Group.

ENERGY STAR® dan logo ENERGY STAR logo® adalah merek dagang terdaftar di AS milik Badan Perlindungan Lingkungan (EPA)..



# Isi

## 1 Dasar-dasar

Perbandingan perangkat .....	2
Perbandingan fitur .....	4
Berkeliling .....	6
Komponen perangkat .....	6
Port antarmuka .....	9
Perangkat lunak perangkat .....	10
Sistem operasi yang didukung .....	10
Driver printer yang didukung .....	10
Pilih driver printer yang benar .....	10
Driver printer universal .....	11
Driver Autoconfiguration [Konfigurasi otomatis Driver] .....	11
Update Now [Mutakhirkan Sekarang] .....	11
HP Driver Preconfiguration [Prakonfigurasi Driver HP] .....	12
Prioritas pengaturan cetak .....	12
Membuka driver printer .....	13
Perangkat lunak untuk komputer Macintosh .....	13
Menghapus instalasi perangkat lunak dari sistem operasi Macintosh .....	14
Utilitas .....	14
HP Web Jetadmin .....	14
Server Web terpadu .....	14
HP Easy Printer Care Software [Perangkat Lunak Printer Mudah-Perawatan] .....	15
Sistem operasi yang didukung .....	15
Browser yang didukung .....	15
Komponen dan kegunaan lainnya .....	15

## 2 Panel kontrol

Menggunakan panel kontrol .....	18
Layout panel kontrol .....	18
Layar Home .....	19
Tombol-tombol pada layar sentuh .....	20
bantuan, panel kontrol .....	20
Menggunakan menu Administration [Administrasi] .....	21
Menavigasi menu Administration [Administrasi] .....	21
Menu Informasi .....	21
Menu Default Job Options [Opsi Pekerjaan Standar] .....	22
Default Options for Originals [Opsi Standar untuk Materi Asli] .....	23
Default Copy Options [Opsi Salin Standar] .....	23

Default Fax Options [Opsi Faks Standar] .....	24
Default E-mail Options [Opsi E-Mail Standar] .....	25
Default Send To Folder Options [Opsi Standar Kirim Ke Folder] .....	25
Opsi Cetak Standar .....	26
Menu Time/Schedulung [Waktu/Penjadwalan] .....	27
Menu Management [Manajemen] .....	28
Menu Initial Setup [Pengaturan Sistem] .....	29
Jaringan dan I/O .....	29
Pengaturan Faks .....	37
Pengaturan Email .....	39
Menu Send Setup [Pengaturan Kirim] .....	40
Menu Perilaku Perangkat .....	40
Menu Kualitas Cetakan .....	45
Menu pemecahan masalah .....	47
Menu Setel Ulang .....	50
Menu Layanan .....	51

### 3 Konfigurasi I/O

Konfigurasi USB .....	54
Konfigurasi jaringan .....	55
Mengkonfigurasi parameter TCP/IPv4 .....	55
Mengatur alamat IP .....	55
Mengatur subnet mask .....	56
Mengatur gateway [gerbang] standar .....	56
Mengkonfigurasi parameter TCP/IPv6 .....	57
Menonaktifkan protokol jaringan (opsional) .....	57
Menonaktifkan IPX/SPX .....	57
Menonaktifkan AppleTalk .....	58
Menonaktifkan DLC/LLC .....	58
server cetak EIO HP Jetdirect .....	58

### 4 Media dan baki

Panduan umum untuk media .....	60
Kertas yang harus dihindari .....	60
Kertas yang dapat merusak perangkat .....	60
Spesifikasi umum media .....	61
Pertimbangan untuk media khusus .....	62
Memilih modus pelebur yang benar .....	64
Memilih media cetak .....	66
Pengindraan ukuran otomatis .....	66
Berat dan ukuran media yang didukung .....	66
Lingkungan pencetakan dan penyimpanan kertas .....	70
Muatkan media ke dalam baki masukan .....	71
Memuatkan baki 1 (baki multiguna) .....	71
Menyesuaikan operasi baki 1 .....	72
Muatkan baki 2 dan 3 (dan baki opsional 4, 5 dan 6) .....	73
Memuatkan media khusus .....	74
Muatkan dokumen untuk faks, fotokopi dan pemindaian .....	76
Muatkan dokumen ke atas kaca pemindai .....	76
Memuatkan automatic document feeder [pengumpan dokumen otomatis] (ADF) .....	78

Mencetak pada media yang berotasi .....	80
Mencetak gambar dari tepi-ke-tepi .....	82
Mencetak pada media ukuran khusus .....	83
Panduan untuk pencetakan pada kertas ukuran custom [khusus] .....	83
Atur ukuran kertas custom [khusus] .....	83
Muatkan media ukuran custom [khusus] ke dalam baki 1 .....	83
Muatkan media ukuran custom [khusus] ke dalam baki 2 dan 3 (dan baki 4, 5 dan 6 opsional) .....	84
Mengontrol pekerjaan cetak .....	86

## 5 Fitur perangkat

Gunakan alat penjepit .....	88
Isi kawat jepit .....	88
Menjepit media .....	89
Menggunakan berbagai fitur penyimpanan pekerjaan .....	92
Mendapatkan akses ke fitur penyimpanan pekerjaan .....	92
Gunakan fitur proof and hold [bukti cetak dan pekerjaan tunda] .....	92
Membuat pekerjaan proof and hold .....	93
Mencetak sisa salinan pekerjaan proof and hold .....	93
Menghapus pekerjaan proof and hold .....	93
Menggunakan fitur private job [pekerjaan pribadi] .....	93
Membuat pekerjaan pribadi .....	94
Mencetak pekerjaan pribadi .....	94
Menghapus pekerjaan pribadi .....	94
Menggunakan fitur QuickCopy .....	94
Membuat pekerjaan QuickCopy .....	95
Mencetak salinan tambahan dari pekerjaan QuickCopy .....	95
Menghapus pekerjaan QuickCopy .....	95
Menggunakan fitur stored job [pekerjaan simpanan] .....	96
Membuat pekerjaan salin tersimpan .....	96
Membuat pekerjaan cetak tersimpan .....	96
Mencetak pekerjaan tersimpan .....	96
Menghapus pekerjaan simpanan .....	97

## 6 Tugas pencetakan

Menggunakan fitur dalam driver printer Windows .....	100
Membuat dan menggunakan set cepat .....	100
Menggunakan tanda air .....	101
Mengubah ukuran dokumen .....	101
Mengatur ukuran kertas custom [tersesuai] dari driver printer .....	102
Menggunakan kertas/sampul berbeda .....	102
Mencetak halaman pertama kosong .....	102
Mencetak beberapa halaman pada selebar kertas .....	103
Mencetak pada kedua sisi kertas .....	103
Menggunakan pencetakan dupleks otomatis .....	104
Untuk mencetak pada kedua sisi secara manual .....	104
Opsi layout [tata letak] untuk mencetak bolak-balik .....	105
Menggunakan tab Services [Layanan] .....	105
Menggunakan fitur dalam driver printer Macintosh .....	106
Membuat dan menggunakan prasetel .....	106

Mencetak halaman sampul .....	106
Mencetak beberapa halaman pada selembaar kertas .....	107
Mencetak pada kedua sisi kertas .....	107
Membatalkan tugas cetak .....	109
Menghentikan pekerjaan cetak yang aktif dari panel kontrol .....	109
Menghentikan pekerjaan cetak yang aktif dari program perangkat lunak .....	109

## 7 Fotokopi

Menggunakan layar Copy [Salin] .....	112
Mengatur opsi penyalinan standar .....	113
Petunjuk dasar penyalinan .....	114
Menyalin dari kaca scanner .....	114
Menyalin dari pemasok dokumen .....	114
Mengubah pengaturan penyalinan .....	115
Mengubah pengaturan susunan-salinan .....	116
Menyalin dokumen dua sisi .....	117
Menyalin dokumen dua sisi secara manual .....	117
Menyalin dokumen dua sisi secara otomatis (hanya model dupleks) .....	117
Menyalin dokumen asli berukuran campuran .....	119
Menyalin foto dan buku .....	120
Menggabungkan pekerjaan penyalinan menggunakan Job Build .....	121
Membatalkan penyalinan .....	122

## 8 Memindai dan mengirim e-mail

Mengkonfigurasi pengaturan e-mail .....	124
Protokol yang didukung .....	124
Mengkonfigurasi pengaturan server e-mail .....	124
Temukan gateway [gerbang] .....	125
Cari gateway SMTP dari panel kontrol perangkat .....	125
Mencari gateway SMTP dari program email .....	125
Menggunakan kayar Send E-mail [Kirim Email] .....	127
Melakukan fungsi dasar e-mail .....	128
Memasukkan dokumen .....	128
Mengirim dokumen .....	128
Mengirim dokumen .....	128
Menggunakan fungsi pengisian otomatis .....	129
Menggunakan buku alamat .....	130
Membuat daftar penerima .....	130
Menggunakan buku alamat lokal .....	130
Tambahkan alamat email ke buku alamat lokal .....	131
Menghapus alamat email ke buku alamat lokal .....	131
Mengganti pengaturan email untuk pekerjaan saat ini .....	132
Memindai ke folder .....	133
Memindai ke tujuan workflow (aliran kerja) .....	134

## 9 Faks

Faks analog .....	136
Menginstal aksesoris faks .....	136
Menghubungkan aksesoris faks ke saluran telepon .....	139



Mengatur konfigurasi dan menggunakan fitur faks .....	140
Faks digital .....	141

## 10 Mengelola dan memelihara perangkat

Menggunakan halaman informasi .....	144
Mengkonfigurasi peringatan e-mail .....	146
Menggunakan HP Easy Printer Care Software [Perangkat Lunak Printer Mudah-Perawatan] .....	147
Membuka HP Easy Printer Care Software [Perangkat Lunak Printer Mudah-Perawatan] .....	147
Bagian HP Easy Printer Care Software [Perangkat Lunak Printer Mudah-Perawatan] .....	147
Menggunakan server Web terbenam .....	149
Membuka server Web terpadu dengan menggunakan koneksi jaringan .....	149
Bagian server Web terpadu .....	150
Menggunakan perangkat lunak HP Web Jetadmin .....	152
Menggunakan HP Printer Utility [Kegunaan Printer HP] untuk Macintosh .....	153
Membuka HP Printer Utility .....	153
Fitur HP Printer Utility [Kegunaan Printer HP] .....	153
Mengelola persediaan .....	155
Masa pakai persediaan .....	155
Perkiraan interval penggantian kartrid cetak .....	155
Mengelola kartrid cetak .....	155
Penyimpanan kartrid-cetak .....	155
Gunakan kartrid cetak HP asli .....	155
Kebijakan HP mengenai kartrid cetak non-HP .....	156
Otentikasi kartrid-cetak .....	156
Fraud hotline dan situs Web HP .....	156
Mengganti persediaan dan komponen .....	157
Pedoman penggantian persediaan .....	157
Mengganti kartrid cetak .....	157
Lakukan pemeliharaan preventif .....	159
Pemeliharaan preventif untuk mesin cetak .....	159
Kit pemeliharaan ADF .....	160
Membersihkan perangkat .....	161
Membersihkan bagian luar .....	161
Membersihkan kaca pemindai .....	161
Membersihkan pelapis penutup pemindai .....	162
Membersihkan ADF .....	163
Membersihkan jalur kertas .....	164
Mengkalibrasi pemindai .....	165

## 11 Memecahkan masalah

Daftar periksa pemecahan masalah .....	168
Faktor yang mempengaruhi kinerja .....	168
Bagan alur penyelesaian masalah .....	169
Menyelesaikan masalah pencetakan yang umum .....	175
Jenis pesan pada panel kontrol .....	178
Pesan panel kontrol .....	179
Penyebab umum kemacetan .....	189
Lokasi kemacetan .....	190

Perbaiki kemacetan .....	192
Menghilangkan kemacetan .....	193
Menghilangkan kemacetan dari pengumpan dokumen otomatis (ADF) .....	193
Menghilangkan kemacetan dari alat penjepit/penumpuk .....	195
Bersihkan kemacetan media dari jalur keluaran .....	198
Menghilangkan kemacetan dari duplexer opsional .....	200
Menghilangkan kemacetan dari area kartrid cetak .....	201
Menghilangkan kemacetan dari area baki masukan .....	203
Menghilangkan kemacetan dari area masukan baki 1 .....	203
Menghilangkan kemacetan dari area masukan baki 2 dan 3 .....	203
Menghilangkan kemacetan dari area masukan baki opsional .....	205
Menyelesaikan kemacetan yang berulang .....	207
Menghilangkan kemacetan kawat-jepit .....	208
Menyelesaikan masalah kualitas cetak .....	211
Masalah kualitas cetakan yang berkaitan dengan media .....	211
Masalah kualitas cetakan yang berkaitan dengan kondisi lingkungan .....	211
Masalah kualitas cetakan yang berkaitan dengan kemacetan .....	211
Contoh kerusakan gambar .....	211
Cetakan terang (sebagian halaman) .....	213
Cetakan terang (seluruh halaman) .....	213
Bercak .....	213
Kegagalan karakter .....	214
Garis .....	214
Latar belakang abu-abu .....	215
Toner belepotan .....	215
Toner lepas .....	216
Cacat berulang .....	216
Gambar berulang .....	216
Karakter salah bentuk .....	217
Cetakan halaman miring .....	217
Menggulung atau bergelombang .....	218
Berkerut atau kusut .....	218
Garis putih vertikal .....	219
Tapak ban .....	219
Noda putih pada warna hitam .....	219
Sebaran garis .....	220
Cetakan berbayang .....	220
Pengulangan gambar acak .....	221
Memecahkan masalah pencetakan jaringan .....	222
Menyelesaikan masalah faks .....	223
Menyelesaikan masalah pengiriman .....	223
Menyelesaikan masalah penerimaan .....	224
Menyelesaikan masalah fotokopi .....	226
Mencegah masalah salin .....	226
masalah gambar .....	226
Masalah penanganan media .....	227
Masalah kinerja .....	229
Menyelesaikan masalah e-mail .....	230
Memvalidasi alamat gateway SMTP .....	230
Memvalidasi alamat gateway LDAP .....	230

Memecahkan masalah Windows yang umum .....	231
Memecahkan masalah Macintosh yang umum .....	232
Memecahkan masalah Linux .....	235
Memecahkan masalah PostScript .....	236
Masalah umum .....	236

### Apendiks A Persediaan dan aksesori

Memesan komponen, aksesori, dan persediaan .....	238
Memesan langsung dari HP .....	238
Memesan melalui penyedia layanan atau dukungan .....	238
Memesan langsung melalui server Web terpadu (untuk printer yang terhubung ke jaringan) .....	238
Memesan langsung melalui perangkat lunak HP Easy Printer Care [Perawatan Printer Mudah HP] .....	238
Nomor komponen .....	239
Aksesori .....	239
Kit persediaan dan pemeliharaan .....	239
Memori .....	239
Kabel dan antarmuka .....	240
Media cetak .....	240

### Apendiks B Layanan dan dukungan

keterangan jaminan terbatas Hewlett-Packard .....	243
Layanan jaminan perbaikan sendiri oleh pelanggan .....	245
Pernyataan jaminan terbatas kartrid cetak .....	246
HP Customer Care [Peduli Pelanggan] .....	247
Layanan Online .....	247
Dukungan telepon .....	247
Kegunaan perangkat lunak, driver dan informasi elektronik .....	247
Pemesanan langsung HP untuk aksesori atau persediaan .....	247
Informasi layanan HP .....	247
Perjanjian layanan HP .....	247
HP Easy Printer Care Software [Perangkat Lunak Printer Mudah-Perawatan] .....	248
Dukungan dan informasi HP untuk komputer Macintosh .....	248
perjanjian pemeliharaan HP .....	249
perjanjian servis di tempat .....	249
Servis di tempat pada hari berikutnya .....	249
Servis mingguan (jumlah besar) di tempat .....	249
Pengemasan kembali perangkat .....	249
Perpanjangan jaminan .....	250

### Apendiks C Spesifikasi

Spesifikasi fisik .....	252
Spesifikasi listrik .....	253
Pancaran akustik .....	254
Lingkungan pengoperasian .....	255

### Apendiks D Informasi peraturan

Peraturan FCC .....	258
---------------------	-----

Program pemasyarakatan produk ramah lingkungan .....	259
Pelestarian lingkungan .....	259
Produksi Ozon .....	259
Pemakaian daya .....	259
Pemakaian toner .....	259
Penggunaan kertas .....	259
Plastik .....	259
Persediaan cetak HP LaserJet .....	259
Informasi program pengembalian dan daur ulang persediaan cetak HP .....	260
Kertas .....	260
Batasan materi .....	260
Pembuangan limbah peralatan oleh pengguna di rumah tangga di Uni Eropa .....	261
Material Safety Data Sheet [Lembar Data Keamanan Bahan] (MSDS) .....	261
Untuk informasi lebih lanjut .....	262
Pernyataan Telecom .....	263
Pernyataan kesesuaian .....	264
Pernyataan tentang keselamatan .....	265
Keamanan Laser .....	265
Peraturan DOC Kanada .....	265
Pernyataan VCCI (Jepang) .....	265
Pernyataan tentang kabel listrik (Jepang) .....	265
Pernyataan EMI (Korea) .....	265
Pernyataan EMI (Taiwan) .....	266
Keterangan tentang laser untuk Finlandia .....	266

## **Apendiks E Bekerja dengan kartu memori dan kartu server cetak**

Tinjauan umum .....	268
Menginstal memori printer .....	269
Untuk menginstal memori printer .....	269
Memeriksa instalasi DIMM .....	273
Menghemat sumber daya (sumber daya permanen) .....	274
Mengaktifkan memori untuk Windows .....	275
Menggunakan kartu server cetak HP Jetdirect .....	276
Menginstal kartu server cetak HP Jetdirect .....	276
Mengeluarkan kartu server cetak HP Jetdirect .....	277

## **Daftar Istilah ..... 279**

## **Indeks .....281**

# 1 Dasar-dasar

- [Perbandingan perangkat](#)
- [Perbandingan fitur](#)
- [Berkeliling](#)
- [Perangkat lunak perangkat](#)

# Perbandingan perangkat

## HP LaserJet M5025 MFP

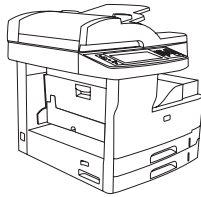

- MFP HP LaserJet M5025 mencetak hingga 25 halaman per menit (ppm).
- random access memory (RAM) 256 megabyte (MB) yang dapat ditingkatkan hingga 512 MB
- Baki multi-guna 100-lembar (baki 1) dan dua baki masukan 250-lembar (baki 2 dan 3)
- nampan keluaran 250-lembar
- Port 2.0 universal serial bus (USB) berkecepatan tinggi dan slot input/output (EIO) yang diperluas
- Server cetak terbenam berfitur lengkap HP Jetdirect untuk menghubungkan ke jaringan TX 10Base-T/100Base
- Pengiriman digital basic
- Pemindai alas datr (flatbed) rata dan pengumpan dokumen 50-halaman otomatis (ADF)

## HP LaserJet M5035 MFP



- MFP HP LaserJet M5035 mencetak hingga 35 ppm.
- RAM 256 MB, dapat ditingkatkan hingga 512 MB
- Baki multi-guna 100-lembar (baki 1) dan dua baki masukan 250-lembar (baki 2 dan 3)
- nampan keluaran 250-lembar
- Port 2.0 USB berkecepatan tinggi dan slot EIO
- Server cetak terbenam berfitur lengkap HP Jetdirect untuk menghubungkan ke jaringan TX 10Base-T/100Base
- Pengiriman digital yang diperluas
- Pemindai alas datar (flatbed) dan ADF 50-halaman

## HP LaserJet M5035X MFP

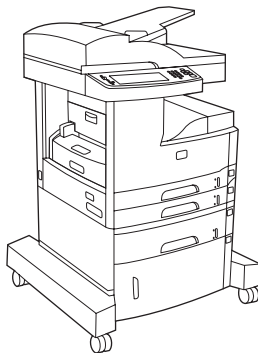

HP LaserJet M5035 MFP, ditambah:

- Pencetakan (dupleks) 2-sisi otomatis, penerimaan faks dan fotokopi.
- Modem faks V.34 dan memori penyimpanan faks flash 4-MB.

## HP LaserJet M5035XS MFP

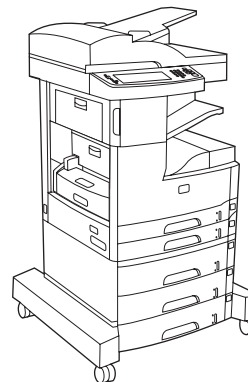

HP LaserJet M5035X MFP, ditambah:

- Dua baki masukan 500-halaman (baki 5 dan 6) menggantikan kabinet penyimpanan HP LaserJet M5035X MFP
- Alat penjepit 30-halaman otomatis dengan nampan keluaran 500-halaman

- 
- Baki masukan 500-lembar (baki 4)
  - Kabinet penyimpanan
-

# Perbandingan fitur

Fitur	Keterangan
<b>Performa</b>	<ul style="list-style-type: none"><li>• prosesor 460 MHz</li></ul>
<b>Interface pengguna</b>	<ul style="list-style-type: none"><li>• Panel kontrol layar sentuh bergambar dengan bantuan panel kontrol</li><li>• HP Easy Printer Care Software [Perangkat Lunak Printer Mudah-Perawatan] (status berbasis Web dan alat bantu pemecahan masalah)</li><li>• Driver printer Windows® dan Macintosh</li><li>• Server Web terbenam untuk mendapatkan akses ke dukungan dan untuk memesan persediaan (alat bantu administrator hanya untuk model yang terhubung ke jaringan)</li></ul>
<b>Driver printer</b>	<ul style="list-style-type: none"><li>• HP PCL 5</li><li>• HP PCL 6</li><li>• Emulasi PostScript® 3</li></ul>
<b>Resolusi</b>	<ul style="list-style-type: none"><li>• FastRes 1200—menghasilkan kualitas cetakan 1200-dpi untuk pencetakan cepat, pencetakan teks dan grafis bisnis berkualitas tinggi.</li><li>• ProRes 1200—menghasilkan pencetakan 1200-dpi untuk kualitas terbaik dalam seni garis dan gambar grafis.</li></ul>
<b>Fitur penyimpanan</b>	<ul style="list-style-type: none"><li>• Hard drive 40 gigabyte (GB)</li><li>• Font, formulir, dan macro lainnya</li><li>• Retensi pekerjaan</li></ul>
<b>Font</b>	<ul style="list-style-type: none"><li>• Tersedia 80 font internal untuk PCL dan emulasi PostScript 3</li><li>• Tersedia 80 font layar yang cocok dengan printer dalam format TrueType berikut solusi perangkat lunak</li><li>• Font ekstra dapat ditambahkan dengan menginstal kartu font USB.</li></ul>
<b>Aksesori</b>	<ul style="list-style-type: none"><li>• Kemampuan faks opsional (standar pada HP LaserJet M5035X MFP dan HP LaserJet M5035XS MFP)</li><li>• Penyangga terpadu yang menampung satu baki masukan 500-lembar ditambah kabinet penyimpanan (hanya HP LaserJet M5035X MFP) atau tiga baki masukan 500-lembar (hanya HP LaserJet M5035XS MFP)</li><li>• Duplexer opsional (standar pada HP LaserJet M5035X MFP dan HP LaserJet M5035XS MFP)</li><li>• Alat penjepit 30-halaman otomatis dengan nampan keluaran 500-halaman (hanya HP LaserJet M5035XS MFP)</li><li>• 100-pin 133 MHz dual inline memory modules (DIMMs)</li></ul>
<b>Memfotokopi dan Mengirim</b>	<ul style="list-style-type: none"><li>• Modus untuk format teks, gambar serta campuran teks dan gambar</li><li>• Fitur sela-pekerjaan (pada batas penyalinan)</li><li>• Beberapa halaman per lembar</li><li>• Animasi panel kontrol (misalnya, perbaikan kemacetan)</li><li>• Kompatibilitas e-mail</li><li>• Fitur sleep [tidur] yang menghemat energi</li><li>• Pemindaian dupleks (dua sisi) otomatis</li></ul>



Fitur	Keterangan
	 <b>Perhatikan</b> Aksesori pencetakan dupleks otomatis diperlukan untuk membuat fotokopi dua-sisi.
<b>Konektivitas</b>	<ul style="list-style-type: none"> <li>● Sambungan USB 2.0 berkecepatan tinggi (satu konektor USB-A host, satu konektor USB-B perangkat eksternal dan dua konektor USB-A host internal)</li> <li>● Server cetak terbenam fitur lengkap HP Jetdirect</li> <li>● Perangkat lunak HP Web Jetadmin</li> <li>● Slot enhanced input/output [penambahan masukan/keluaran] (EIO)</li> <li>● Konektor FIH</li> </ul>
<b>Fitur lingkungan</b>	<ul style="list-style-type: none"> <li>● Pengaturan Sleep delay [Tunda tidur]</li> <li>● Memenuhi syarat ENERGY STAR®</li> </ul>
<b>Persediaan</b>	<ul style="list-style-type: none"> <li>● Halaman status persediaan memuat informasi tentang tingkat toner, hitungan halaman dan perkiraan sisa halaman.</li> <li>● Perangkat mengecek dan mengotentikasikan kartrid cetak HP sewaktu penginstalan kartrid.</li> <li>● Dapat memesan persediaan melalui Internet (menggunakan HP Easy Printer Care Software [Perangkat Lunak Printer Mudah-Perawatan])</li> </ul>
<b>Aksesibilitas</b>	<ul style="list-style-type: none"> <li>● Panduan pengguna online kompatibel dengan text screen-readers [pembaca layar teks].</li> <li>● Kartrid cetak dapat dipasang dan dilepaskan dengan menggunakan satu tangan.</li> <li>● Semua pintu dan penutup dapat dibuka dengan satu tangan.</li> <li>● Media dapat dimuatkan ke dalam baki masukan dengan menggunakan satu tangan Anda.</li> </ul>

# Berkeliling

## Komponen perangkat

Sebelum menggunakan perangkat, kenali setiap komponen perangkat Anda dengan sebaik-baiknya.

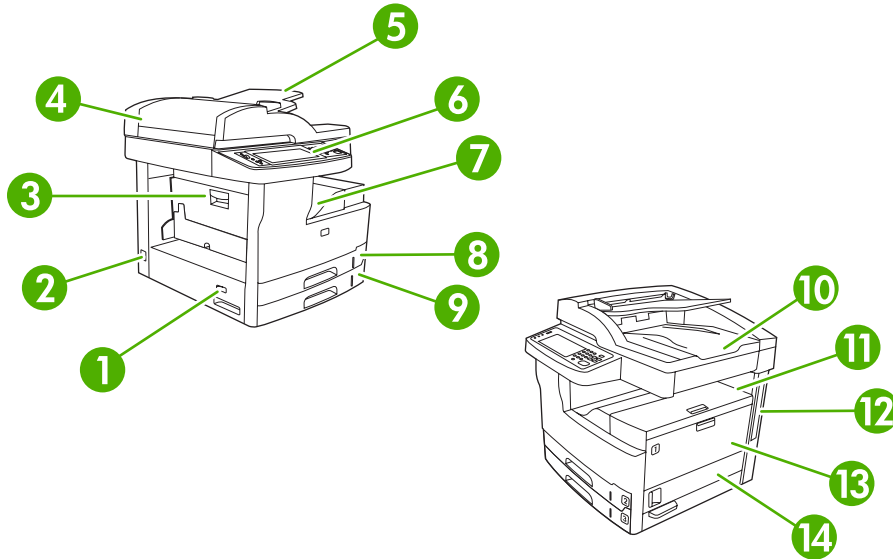

**Gambar 1-1** HP LaserJet M5025 MFP dan HP LaserJet M5035 MFP

1	Saklar on/off
2	Sambungan daya
3	Pintu akses kemacetan (untuk mengakses ke kemacetan printer)
4	Tutup atas ADF (untuk mengakses ke kemacetan ADF)
5	Baki masukan ADF (untuk faks/fotokopi/pindai dokumen)
6	Panel kontrol
7	Tempat hasil cetak
8	Baki 2
9	Baki 3
10	Nampan keluaran ADF
11	Pintu kanan atas (untuk mengakses kartrid cetak)
12	Port Antarmuka (lihat <a href="#">Port antarmuka</a> )
13	Baki 1 (tarik untuk membuka)
14	Pintu akses samping kanan

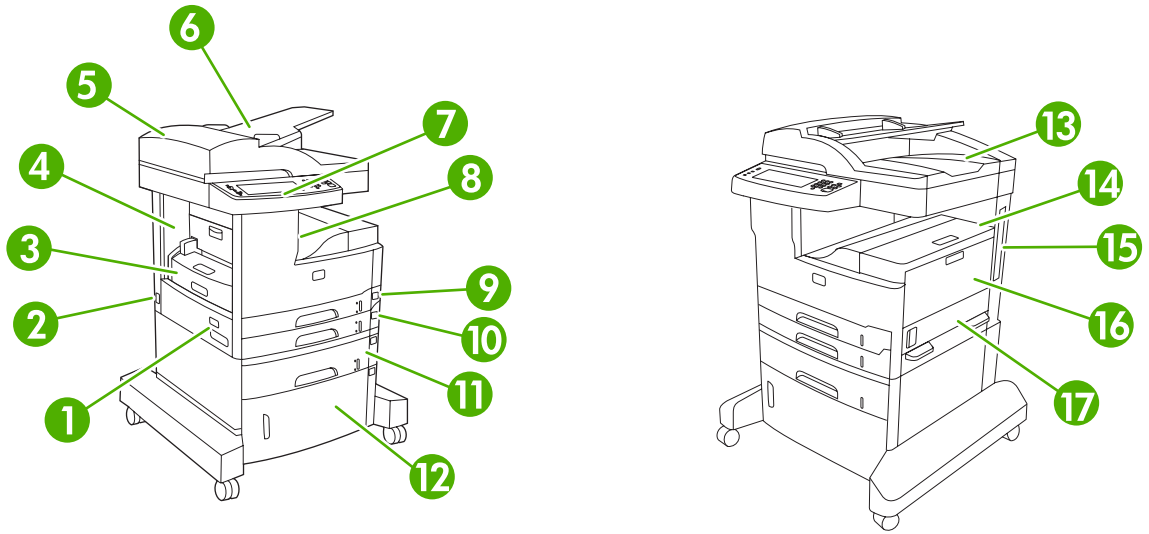

**Gambar 1-2 HP LaserJet M5035X MFP**

1	Saklar on/off
2	Sambungan daya
3	Duplexer otomatis
4	Pintu akses kemacetan (untuk mengakses ke kemacetan printer)
5	Tutup atas ADF (untuk mengakses ke kemacetan ADF)
6	Baki masukan ADF (untuk faks/fotokopi/pindai dokumen)
7	Panel kontrol
8	Tempat hasil cetak
9	Baki 2
10	Baki 3
11	Baki 4
12	Kabinet penyimpanan
13	Nampan keluaran ADF
14	Pintu kanan atas (untuk mengakses kartrid cetak)
15	Port Antarmuka (lihat <a href="#">Port antarmuka</a> )
16	Baki 1 (tarik untuk membuka)
17	Pintu akses samping kanan

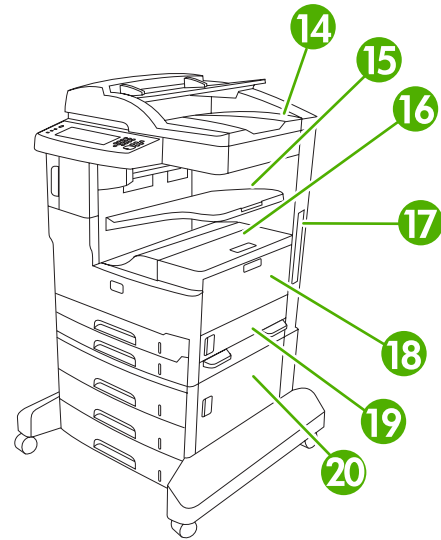
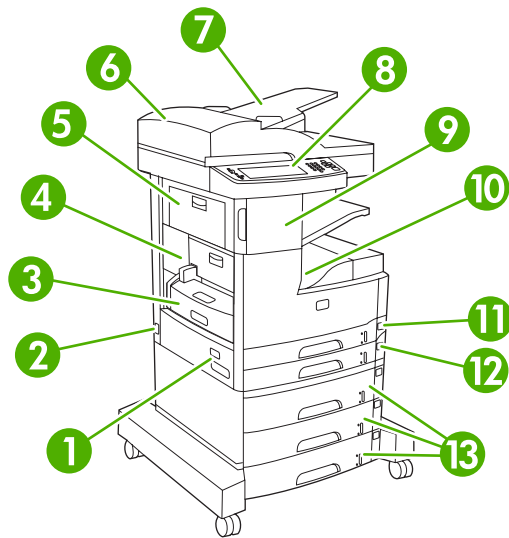

**Gambar 1-3 HP LaserJet M5035XS MFP**

1	Saklar on/off
2	Sambungan daya
3	Duplexer otomatis
4	Pintu akses kemacetan (untuk mengakses ke kemacetan printer)
5	Pintu kiri atas
6	Tutup atas ADF (untuk mengakses ke kemacetan ADF)
7	Baki masukan ADF (untuk faks/fotokopi/pindai dokumen)
8	Panel kontrol
9	Alat penjepit otomatis
10	Tempat hasil cetak
11	Baki 2
12	Baki 3
13	Baki 4, 5 dan 6
14	Nampan keluaran ADF
15	Nampan keluaran alat penjepit
16	Pintu kanan atas (untuk mengakses kartrid cetak)
17	Port Antarmuka (lihat <a href="#">Port antarmuka</a> )
18	Baki 1 (tarik untuk membuka)
19	Pintu akses samping kanan
20	Pintu akses kanan bawah

## Port antarmuka

Perangkat memiliki satu slot EIO dan tiga port untuk menghubungkan ke komputer atau jaringan.

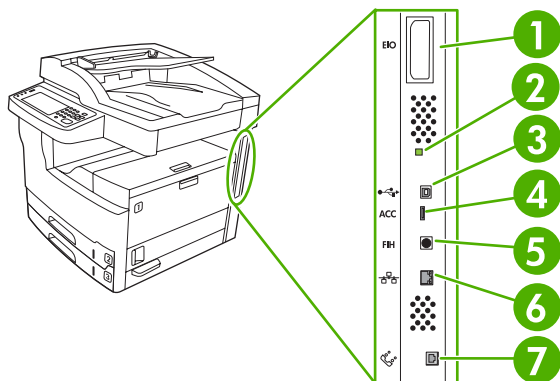

1	Slot EIO
2	"Heartbeat" LED
3	Koneksi USB 2.0 berkecepatan tinggi
4	Sambungan aksesoris USB
5	Foreign interface harness (FIH) port
6	Sambungan jaringan
7	Sambungan faks (untuk menghubungkan ke aksesoris faks analog opsional)

## Perangkat lunak perangkat

Perangkat lunak pencetakan disertakan bersama perangkat. Lihat panduan persiapan awal untuk petunjuk penginstalan.

Sistem pencetakan menyertakan perangkat lunak untuk pengguna akhir dan administrator jaringan, dan driver printer untuk akses ke berbagai fitur dan berkomunikasi dengan komputer.



**Perhatikan** Untuk daftar driver printer dan perangkat lunak yang sudah diperbarui, kunjungi [www.hp.com/go/M5025\\_software](http://www.hp.com/go/M5025_software) atau [www.hp.com/go/M5035\\_software](http://www.hp.com/go/M5035_software).

## Sistem operasi yang didukung

Perangkat ini mendukung sistem operasi berikut:

### Instalasi lengkap perangkat lunak

- Windows XP (32-bit dan 64-bit)
- Windows Server 2003 (32-bit dan 64-bit)
- Windows 2000
- Mac OS X V10.2.8, V10.3, V10.4 dan yang lebih baru

### Hanya driver printer

- Linux (hanya Web)
- UNIX model scripts (hanya Web)



**Perhatikan** Untuk Mac OS V10.4 dan yang lebih baru, PPC dan Intel Core Processor Macs didukung.

## Driver printer yang didukung

Sistem operasi	PCL 5	PCL 6	Emulasi postscript level 3
Windows	✓	✓	✓
Mac OS X V10.2.8, V10.3, V10.4 dan yang lebih baru			✓
Linux <sup>1</sup>			✓

<sup>1</sup> Untuk Linux, download driver emulasi postscript level 3 dari [www.hp.com/go/linuxprinting](http://www.hp.com/go/linuxprinting). Driver printer dilengkapi Bantuan online yang memuat petunjuk untuk tugas pencetakan umum dan juga menerangkan berbagai tombol, kotak tanda dan daftar buka-bawah yang ada dalam driver printer.

## Pilih driver printer yang benar

Dengan driver printer Anda bisa memperoleh akses ke berbagai fitur perangkat dan membolehkan komputer untuk berkomunikasi dengan perangkat (menggunakan bahasa printer). Periksa installation notes dan readme file pada CD untuk perangkat lunak dan bahasa tambahan.

Perangkat menggunakan driver bahasa deskripsi printer (PDL) PCL 5, PCL 6 dan emulasi PostScript 3.

- Gunakan driver printer PCL 6 untuk hasil keseluruhan performa yang terbaik.
- Gunakan driver printer PCL 5 untuk mencetak dokumen kantor yang umum.
- Gunakan driver PS untuk mencetak dari program berbasis PostScript, untuk keperluan perbandingan dengan PostScript Level 3, atau untuk dukungan font flash PS.

Sistem operasi <sup>1</sup>	PCL 5	PCL 6	Emulasi PS 3
Windows 2000 <sup>2</sup>	✓	✓	✓
Windows XP (32-bit) <sup>3</sup>	✓	✓	✓
Windows Server 2003 (32-bit)	✓	✓	✓
Windows Server 2003 (32-bit)	✓	✓	✓
Macintosh OS X V10.2 dan yang lebih baru			✓

<sup>1</sup> Tidak semua fitur tersedia pada semua driver atau sistem operasi.

<sup>2</sup> Untuk Windows 2000 dan Windows XP (32-bit dan 64-bit), download driver PCL 5 dari [www.hp.com/go/M5025\\_software](http://www.hp.com/go/M5025_software) atau [www.hp.com/go/M5035\\_software](http://www.hp.com/go/M5035_software).

<sup>3</sup> Untuk Windows XP (64-bit), download PCL 6 dari [www.hp.com/go/M5025\\_software](http://www.hp.com/go/M5025_software) atau [www.hp.com/go/M5035\\_software](http://www.hp.com/go/M5035_software).

Driver printer dilengkapi Bantuan online yang memuat petunjuk untuk tugas pencetakan umum dan juga menerangkan berbagai tombol, kotak tanda dan daftar buka-bawah yang ada dalam driver printer.

## Driver printer universal

Rangkaian Driver Cetak Universal HP untuk Windows termasuk versi driver tunggal emulasi postscript HP level 3 dan HP PCL 5 terpisah yang memberi akses ke hampir semua perangkat HP serta memberi administrator sistem alat untuk mengelola perangkat secara lebih efektif. Universal Print Driver [Driver Cetak Universal] terdapat pada CD perangkat, di bagian Optional Software [Perangkat Lunak Opsional]. Untuk informasi lebih lanjut, kunjungi [www.hp.com/go/universalprintdriver](http://www.hp.com/go/universalprintdriver).

## Driver Autoconfiguration [Konfigurasi otomatis Driver]

Driver PCL 5 dan PCL 6 dan driver emulasi PS level 3 HP LaserJet untuk Windows 2000 dan Windows XP dilengkapi penemuan serta konfigurasi driver secara otomatis untuk aksesoris driver saat instalasi. Beberapa aksesoris yang didukung Konfigurasi Otomatis Driver adalah unit pencetakan dupleks, baki kertas opsional dan modul dual inline memory (DIMM).

## Update Now [Mutakhirkan Sekarang]

Jika Anda sudah memodifikasi konfigurasi printer sejak diinstal, driver dapat diperbarui secara otomatis dengan konfigurasi baru tersebut. Di kotak dialog **Properties** [Properti] (lihat [Membuka driver printer](#)), pada tab **Device Settings** [Pengaturan Perangkat], klik tombol **Update Now** [Perbarui Sekarang] untuk memperbarui driver.

## HP Driver Preconfiguration [Prakonfigurasi Driver HP]

HP Driver Preconfiguration [Prakonfigurasi Driver HP] adalah arsitektur perangkat lunak dan seperangkat alat bantu yang dapat Anda gunakan untuk menyesuaikan dan mendistribusikan perangkat lunak HP dalam lingkungan pencetakan korporat yang terkelola. Dengan menggunakan HP Driver Preconfiguration [Prakonfigurasi Driver HP], administrator teknologi informasi (TI) dapat memprakonfigurasi standar pencetakan dan perangkat untuk driver printer HP sebelum menginstal driver dalam lingkungan jaringan. Untuk informasi lebih lanjut, lihat *HP Driver Preconfiguration Support Guide* [Panduan Dukungan Prakonfigurasi Driver] yang tersedia di [www.hp.com/go/hpdpc\\_sw](http://www.hp.com/go/hpdpc_sw).

## Prioritas pengaturan cetak

Perubahan pada pengaturan cetak diprioritaskan menurut tempat perubahan itu dibuat:



---

**Perhatikan** Nama perintah dan kotak dialog mungkin berbeda-beda, tergantung pada program perangkat lunak Anda.

---

- **Kotak dialog Page Setup** [Pengaturan Halaman] Klik **Page Setup** [Pengaturan Halaman] atau perintah serupa pada menu **File** program yang Anda jalankan untuk membuka kotak dialog ini. Pengaturan yang diubah di sini akan mengesampingkan pengaturan yang diubah di tempat lain.
- **Kotak dialog Print** [Cetak]. Klik **Print** [Cetak], **Print Setup** [Pengaturan Halaman], atau perintah serupa pada menu **File** program yang Anda jalankan untuk membuka kotak dialog ini. Pengaturan yang diubah dalam kotak dialog **Print** [Cetak] prioritasnya lebih rendah dan *tidak* mengesampingkan perubahan yang dibuat dalam kotak dialog **Page Setup** [Pengaturan Halaman].
- **Kotak dialog Printer Properties [Properti Printer] (driver printer)**: Klik **Properties** [Properti] dalam kotak dialog **Print** [Cetak] untuk membuka driver printer. Pengaturan yang diubah dalam kotak dialog **Printer Properties** [Properti Printer] tidak akan mengesampingkan pengaturan yang tersedia di mana pun dalam perangkat lunak pencetakan.
- **Pengaturan driver printer standar**. Pengaturan driver printer standar menetapkan pengaturan yang digunakan dalam semua tugas cetak, *kecuali jika* pengaturan diubah dalam kotak dialog **Page Setup** [Pengaturan Halaman], **Print** [Cetak] atau **Printer Properties** [Properti Printer].
- **Pengaturan panel kontrol printer**. Pengaturan yang diubah pada panel kontrol printer prioritasnya lebih rendah daripada perubahan yang dibuat di tempat lainnya.



## Membuka driver printer

Sistem Operasi	Untuk mengubah pengaturan semua tugas cetak sampai program perangkat lunak ditutup	Untuk mengubah pengaturan standar untuk semua tugas cetak	Untuk mengubah pengaturan konfigurasi perangkat
Windows 2000, XP dan Server 2003	<ol style="list-style-type: none"> <li>1. Pada menu <b>File</b> dalam program perangkat lunak, klik <b>Print</b> [Cetak].</li> <li>2. Pilih driver, kemudian klik <b>Properties</b> [Properti] atau <b>Preferences</b> [Preferensi].</li> </ol> <p>Langkahnya dapat bervariasi; prosedur ini yang paling umum.</p>	<ol style="list-style-type: none"> <li>1. Klik <b>Start</b> [Mulai], klik <b>Settings</b> [Pengaturan], kemudian klik <b>Printers</b> [Printer] atau <b>Printers and Faxes</b> [Printer dan Faks].</li> <li>2. Klik-kanan ikon, kemudian pilih <b>Printing Preferences</b> [Preferensi Pencetakan].</li> </ol>	<ol style="list-style-type: none"> <li>1. Klik <b>Start</b> [Mulai], klik <b>Settings</b> [Pengaturan], kemudian klik <b>Printers</b> [Printer] atau <b>Printers and Faxes</b> [Printer dan Faks].</li> <li>2. Klik-kanan ikon driver, kemudian pilih <b>Properties</b> [Properti].</li> <li>3. Klik tab <b>Device Settings</b> [Pengaturan Perangkat].</li> </ol>
Mac OS X V10.2.8, V10.3, V10.4 dan yang lebih baru	<ol style="list-style-type: none"> <li>1. Pada menu <b>File</b>, klik <b>Print</b> [Cetak].</li> <li>2. Ubah pengaturan yang Anda inginkan pada berbagai menu pop-up [munculan].</li> </ol>	<ol style="list-style-type: none"> <li>1. Pada menu <b>File</b>, klik <b>Print</b> [Cetak].</li> <li>2. Ubah pengaturan yang Anda inginkan pada berbagai menu pop-up [munculan].</li> <li>3. Pada menu pop-up [munculan] <b>Presets</b> [Pra-setel], klik <b>Save as</b> [Simpan sebagai] dan ketikkan nama untuk preset [pra-setel].</li> </ol> <p>Pengaturan tersebut disimpan pada menu <b>Presets</b> [Pra-setel] Untuk menggunakan pengaturan baru, Anda harus memilih opsi preset [pra-setel] yang tersimpan setiap kali Anda membuka program dan mencetak.</p>	<ol style="list-style-type: none"> <li>1. Dalam Finder [Pencari], pada menu <b>Go</b> [Jalankan], klik <b>Applications</b> [Aplikasi].</li> <li>2. Buka <b>Utilities</b> [Kegunaan], lalu buka <b>Print Center</b> [Pusat Cetak] (OS X V10.2.8) atau <b>Printer Setup Utility</b> [Kegunaan Pengaturan Printer].</li> <li>3. Klik pada antrian cetakan.</li> <li>4. Pada menu <b>Printers</b>, klik <b>Show Info</b> [Tampilkan Info].</li> <li>5. Klik menu <b>Installable Options</b> [Opsi yang Dapat Diinstal].</li> </ol>



### Perhatikan

Pengaturan konfigurasi mungkin tidak tersedia pada modus Classic.

## Perangkat lunak untuk komputer Macintosh

HP Installer [Penginstal HP] menyediakan file PostScript® Printer Description (PPD), Printer Dialog Extensions (PDEs) dan HP Printer Utility untuk digunakan dengan komputer Macintosh.

Untuk sambungan jaringan, gunakan server Web terbenam (EWS) untuk mengkonfigurasi perangkat. Lihat [Server Web terpadu](#).

Perangkat lunak sistem pencetakan dilengkapi komponen berikut ini:

- **File Deskripsi Printer PostScript [PPD]**

PPD yang dikombinasikan dengan driver printer PostScript Apple menyediakan akses ke berbagai fitur perangkat. Gunakan driver printer PostScript Apple yang disertakan dengan komputer.

- **HP Printer Utility [Kegunaan Printer]**

Gunakan HP Printer Utility [Kegunaan Printer] untuk menyiapkan berbagai fitur perangkat yang tidak tersedia dalam driver printer:

- Beri nama perangkat.
- Tentukan perangkat ke zona pada jaringan.
- Tentukan alamat protokol (IP) internet ke perangkat.
- Men-download file dan font.
- Konfigurasi perangkat untuk pencetakan IP atau AppleTalk.

Anda dapat menggunakan the HP Printer Utility [Kegunaan Printer] apabila perangkat menggunakan kabel universal serial bus (USB) atau terhubung ke jaringan berbasis TCP/IP. Untuk informasi lebih lanjut, lihat [Menggunakan HP Printer Utility \[Kegunaan Printer HP\] untuk Macintosh](#).



---

**Perhatikan** HP Printer Utility [Kegunaan Printer] didukung untuk Mac OS X V10.2 atau yang lebih baru.

---

## Menghapus instalasi perangkat lunak dari sistem operasi Macintosh

Untuk menghapus perangkat lunak dari komputer Macintosh, seret file PPD ke trash can [tempat sampah].

## Utilitas

Perangkat dilengkapi dengan beberapa kegunaan sehingga mudah untuk memantau dan mengelola perangkat pada jaringan.

## HP Web Jetadmin

HP Web Jetadmin adalah alat bantu manajemen berbasis-browser untuk printer yang terhubung ke HP Jetdirect dalam intranet Anda dan harus diinstal hanya pada komputer administrator jaringan.

Untuk men-download versi terbaru HP Web Jetadmin dan daftar terkini sistem host yang didukung, kunjungi [www.hp.com/go/webjetadmin](http://www.hp.com/go/webjetadmin).

Apabila diinstal pada server induk, setiap client dapat mengakses HP Web Jetadmin dengan menggunakan browser Web yang didukung (seperti Microsoft® Internet Explorer 4.x atau Netscape Navigator 4.x atau yang lebih baru) dengan menavigasikannya ke induk HP Web Jetadmin.

## Server Web terpadu

Perangkat ini dilengkapi server Web terpadu, yang menyediakan akses ke informasi tentang aktivitas perangkat dan jaringan. Informasi ini muncul dalam browser Web, seperti Microsoft Internet Explorer atau Netscape Navigator.

Server Web terpadu terpasang pada perangkat. Server ini tidak dimuat pada server jaringan.

Server Web terpadu memberikan antarmuka ke perangkat yang dapat digunakan oleh siapa saja yang memiliki komputer yang terhubung ke jaringan dan browser Web standar. Tidak ada perangkat lunak khusus yang perlu diinstal atau dikonfigurasi, tetapi Anda harus memiliki browser Web yang didukung pada komputer Anda. Untuk dapat mengakses server Web terpadu, ketikkan alamat IP perangkat pada baris alamat browser. (Untuk mengetahui alamat IP, cetak halaman konfigurasi. Untuk informasi lebih lanjut tentang mencetak halaman konfigurasi, lihat [Menggunakan halaman informasi.](#))

Untuk informasi lebih lanjut tentang fitur dan fungsionalitas server Web terpadu, lihat [Menggunakan server Web terbenam.](#)

## HP Easy Printer Care Software [Perangkat Lunak Printer Mudah-Perawatan]

HP Easy Printer Care Software [Perangkat Lunak Printer Mudah-Perawatan] adalah program yang dapat Anda gunakan untuk berbagai tugas berikut ini:

- Memeriksa status perangkat
- Memeriksa status persediaan
- Mengatur tanda peringatan
- Melihat dokumentasi perangkat
- Mendapatkan akses ke pemecahan masalah dan alat bantu pemeliharaan.

Anda dapat melihat HP Easy Printer Care Software [Perangkat Lunak Printer Mudah-Perawatan] apabila perangkat langsung terhubung ke komputer atau apabila perangkat terhubung ke jaringan. Untuk men-download HP Easy Printer Care Software [Perangkat Lunak Printer Mudah-Perawatan], kunjungi [www.hp.com/go/easyprintercare](http://www.hp.com/go/easyprintercare).

### Sistem operasi yang didukung

Untuk informasi tentang sistem operasi yang didukung, kunjungi [www.hp.com/go/easyprintercare](http://www.hp.com/go/easyprintercare).

### Browser yang didukung

Untuk menggunakan HP Easy Printer Care Software [Perangkat Lunak Printer Mudah-Perawatan], Anda harus memiliki salah satu browser berikut ini:

- Microsoft Internet Explorer 5.5 atau yang lebih baru
- Netscape Navigator 7.0 atau yang lebih baru
- Opera Software ASA Opera 6.05 atau yang lebih tinggi

Semua halaman dapat dicetak dari browser.

## Komponen dan kegunaan lainnya

Windows	Macintosh OS
<ul style="list-style-type: none"><li>• Penginstal perangkat lunak – mengotomatiskan instalasi sistem pencetakan</li><li>• Pendaftaran Web Online</li></ul>	<ul style="list-style-type: none"><li>• File PostScript Printer Description (PPD) — untuk digunakan dengan driver Apple PostScript yang disertakan bersama Mac OS</li><li>• HP Printer Utility [Kegunaan Printer HP] — mengubah pengaturan perangkat, menampilkan status, dan</li></ul>

---

**Windows****Macintosh OS**

---

mengatur pemberitahuan aktivitas printer dari Mac.  
Kegunaan ini didukung untuk Mac OS X V10.2 dan yang lebih baru.

---

## 2 Panel kontrol

- Menggunakan panel kontrol
- Menggunakan menu Administration [Administrasi]

# Menggunakan panel kontrol

Panel kontrol dilengkapi layar sentuh VGA yang menyediakan akses ke semua fungsi perangkat. Gunakan tombol dan papan angka untuk mengendalikan pekerjaan dan status perangkat. Lampu-lampu LED menunjukkan status perangkat keseluruhan.

## Layout panel kontrol

Panel kontrol ini mencakup display grafis layar sentuh, tombol pengontrol pekerjaan, papan ketik angka, serta tiga lampu status LED (light-emitting diode).

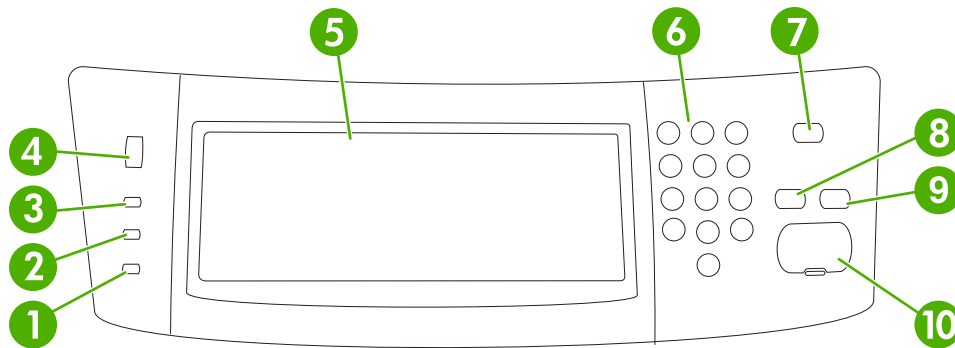

1	Lampu <b>Peringatan</b>	Lampu <b>Peringatan</b> menunjukkan bahwa perangkat mendapat masalah yang harus diselesaikan oleh Anda. Misalnya adalah baki kertas yang kosong atau pesan kesalahan pada layar sentuh.
2	Lampu <b>Data</b>	Lampu <b>Data</b> menunjukkan bahwa perangkat sedang menerima data.
3	Lampu <b>Siap</b>	Lampu <b>Siap</b> menunjukkan bahwa perangkat siap memproses pekerjaan.
4	Tombol pengatur kecerahan.	Putarlah tombol ini untuk mengatur kecerahan layar sentuh.
5	Tampilan grafis layar sentuh	Gunakan layar sentuh untuk membuka dan mengatur semua fungsi perangkat.
6	Papan ketik numerik	Berguna untuk mengetik angka pada jumlah salinan yang diminta dan untuk nilai numerik lainnya.
7	Tombol <b>Tidur</b>	Jika perangkat tidak aktif selama jangka waktu yang panjang, perangkat akan otomatis memasuki mode sleep. Untuk menempatkan perangkat ke dalam mode sleep atau untuk mengaktifkan kembali perangkat, tekan tombol <b>Tidur</b> .
8	Tombol <b>Atur Ulang</b>	Mengembalikan pengaturan tugas ke awal atau nilai standar yang ditetapkan sendiri.
9	Tombol <b>Berhenti</b>	Menghentikan pekerjaan yang sedang aktif. Apabila dihentikan, panel kontrol menunjukkan opsi-opsi untuk pekerjaan yang dihentikan tersebut (misalnya, jika Anda menekan tombol Stop saat perangkat sedang memproses pekerjaan cetak, pesan pada panel kontrol akan meminta Anda untuk membatalkan atau melanjutkan pekerjaan cetak tersebut.)
10	Tombol <b>Mulai</b>	Memulai tugas salin, memulai pengiriman digital, atau melanjutkan tugas yang sudah dihentikan.

## Layar Home

Layar Home menyediakan akses ke fitur-fitur perangkat, dan ini mencakup status perangkat saat ini.



**Perhatikan** Bergantung pada konfigurasi perangkat yang dilakukan administrator sistem, fitur yang muncul pada layar home dapat bervariasi.

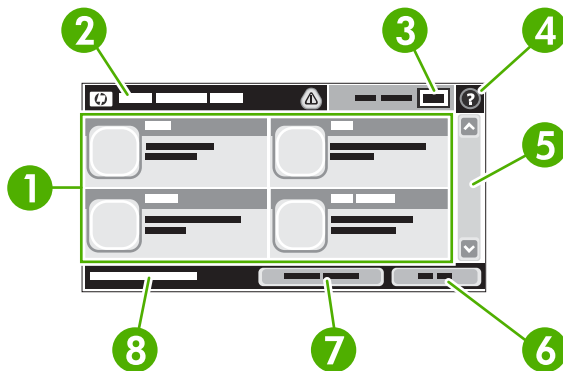

1	Fitur	Bergantung pada konfigurasi perangkat yang dilakukan administrator sistem, fitur yang muncul di area ini dapat mencakup hal-hal berikut: <ul style="list-style-type: none"><li>• Salin</li><li>• Faks</li><li>• Email</li><li>• Secondary E-mail</li><li>• Folder Jaringan</li><li>• Penyimpanan Pekerjaan</li><li>• Aliran Kerja</li><li>• Status Persediaan</li><li>• Administrasi</li></ul>
2	Baris status perangkat	Baris status memberikan informasi tentang status perangkat secara keseluruhan. Berbagai tombol muncul di area ini, bergantung pada status saat ini. Untuk uraian mengenai setiap tombol yang dapat muncul pada baris status, lihat <a href="#">Tombol-tombol pada layar sentuh</a> .
3	Jumlah salinan	Kotak jumlah salinan menunjukkan jumlah salinan yang ditetapkan untuk dihasilkan oleh perangkat
4	Tombol Help [Bantuan]	Tekanlah tombol Help [Bantuan] untuk membuka sistem bantuan yang tertanam.
5	Bilah gulir	Sentuhlah anak panah ke bawah pada bilah gulir untuk melihat daftar lengkap fitur yang tersedia
6	Sign Out	Sentuh tanda <b>Sign Out</b> untuk keluar (sign out) dari perangkat jika sebelumnya Anda sudah masuk (sign in) untuk mengakses fitur-fitur terbatas. Setelah keluar, perangkat akan mengembalikan semua opsi ke pengaturan standar.
7	Alamat Jaringan	Sentuh <b>Alamat Jaringan</b> untuk mencari informasi mengenai sambungan jaringan.
8	Tanggal dan waktu	Tanggal dan waktu saat ini muncul di sini. Administrator sistem dapat memilih format yang digunakan perangkat untuk menunjukkan tanggal dan waktu, misalnya format 12-jam atau 24-jam.

## Tombol-tombol pada layar sentuh

Baris status pada layar sentuh menyediakan informasi tentang status perangkat. Berbagai tombol dapat muncul di area ini. Tabel berikut berisi uraian tentang setiap tombol.



**Tombol Home.** Sentuhlah tombol home untuk memasuki layar Home dari layar lain.



**Tombol Mulai.** Tekanlah tombol Mulai untuk memulai tindakan dari fitur yang Anda gunakan.



**Perhatikan** Nama tombol ini akan berganti untuk setiap fitur. Misalnya, dalam fitur [Salin](#), tombol ini bernama [Mulai Penyalinan](#).



**Tombol Berhenti.** Jika perangkat ini memproses pekerjaan cetak atau faks, tombol Berhenti muncul sebagai ganti dari tombol Mulai. Sentuhlah tombol Berhenti untuk menghentikan sementara pekerjaan yang sedang aktif. Perangkat akan meminta Anda untuk membatalkan pekerjaan atau melanjutkannya.



**Tombol Kesalahan.** Tombol kesalahan muncul apabila perangkat mengalami kesalahan yang memerlukan perhatian sebelum perangkat dapat melanjutkan fungsinya. Sentuhlah tombol kesalahan untuk melihat pesan yang menguraikan kesalahan tersebut. Pesan tersebut juga berisi petunjuk untuk memecahkan masalah.



**Tombol Peringatan.** Tombol peringatan muncul apabila perangkat mengalami masalah tapi masih dapat tetap berfungsi. Sentuhlah tombol kesalahan untuk melihat pesan yang menguraikan kesalahan tersebut. Pesan tersebut juga berisi petunjuk untuk memecahkan masalah.



**Tombol Bantuan.** Sentuhlah tombol bantuan untuk membuka sistem bantuan online yang terpasang. Untuk informasi lebih lanjut, lihat [bantuan, panel kontrol](#).

## bantuan, panel kontrol

Perangkat ini dilengkapi sistem bantuan yang terpasang yang dapat menjelaskan cara menggunakan setiap layar. Untuk membuka sistem bantuan, sentuhlah tombol bantuan (❓) di sudut kanan atas layar.

Pada sebagian layar, sistem bantuan akan membuka menu global di mana Anda dapat mencari topik tertentu. Anda dapat menjelajahi struktur menu dengan menyentuh tombol pada menu.

Untuk layar yang berisi pengaturan untuk pekerjaan individual, sistem bantuan akan membuka topik yang menjelaskan opsi-opsi untuk layar tersebut.

Jika perangkat mengeluarkan pemberitahuan tentang adanya kesalahan atau peringatan, sentuhlah tombol kesalahan (❗) atau tombol peringatan (⚠️) untuk membuka pesan yang menjelaskan masalah tersebut. Pesan itu juga berisi petunjuk untuk membantu memecahkan masalah.



# Menggunakan menu Administration [Administrasi]

Gunakan menu administrasi untuk mengatur perilaku perangkat standar dan pengaturan global lainnya, seperti bahasa dan format untuk tanggal dan waktu.

## Menavigasi menu Administration [Administrasi]

Dari layar Home, sentuh **Administrasi** untuk membuka struktur menu. Anda mungkin perlu menggulir hingga ke dasar layar Home untuk melihat fitur ini.

Menu Administrasi memiliki beberapa submenu, yang tercantum di bagian kiri layar. Sentuhlah nama menu untuk memperluas strukturnya. Sebuah tanda tambah (+) di sebelah nama menu menunjukkan bahwa menu tersebut mengandung submenu. Teruskan membuka struktur hingga mencapai opsi yang akan dikonfigurasi. Untuk kembali ke level sebelumnya, sentuhlah **Belakang**.

Untuk keluar dari menu Administration [Administrasi], sentuhlah tombol Home (🏠) pada sudut kanan atas layar.

Perangkat ini memiliki bantuan terpasang yang menjelaskan setiap fitur yang tersedia melalui menu. Tersedia bantuan untuk banyak menu pada sisi kanan layar sentuh. Atau, untuk membuka sistem bantuan global, sentuhlah tombol bantuan (?) pada sudut kanan atas layar.

Tabel dalam bagian berikut menunjukkan struktur keseluruhan dari setiap menu.

## Menu Informasi

Gunakan menu ini untuk mencetak halaman dan laporan informasi yang tersimpan di dalam perangkat.

**Tabel 2-1** Informasi menu

Item menu	Item sub-menu	Item sub-menu	Nilai	Keterangan
Halaman Konfigurasi/Status	Peta Menu	Administrasi	Cetak (tombol)	Menunjukkan struktur dasar menu Administrasi dan pengaturan administrasi yang sekarang aktif.
	Halaman Konfigurasi		Cetak (tombol)	Set halaman konfigurasi yang menunjukkan pengaturan perangkat yang sekarang aktif.
	Halaman Status Persediaan		Cetak (tombol)	Menunjukkan status persediaan seperti kartrid, kit pemeliharaan dan kawat jepit.
	Halaman Penggunaan		Cetak (tombol)	Menunjukkan informasi mengenai jumlah halaman yang sudah dicetak pada tiap jenis dan ukuran kertas.
	Direktori File		Cetak (tombol)	Halaman direktori yang memuat informasi mengenai perangkat penyimpanan massal seperti drive flash, kartu memori atau hard disk yang sudah diinstal dalam perangkat ini.

**Tabel 2-1** Informasi menu (Lanjutan)

Item menu	Item sub-menu	Item sub-menu	Nilai	Keterangan
Laporan Faks	Log Aktivitas Faks		Cetak (tombol)	Memuat daftar faks yang sudah dikirim dari perangkat atau yang sudah diterima oleh perangkat.
		Laporan Panggilan Faks	Laporan Panggilan Faks	Cetak (tombol)
		Thumbnail pada Laporan	Ya Tidak (default)	Pilih, apakah akan menyertakan atau tidak menyertakan halaman pertama faks pada laporan.
		Kapan Mencetak Laporan	Jangan pernah mencetak otomatis Cetak setelah pekerjaan faks apa pun Cetak setelah pekerjaan pengiriman faks Cetak setelah kesalahan faks apa pun Cetak hanya setelah kesalahan pengiriman saja Cetak hanya setelah kesalahan penerimaan saja	
	Laporan Kode Penagihan		Cetak	Daftar kode tagihan yang sudah digunakan untuk pengiriman faks. Laporan ini menunjukkan berapa banyak pengiriman faks yang ditagih pada tiap kode.
	Daftar Faks Blokir		Cetak	Daftar nomor telepon yang diblokir agar tidak dapat mengirim faks ke perangkat ini.
	Daftar Putar Cepat		Cetak	Menunjukkan kecepatan penyambungan yang sudah disetel untuk perangkat ini.
Halaman/Font Sampel	Daftar Font PCL		Cetak	Daftar font untuk bahasa kontrol printer (PCL) yang sekarang tersedia pada perangkat.
	Daftar Font PS		Cetak	Daftar font PostScript (PS) yang sekarang tersedia pada perangkat.

## Menu Default Job Options [Opsi Pekerjaan Standar]

Gunakan menu ini untuk menentukan opsi pekerjaan standar untuk tiap fungsi. Jika pengguna tidak menentukan opsi pekerjaan sewaktu merancang pekerjaan, maka opsi standar yang digunakan.

Menu **Opsi Pekerjaan Standar** berisi sub-menu berikut ini:

- Default Options for Originals [Opsi Standar untuk Materi Asli]
- Opsi Salin Standar
- IP Standar
- Opsi Faks Standar
- Default Send To Folder Options [Opsi Standar Kirim Ke Folder]
- Opsi Cetak Standar

## Default Options for Originals [Opsi Standar untuk Materi Asli]



**Perhatikan** Nilai yang ditunjukkan dengan “(default)” adalah nilai standar pabrik. Beberapa item menu tidak memiliki standar.

**Tabel 2-2** Menu Default Options for Originals [Opsi Default untuk Materi Asli]

Item menu	Nilai	Keterangan
Ukuran Kertas	Pilih ukuran kertas dari daftar.	Pilih ukuran kertas yang paling sering digunakan untuk menyalin atau memindai materi asli.
Jumlah Sisi	1 (default) 2	Pilih, apakah lebih sering menyalin atau memindai materi asli satu-sisi atau dua-sisi.
Orientasi	Portrait (default) Melebar	Pilih orientasi yang paling sering digunakan untuk menyalin atau memindai materi asli. Pilih <b>Portrait</b> jika tepi pendek berada di bagian atas atau pilih <b>Melebar</b> jika tepi panjang berada di bagian atas.
Optimalkan Teks/Gambar	Penyesuaian Manual (default) Teks Foto	Gunakan pengaturan ini untuk mengoptimalkan hasil cetakan dari jenis materi asli tertentu. Anda dapat mengoptimalkan hasil cetakan untuk teks, gambar atau campuran teks dan gambar.  Jika Anda pilih <b>Penyesuaian Manual</b> , Anda dapat menentukan campuran teks dan gambar yang akan paling sering digunakan.
Penyesuaian Gambar	Kegelapan  Pembersihan Latar Belakang  Ketajaman	Gunakan pengaturan ini untuk mengoptimalkan hasil cetakan materi asli yang lebih gelap atau lebih terang, yang akan Anda pindai atau salin.  Tingkatkan pengaturan <b>Pembersihan Latar Belakang</b> untuk menghilangkan gambar yang samar-samar dari latar belakang atau untuk menghilangkan warna muda di latar belakang.  Sesuaikan pengaturan <b>Ketajaman</b> untuk menjelaskan atau melembutkan gambar.

## Default Copy Options [Opsi Salin Standar]



**Perhatikan** Nilai yang ditunjukkan dengan “(default)” adalah nilai standar pabrik. Beberapa item menu tidak memiliki standar.

**Tabel 2-3** Opsi Salin Standar menu

Item menu	Item sub-menu	Nilai	Keterangan
Jumlah Salinan		Ketik jumlah salinan. Pengaturan standar pabrik yaitu 1.	Tetapkan jumlah salinan untuk pekerjaan menyalin.
Jumlah Sisi		1 (default) 2	Tetapkan jumlah standar sisi untuk salinan.
Jepit/Susun	Kawat Jepit  Susun	Tidak ada (default)  Satu sudut kiri  Mati  Hidup (default)	Mengatur opsi untuk penjepitan dan penyusunan set salinan. Apabila Anda membuat beberapa salinan dokumen, fitur collating [penyusunan] akan menempatkan halaman dalam urutan yang benar, satu set setiap kali alih-alih menumpukkan semua salinan dari tiap halaman.

**Tabel 2-3** Opsi Salin Standar menu (Lanjutan)

Item menu	Item sub-menu	Nilai	Keterangan
Nampan Keluaran		Nampan Keluaran <X>	Pilih nampan keluaran standar, jika berlaku, untuk salinan.
Ujung ke Ujung		Normal (disarankan) (default) Keluaran Ujung ke Ujung	Jika dokumen asli dicetak hingga ke tepinya, gunakan fitur <b>Ujung ke Ujung</b> untuk menghindari bayangan yang dapat muncul di sepanjang tepian. Kombinasikan fitur ini dengan fitur <b>Perkecil/Perbesar</b> untuk menjamin bahwa seluruh halaman dicetak pada semua salinan.

## Default Fax Options [Opsi Faks Standar]



**Perhatikan** Nilai yang ditunjukkan dengan “(default)” adalah nilai standar pabrik. Beberapa item menu tidak memiliki standar.

**Tabel 2-4** Menu Fax Send [Kirim Faks]

Item menu	Item sub-menu	Nilai	Keterangan
Resolusi		Standar (100x200dpi) (default) Fine (200x200dpi) Superfine (300x300dpi)	Gunakan fitur ini untuk menetapkan resolusi dokumen yang dikirim. Gambar dengan resolusi yang lebih tinggi memiliki lebih banyak bintik per inci (dpi), sehingga gambar menunjukkan lebih banyak rincian. Gambar dengan resolusi yang lebih rendah memiliki bintik per inci yang lebih sedikit dan menunjukkan rincian yang berkurang, tetapi ukuran file lebih kecil.
Header Faks		Prepend (default) Pelapis	Gunakan fitur ini untuk memilih posisi judul faks pada lembar halaman.  Pilih <b>Prepend</b> untuk mencetak judul faks di atas isi faks dan memindahkan isi faks ke bagian bawah halaman. Pilih <b>Pelapis</b> untuk mencetak judul faks di bagian atas isi faks tanpa memindahkan isi faks ke bawah.  Mengggunakan opsi ini dapat mencegah agar pencetakan faks satu halaman tidak terus mengalir ke halaman yang lain.

**Tabel 2-5** Penerimaan Faks menu

Item menu	Nilai	Keterangan
Teruskan Faks	Penerusan Faks Ganti PIN	Untuk meneruskan faks yang diterima ke perangkat faks yang lain, pilih <b>Penerusan Faks</b> dan <b>Kustom</b> . Apabila Anda memilih item menu ini untuk pertama kali, Anda akan diperintahkan untuk mengatur PIN. Anda akan diperintahkan untuk memasukkan PIN setiap kali Anda menggunakan menu ini. Ini adalah PIN sama yang digunakan untuk mengakses menu Fax Printing [Pencetakan Faks].
Beri Stempel Faks yang Diterima	Diaktifkan Dilumpuhkan (default)	Gunakan opsi ini untuk menambahkan tanggal, waktu, nomor telepon pengirim dan nomor halaman pada tiap halaman faks yang diterima oleh perangkat ini.
Sesuaikan ke Halaman	Diaktifkan (default) Dilumpuhkan	Gunakan fitur ini untuk menyusutkan faks yang lebih besar dari ukuran Letter atau A4 agar isi faks dapat muat pada lembar halaman ukuran Letter atau A4. Jika fitur ini diatur ke <b>Dilumpuhkan</b> , pencetakan faks yang lebih besar dari kertas ukuran Letter atau A4 akan mengalir melintasi beberapa halaman.

**Tabel 2-5** Penerimaan Faks menu (Lanjutan)

Item menu	Nilai	Keterangan
Baki Kertas Faks	Pilih dari daftar baki.	Pilih baki yang menampung ukuran dan jenis kertas yang ingin Anda gunakan untuk faks yang masuk.
Nampan Keluaran	Pilih dari daftar nampan keluaran.	Pilih nampan keluaran standar yang akan digunakan untuk faks, jika berlaku.

### Default E-mail Options [Opsi E-Mail Standar]

Gunakan menu ini untuk menetapkan opsi standar untuk e-mail yang dikirim dari perangkat.



**Perhatikan** Nilai yang ditunjukkan dengan “(default)” adalah nilai standar pabrik. Beberapa item menu tidak memiliki standar.

Item menu	Nilai	Keterangan
Jenis File Dokumen	PDF (default)	Pilih format file untuk e-mail.
	JPEG	
	TIFF	
	M-TIFF	
Kualitas Keluaran	Tinggi (large file)	Memilih kualitas yang lebih tinggi untuk hasil cetakan, meningkatkan ukuran file hasil cetakan.
	Medium (default)	
	Rendah (small file)	
Resolusi	75 DPI	Gunakan fitur ini untuk memilih resolusi. Gunakan pengaturan yang lebih rendah untuk membuat file yang lebih kecil.
	150 DPI (default)	
	200 DPI	
	300 DPI	
Warna/Hitam	Pemindaian berwarna (default)	Tentukan, apakah e-mail akan dicetak dalam tinta hitam atau berwarna.
	Pemindaian hitam putih	
Versi TIFF	TIFF 6.0 (default)	Gunakan fitur ini untuk menentukan versi TIFF yang akan digunakan sewaktu menyimpan file yang sudah dipindai.
	TIFF (Post 6.0)	

### Default Send To Folder Options [Opsi Standar Kirim Ke Folder]



**Perhatikan** Menu ini hanya muncul untuk model HP LaserJet M5035 MFP.

Gunakan menu ini untuk menetapkan opsi standar untuk pekerjaan pindai yang dikirim ke komputer.



**Perhatikan** Nilai yang ditunjukkan dengan “(default)” adalah nilai standar pabrik. Beberapa item menu tidak memiliki standar.

Item menu	Nilai	Keterangan
Warna/Hitam	Pemindaian berwarna Pemindaian hitam putih (default)	Tentukan, apakah file akan dicetak dalam tinta hitam atau berwarna.
Jenis File Dokumen	PDF (default) M-TIFF TIFF JPEG	Pilih format file untuk file tersebut.
Versi TIFF	TIFF 6.0 (default) TIFF (post 6.0)	Gunakan fitur ini untuk menentukan versi TIFF yang akan digunakan sewaktu menyimpan file yang sudah dipindai.
Kualitas Keluaran	Tinggi (large file) Medium (default) Rendah (small file)	Memilih kualitas yang lebih tinggi untuk hasil cetakan, meningkatkan ukuran file hasil cetakan.
Resolusi	75 DPI 150 DPI (default) 200 DPI 300 DPI	Gunakan fitur ini untuk memilih resolusi. Gunakan pengaturan yang lebih rendah untuk membuat file yang lebih kecil.

## Opsi Cetak Standar

Gunakan menu ini untuk menetapkan opsi standar pekerjaan yang dikirim dari komputer.



**Perhatikan** Nilai yang ditunjukkan dengan “(default)” adalah nilai standar pabrik. Beberapa item menu tidak memiliki standar.

**Tabel 2-6** Opsi Cetak Standar menu

Item menu	Item sub-menu	Nilai	Keterangan
Salinan Per Pekerjaan		Ketik nilai.	Gunakan fitur ini untuk menetapkan jumlah standar salinan untuk tugas cetak.
Ukuran Kertas Standar		(Daftar ukuran yang didukung.)	Pilih ukuran kertas.
Default Custom Paper Size [Ukuran Kertas Custom Standar]	Unit ukuran	Milimeter Inci	Konfigurasi ukuran kertas standar yang digunakan apabila pengguna memilih <b>Kustom</b> sebagai ukuran kertas untuk tugas cetak.
	Dimensi X		Konfigurasi ukuran lebar untuk <b>Default Custom Paper Size</b> [Ukuran Kertas Custom Standar].
	Dimensi Y		Konfigurasi ukuran tinggi untuk <b>Default Custom Paper Size</b> [Ukuran Kertas Custom Standar].
Nampan Keluaran		<Nama nampan>	Pilih nampan keluaran standar untuk tugas cetak.

**Tabel 2-6** Opsi Cetak Standar menu (Lanjutan)

Item menu	Item sub-menu	Nilai	Keterangan
Sisi Cetak		1sisi (default)	Gunakan fitur ini untuk memilih, apakah standar tugas cetak sebaiknya satu-sisi atau dua-sisi.
		2-sisi	
Format 2-Sisi		Gaya buku	Gunakan fitur ini untuk mengkonfigurasi gaya standar tugas cetak 2-sisi. Jika <b>Gaya buku</b> dipilih, sisi belakang halaman dicetak dengan arah yang sama dengan sisi sebaliknya. Opsi ini untuk tugas cetak yang dijilid sepanjang tepi kiri. Jika <b>Gaya flip</b> dipilih, sisi belakang halaman dicetak terbalik. Opsi ini untuk tugas cetak yang dijilid sepanjang tepi atas.
		Gaya flip	

## Menu Time/Schedulung [Waktu/Penjadwalan]

Gunakan menu ini untuk menetapkan waktu dan untuk menetapkan perangkat untuk memasuki dan keluar dari mode sleep.



**Perhatikan** Nilai yang ditunjukkan dengan "(standar)" adalah nilai-nilai standar pabrik. Beberapa pilihan menu tidak memiliki standar (default).

**Tabel 2-7** Menu Waktu/Penjadwalan

Pilihan menu	Pilihan submenu	Pilihan submenu	Nilai	Keterangan	
Tanggal/Waktu	Format Tanggal		TTTT/BBB/HH (standar)	Gunakan fitur untuk menetapkan tanggal dan waktu saat ini, dan untuk menetapkan format tanggal dan format waktu yang digunakan untuk memberi stempel waktu pada faks keluar.	
			BBB/HH/TTTT		
			HH/BBB/TTTT		
	Tanggal	Bulan			
		Hari			
		Tahun			
	Format Waktu				12 jam (AM/PM) (standar)
			24 jam		
Waktu	Jam				
			Menit		
			AM		
			PM		
Tunda Tidur			20 menit	Gunakan fitur ini untuk memilih interval waktu yang harus dilalui perangkat dalam keadaan tidak aktif sebelum memasuki mode Sleep.	
			30 menit (standar)		
			45 menit		
			1 jam (60 menit)		
			90 menit		
			2 jam		

**Tabel 2-7** Menu Waktu/Penjadwalan (Lanjutan)

Pilihan menu	Pilihan submenu	Pilihan submenu	Nilai	Keterangan
			4 jam	
Waktu Bangun	Senin		Mati (standar)	Pilih <b>Kustom</b> untuk menetapkan waktu bangun setiap hari dalam satu minggu. Perangkat akan keluar dari mode sleep menurut jadwal ini. Penggunaan jadwal sleep ini membantu menghemat energi dan mempersiapkan perangkat untuk digunakan sehingga pengguna tidak perlu menunggu hingga perangkat cukup panas.
	Selasa		Kustom	
	Rabu			
	Kamis			
	Jumat			
	SAbtu			
	Minggu			
Pencetakan Faks	Mode Pencetakan Faks		Simpan semua faks yang diterima	Jika Anda merasa khawatir mengenai keamanan faks pribadi, gunakan fitur ini untuk menyimpan faks alih-alih mencetaknya secara otomatis dengan membuat jadwal cetak.
			Cetak semua faks yang diterima	
			Gunakan Jadwal Pencetakan Faks	
	Ganti PIN			Pilih <b>Ganti PIN</b> untuk mengubah nomor PIN yang harus dimasukkan pengguna sebelum mencetak faks.

## Menu Management [Manajemen]

Gunakan menu ini untuk mengatur opsi-opsi manajemen-perangkat secara



**Perhatikan** Nilai yang ditunjukkan dengan "(standar)" adalah nilai-nilai standar pabrik. Beberapa pilihan menu tidak memiliki standar (default).

**Tabel 2-8** Menu Manajemen

Pilihan menu	Pilihan submenu	Nilai	Keterangan
Manajemen Pekerjaan Tersimpan	Batas Penyimpanan Pekerjaan Salin Cepat		Memilih jumlah maksimum pekerjaan yang akan disimpan
			1 Jam
			4 Jam
			1 Hari
			1 Minggu
Mode Tidur		Lumpuhkan	Gunakan fitur ini untuk menyesuaikan pengaturan mode sleep untuk perangkat ini
		Gunakan Penundaan Tidur (standar)	Pilih <b>Gunakan Penundaan Tidur</b> untuk mengatur perangkat agar memasuki mode sleep setelah jangka waktu yang ditentukan dalam menu <b>Waktu/ Penjadwalan</b> .



**Tabel 2-8** Menu Manajemen (Lanjutan)

Pilihan menu	Pilihan submenu	Nilai	Keterangan
Kelola Persediaan	Persediaan Tinggal Sedikit/Ambang Batas Pemesanan	Pilih sebuah nilai dalam rentang tersebut	Gunakan menu ini untuk menjalankan pekerjaan manajemen persediaan administratif seperti mengganti ambang batas kapan persediaan harus dipesan.
	Ganti Kartrid Hitam	Berhenti pada rendah Berhenti pada habis Pengesampingan saat keluar (standar)	

## Menu Initial Setup [Pengaturan Sistem]

Menu **Pengaturan Awal** berisi submenu yang menunjukkan:

- Menu Jaringan dan I/O
- Menu Pengaturan Faks
- Menu Pengaturan Email



**Perhatikan** Nilai yang ditunjukkan dengan "(standar)" adalah nilai-nilai standar pabrik. Beberapa pilihan menu tidak memiliki standar (default).

## Jaringan dan I/O

**Tabel 2-9** Jaringan dan I/O

Pilihan menu	Pilihan submenu	Nilai	Keterangan
Timeout I/O		Pilih sebuah nilai dalam rentang tersebut Pengaturan standar adalah 15 detik.	I/O timeout adalah jangka waktu yang dilalui sebelum suatu pekerjaan cetak ditentukan sebagai gagal. Jika aliran data yang diterima perangkat dari suatu pekerjaan cetak terganggu, pengaturan ini menunjukkan berapa lama perangkat akan menunggu sebelum melaporkan bahwa pekerjaan telah gagal.
Masukan Paralel	Kecepatan Tinggi	Tidak Ya (standar)	Gunakan pengaturan <b>Kecepatan Tinggi</b> untuk mengkonfigurasi kecepatan yang digunakan port paralel untuk berkomunikasi dengan host.
	Fungsi Lanjutan	Diaktifkan (standar) Dilumpuhkan	Gunakan pengaturan <b>Fungsi Lanjutan</b> untuk mengaktifkan atau melumpuhkan komunikasi paralel dua arah.
Jetdirect Tertanam EIO <X> Jetdirect		Lihat <a href="#">Tabel 2-10 Menu Jetdirect</a> untuk daftar opsi.	

**Tabel 2-10** Menu Jetdirect

Pilihan menu	Pilihan submenu	Pilihan submenu	Nilai dan Keterangan
TCP/IP	Aktif		<p><b>Mati:</b> Melumpuhkan protokol TCP/IP.</p> <p><b>Hidup</b> (standar) Mengaktifkan protokol TCP/IP.</p>
	Nama Host		<p>Sebuah string alfanumerik, maksimum 32 karakter, digunakan untuk mengenali perangkat. Nama ini tercantum di halaman konfigurasi HP Jetdirect. Nama host standar adalah NP1xxxxxx, di mana xxxxxx adalah enam digit terakhir dari alamat perangkat keras LAN (MAC)..</p>
	Pengaturan IPV4	Metode Konfig	<p>Menetapkan metode konfigurasi parameter TCP/Pv4 pada server cetak HP Jetdirect.</p> <p><b>Bootp:</b> Gunakan BootP (Bootstrap Protocol) untuk konfigurasi otomatis dari server BootP.</p> <p><b>DHCP:</b> Gunakan DHCP (Dynamic Host Configuration Protocol) untuk konfigurasi otomatis dari server DHCPv4. Jika dipilih dan ada DHCP lease, menu <b>Rilis DHCP</b> dan <b>Peremajaan DHCP</b> tersedia untuk mengatur opsi-opsi DHCP lease.</p> <p><b>IP otomatis:</b> Gunakan penetapan alamat link-local IPv4 otomatis. Sebuah alamat dalam format 169.254.x.x akan otomatis ditetapkan..</p> <p><b>Manual:</b> Gunakan menu <b>Pengaturan Manual</b> untuk mengkonfigurasi parameter TCP/IPv4.</p>
		Rilis DHCP	<p>Menu ini muncul apabila <b>Metode Konfig</b> diatur ke <b>DHCP</b> dan ada DHCP lease untuk server cetak tersebut.</p> <p><b>Tidak</b> (standar) DHCP lease saat ini akan disimpan.</p> <p><b>Ya:</b> DHCP lease dan alamat IP yang di-lease akan dibebaskan.</p>
		Peremajaan DHCP	<p>Menu ini muncul apabila <b>Metode Konfig</b> diatur ke <b>DHCP</b> dan ada DHCP lease untuk server cetak tersebut.</p> <p><b>Tidak</b> (standar) Server cetak tidak meminta untuk memperbarui DHCP lease.</p> <p><b>Ya:</b> Server cetak meminta untuk memperbarui DHCP lease saat ini.</p>
		Pengaturan Manual	<p>(Hanya tersedia apabila <b>Metode Konfig</b> diatur ke <b>Manual</b>) Konfigurasi parameter langsung dari panel kontrol printer.</p> <p><b>Alamat IP:</b> Alamat IP unik dari printer (n.n.n.n), di mana n adalah suatu nilai dari 0 hingga 255.</p> <p><b>Subnet Mask:</b> Subnet mask untuk printer (m.m.m.m), di mana n adalah suatu nilai dari 0 hingga 255.</p> <p><b>Server Syslog:</b> Alamat IP server syslog yang digunakan untuk menerima dan mencatat pesan-pesan syslog.</p>

**Tabel 2-10** Menu Jetdirect (Lanjutan)

Pilihan menu	Pilihan submenu	Pilihan submenu	Nilai dan Keterangan
			<p><b>Gateway Standar:</b> Alamat IP gateway atau router yang digunakan untuk komunikasi dengan jaringan lain.</p> <p><b>Timeout Idle:</b> Periode waktu dalam detik, yang harus dilalui sebelum sambungan data cetak TCP yang sedang idle (menanggur) akan ditutup (standarnya adalah 270 detik, nilai 0 akan melumpuhkan timeout ini).</p>
		IP standar	<p>Menetapkan alamat IP ke standar apabila server cetak tidak dapat memperoleh alamat IP dari jaringan sewaktu rekonfigurasi TCP/IP secara paksa (misalnya, sewaktu mengkonfigurasi secara manual untuk menggunakan BootP atau DHCP).</p> <p><b>IP otomatis:</b> Sebuah alamat IP link-local 169.254.x.x sudah ditetapkan.</p> <p><b>Terdahulu:</b> Alamat 192.0.0.192 ditetapkan konsisten dengan perangkat HP Jetdirect yang terdahulu.</p>
		DNS Primer	Menentukan alamat IP (n.n.n.n) dari Primary DNS Server.
		DNS Sekunder	Menentukan alamat IP (n.n.n.n) dari Secondary Domain Name System (DNS) Server.
	Pengaturan IPV6	Aktif	<p>Gunakan pilihan ini untuk mengaktifkan atau melumpuhkan operasi IPv6 pada server cetak.</p> <p><b>Mati</b> (standar) IPv6 dilumpuhkan.</p> <p><b>Hidup:</b> IPv6 diaktifkan.</p>
		Alamat	<p>Gunakan pilihan ini untuk secara manual mengkonfigurasi alamat IPv6.</p> <p><b>Pengaturan Manual:</b> Gunakan menu <b>Pengaturan Manual</b> untuk secara manual mengkonfigurasi alamat TCP/IPv6.</p>
		Kebijakan DHCPV6	<p><b>Router yang Ditetapkan:</b> Metode konfigurasi otomatis yang akan digunakan oleh server cetak ditentukan oleh router. Router menetapkan apakah server cetak akan mendapatkan alamatnya, informasi konfigurasinya, atau keduanya dari server DHCPv6.</p> <p><b>Router Tidak Tersedia:</b> Jika router tidak tersedia, server cetak harus mencoba untuk mendapatkan konfigurasi dari server DHCPv6.</p> <p><b>Selalu:</b> Apakah router tersedia atau tidak, server cetak akan selalu mencoba untuk mendapatkan konfigurasi stateful dari server DHCPv6.</p>
		DNS Primer	Gunakan pilihan ini untuk menetapkan alamat IPv6 untuk server DNS primer yang harus digunakan server cetak tersebut.
		Pengaturan Manual	<p>Gunakan pilihan ini untuk secara manual menetapkan alamat IPv6 pada server cetak.</p> <p><b>Aktif:</b> Pilih pilihan ini dan pilih <b>Hidup</b> untuk mengaktifkan konfigurasi manual, atau <b>Mati</b> untuk melumpuhkan konfigurasi manual.</p>

**Tabel 2-10** Menu Jetdirect (Lanjutan)

Pilihan menu	Pilihan submenu	Pilihan submenu	Nilai dan Keterangan
			<p><b>Alamat:</b> Gunakan pilihan ini untuk memasukkan alamat simpul (node) IPv6) 32 digit heksadesimal yang menggunakan sintaks heksadesimal titik-dua.</p>
	Server Proxy		<p>Menetapkan server proxy yang harus digunakan oleh aplikasi tertanam pada perangkat. Server proxy biasanya digunakan oleh klien jaringan untuk akses Internet. Server ini menangkap halaman Web, dan menyediakan keamanan Internet sampai sejauh tertentu, untuk klien-klien tersebut.</p> <p>Untuk menetapkan server proxy, masukkan alamat IPv4-nya atau nama domain yang sepenuhnya memenuhi syarat. Nama ini dapat terdiri dari maksimum 255 oktet.</p> <p>Untuk sebagian jaringan, Anda mungkin perlu menghubungi Penyedia Layanan Independent (ISP) untuk mendapatkan alamat server proxy.</p>
	Port Proxy		<p>Masukkan nomor port yang digunakan oleh server proxy untuk dukungan klien. Nomor pot tersebut mengidentifikasi port yang digunakan untuk aktivitas proxy pada jaringan, dan dapat merupakan nilai dari 0 hingga 65535.</p>
IPX/SPX	Aktif		<p><b>Mati:</b> Melumpuhkan protokol IPX/SPX.</p> <p><b>Hidup</b> (standar) Mengaktifkan protokol IPX/SPX.</p>
	Jenis Bingkai		<p>Memilih pengaturan jenis-frame untuk jaringan Anda.</p> <p><b>Otomatis:</b> Secara otomatis menetapkan dan membatasi jenis frame ke yang terdeteksi pertama kali.</p> <p><b>EN_8023, EN_II, EN_8022 dan EN_SNAP:</b> Pemilihan jenis-frame untuk jaringan Ethernet.</p>
AppleTalk	Aktif		<p><b>Mati</b> (standar) Melumpuhkan protokol AppleTalk.</p> <p><b>Hidup:</b> Mengaktifkan protokol AppleTalk.</p>
DLC/LLC	Aktif		<p><b>Mati</b> (standar) Melumpuhkan protokol DLC/LLC.</p> <p><b>Hidup:</b> Mengaktifkan protokol DLC/LLC.</p>

**Tabel 2-10** Menu Jetdirect (Lanjutan)

Pilihan menu	Pilihan submenu	Pilihan submenu	Nilai dan Keterangan
Keamanan	Cetak Halaman Kedua		<p><b>Ya:</b> Mencetak halaman yang berisi pengaturan keamanan saat ini pada server cetak HP Jetdirect.</p> <p><b>Tidak</b> (standar) Halaman pengaturan keamanan tidak dicetak.</p>
	Amankan Web		<p>Untuk manajemen konfigurasi, tentukan apakah server Web tertanam dapat menerima komunikasi menggunakan HTTPS (Secure HTTP atau HTTP aman) saja, atau HTTP dan HTTPS.</p> <p><b>HTTPS Required:</b> Untuk komunikasi aman yang dienkripsi, hanya akses HTTPS yang diterima. Server cetak akan muncul sebagai situs yang aman (secure).</p> <p><b>HTTP/HTTPS optional:</b> Akses yang menggunakan HTTP atau HTTPS diperbolehkan.</p>
	IPsec or Firewall		<p>Menentukan status IPsec atau Firewall server cetak.</p> <p><b>Simpan:</b> Status IPsec/Firewall akan tetap sama seperti konfigurasi saat ini.</p> <p><b>Lumpuhkan:</b> Operasi IPsec/Firewal pada server cetak dilumpuhkan.</p>
	Atur Ulang Keamanan		<p>Menentukan, apakah pengaturan keamanan yang sekarang berlaku pada server cetak, akan disimpan atau diatur ulang ke standar pabrik.</p> <p><b>Tidak*:</b> Pengaturan keamanan saat ini akan dipertahankan.</p> <p><b>Ya:</b> Pengaturan keamanan akan diatur ulang ke standar pabrik.</p>
Diagnostik	Pengujian Tertanam		<p>Menu ini berisi pengujian untuk membantu mendiagnosa masalah koneksi perangkat keras jaringan atau koneksi jaringan TCP/IP.</p> <p>Pengujian tertanam berfungsi untuk membantu mengenali apakah kesalahan jaringan bersifat internal atau eksternal terhadap perangkat tersebut. Gunakan pengujian tertanam untuk memeriksa perangkat keras dan jalur komunikasi pada server cetak. setelah memilih dan mengaktifkan pengujian dan menetapkan waktu pelaksanaan, Anda harus memilih <b>Laksanakan</b> untuk memulai pengujian tersebut.</p> <p>Bergantung pada waktu pelaksanaan, pengujian yang dipilih akan dilaksanakan terus menerus hingga perangkat dimatikan, atau terjadi kesalahan dan halaman diagnostik dicetak.</p>
		Pengujian LAN HW	<p> <b>AWAS</b> Jika pengujian tertanam ini dijalankan, konfigurasi TCP/IP akan dihapus.</p> <p>Pengujian ini menjalankan pengujian loopback internal. Pengujian loopback internal akan mengirim dan menerima paket hanya pada perangkat keras jaringan internal. Tidak ada transmisi eksternal pada jaringan Anda.</p>

**Tabel 2-10** Menu Jetdirect (Lanjutan)

Pilihan menu	Pilihan submenu	Pilihan submenu	Nilai dan Keterangan
			Pilih <b>Ya</b> untuk memilih pengujian ini, atau <b>Tidak</b> untuk tidak memilihnya.
		Pengujian HTTP	Pengujian ini akan memeriksa operasi HTTP dengan mengambil halaman yang sudah ditentukan sebelumnya dari perangkat, kemudian menguji server Web tertanam.  Pilih <b>Ya</b> untuk memilih pengujian ini, atau <b>Tidak</b> untuk tidak memilihnya.
		Pengujian SNMP	Pengujian ini akan memeriksa operasi komunikasi SNMP dengan mengakses objek-objek SNMP yang sudah ditentukan sebelumnya pada perangkat.  Pilih <b>Ya</b> untuk memilih pengujian ini, atau <b>Tidak</b> untuk tidak memilihnya.
		Pilih Semua Tes	Gunakan pilihan ini untuk memilih semua pengujian tertanam yang tersedia.  Pilih <b>Ya</b> untuk memilih semua pengujian. Pilih <b>Tidak</b> untuk memilih pengujian individual.
		Pengujian Jalur Data	Pengujian ini berfungsi membantu mengenali jalur data dan masalah korupsi pada perangkat HP postscript emulasi level 3. Pengujian akan mengirimkan file PS yang sudah ditentukan sebelumnya ke perangkat. Namun, pengujian ini bersifat tanpa kertas; file ini tidak akan dicetak.  Pilih <b>Ya</b> untuk memilih pengujian ini, atau <b>Tidak</b> untuk tidak memilihnya.
		Waktu Pelaksanaan [J]	Gunakan pilihan ini untuk menentukan jangka waktu (dalam jam) di mana pengujian tertanam akan dijalankan. Anda dapat memilih nilai dari 1 hingga 60 jam. Jika Anda memilih nol (0), pengujian akan dijalankan tanpa henti hingga terjadi kesalahan atau perangkat dimatikan.  Data yang dikumpulkan dari pengujian HTTP, SNMP, dan Data Path akan dicetak setelah pengujian selesai dijalankan.
		Laksanakan	<b>Tidak*</b> : Jangan menginisiasi pengujian yang dipilih.  <b>Ya</b> : Lakukan inisiasi pengujian yang dipilih.

**Tabel 2-10** Menu Jetdirect (Lanjutan)

Pilihan menu	Pilihan submenu	Pilihan submenu	Nilai dan Keterangan
	Pengujian Ping		Pengujian ini digunakan untuk memeriksa komunikasi jaringan. Pengujian ini akan mengirimkan paket link-level ke host jaringan jarak jauh, kemudian menunggu respons yang sesuai. Untuk menjalankan pengujian ping, tetapkanlah pilihan berikut:
		Jenis Tujuan	Tentukan apakah perangkat target adalah simpul IPv4 atau IPv6.
		IP Tujuan	IPV4: Masukkan alamat IPv4. IPV6 : Masukkan alamat IPv6.
		Ukuran Paket	Menentukan ukuran setiap paket, dalam byte, yang akan dikirimkan ke host jarak jauh. Minimumnya adalah 64 (standar) dan maksimumnya adalah 2048.
		Timeout	tentukan panjang waktu, dalam detik, untuk menunggu respons dari host jarak jauh. Standarnya 1 dan maksimumnya 100.
		Hitungan	Menentukan jumlah paket pengujian ping yang akan dikirimkan untuk pengujian ini. Pilih nilai dari 1 hingga 100. Untuk mengkonfigurasi pengujian ini agar dijalankan terus menerus, pilih 0.
		Hasil Cetak	Jika pengujian ping tidak ditetapkan untuk operasi terus menerus, Anda dapat memilih untuk mencetak hasil pengujian. Pilih <b>Ya</b> untuk mencetak hasil pengujian. Jika Anda memilih <b>Tidak</b> (standar), hasilnya tidak akan dicetak.
		Laksanakan	Menentukan apakah akan menginisiasi pengujian ping. Pilih <b>Ya</b> untuk menginisiasi pengujian, atau <b>Tidak</b> untuk tidak menjalankan pengujian.

**Tabel 2-10** Menu Jetdirect (Lanjutan)

Pilihan menu	Pilihan submenu	Pilihan submenu	Nilai dan Keterangan
	Hasil Ping		Gunakan pilihan ini untuk menampilkan status pengujian ping dan hasilnya dengan menggunakan display panel kontrol. Anda dapat memilih pilihan berikut:
		Paket yang Dikirim	Menunjukkan jumlah paket (0-65535) yang dikirimkan ke host jarak jauh sejak pengujian terakhir diinisiasi atau diselesaikan.
		Paket yang Diterima	Menunjukkan jumlah paket (0-65535) yang diterima dari host jarak jauh sejak pengujian terakhir diinisiasi atau diselesaikan.
		Persentase Kehilangan	Menunjukkan persentase paket pengujian ping yang dikirimkan tanpa respons dari host jarak jauh sejak pengujian terakhir diinisiasi atau diselesaikan.
		RTT Min	Menunjukkan waktu perjalanan bolak-balik minimum yang terdeteksi (detected roundtrip- time atau RTT), dari 0 hingga 4096 milidetik, untuk transmisi paket dan responsnya.
		RTT Maks	Menunjukkan waktu perjalanan bolak-balik maksimum yang terdeteksi (detected roundtrip- time atau RTT), dari 0 hingga 4096 milidetik, untuk transmisi paket dan responsnya.
		RTT Rata-rata	Menunjukkan waktu perjalanan bolak-balik rata-rata yang terdeteksi (detected roundtrip- time atau RTT), dari 0 hingga 4096 milidetik, untuk transmisi paket dan responsnya.
		Ping Sedang Berlangsung	Menunjukkan apakah ada pengujian ping yang sedang berlangsung. <b>Ya</b> menunjukkan adanya pengujian yang sedang berlangsung, dan <b>Tidak</b> menunjukkan bahwa pengujian sudah selesai atau tidak dijalankan.
		Refresh	Apabila menampilkan hasil pengujian ping, pilihan ini akan memperbarui data pengujian ping dengan hasil saat ini. Pilih Ya untuk memperbarui data, atau Tidak untuk mempertahankan data yang ada. Namun, refresh (pemutakhiran) akan otomatis dilakukan apabila menu mengalami time out atau Anda secara manual kembali ke menu utama.
	Kecepatan Link		Kecepatan link dan mode komunikasi server cetak harus sesuai dengan jaringan. Pengaturan yang tersedia bergantung pada perangkat dan server cetak yang terpasang. Pilih salah satu dari pengaturan konfigurasi link berikut:  <div style="border: 1px solid black; padding: 5px; margin: 10px 0;">  <b>AWAS</b> Jika Anda mengubah pengaturan link, komunikasi jaringan dengan server cetak dan perangkat jaringan mungkin hilang.         </div> <p><b>Otomatis</b> (standar) Server cetak menggunakan negosiasi otomatis untuk mengkonfigurasi dirinya dengan kecepatan link tertinggi dan mode komunikasi yang diperbolehkan. Jika negosiasi otomatis gagal, akan ditetapkan 100TX HALF atau 10TX HALF bergantung pada kecepatan link port hub/switch yang terdeteksi. (Pemilihan 1000T setengah-dupleks tidak didukung.)</p>



**Tabel 2-10** Menu Jetdirect (Lanjutan)

Pilihan menu	Pilihan submenu	Pilihan submenu	Nilai dan Keterangan
			<p>10T Half: 10 Mbps, operasi setengah-dupleks.</p> <p>10T Full:: 10 Mbps, operasi dupleks-penuh.</p> <p>100TX Half: 100 Mbps, operasi setengah-dupleks.</p> <p>100TX Full:: 100 Mbps, operasi dupleks-penuh.</p> <p>100TX Auto: Membatasi negosiasi otomatis pada kecepatan link maksimum sebesar 100 Mbps.</p> <p>1000TX Full: 1000 Mbps, operasi dupleks-penuh.</p>
Cetak Protokol			Gunakan pilihan ini untuk mencetak halaman yang mencantumkan konfigurasi protokol-protokol berikut: IPX/SPX, Novell NetWare, AppleTalk, DLC/LLC.

## Pengaturan Faks

**Tabel 2-11** Menu Pengaturan Faks

Pilihan menu	Pilihan submenu	Pilihan submenu	Nilai	Keterangan
Pengaturan yang Diperlukan	Lokasi		(Negara/wilayah yang tercantum)	Mengkonfigurasi pengaturan yang secara legal diharuskan untuk faks keluar.
	Tanggal/Waktu			
	Informasi Header Faks	Nomor Telepon Nama Perusahaan		
Pengiriman Faks PC			<p>Dilumpuhkan</p> <p>Diaktifkan (standar)</p>	Gunakan fitur ini untuk mengaktifkan atau melumpuhkan Pengiriman Faks PC. Pengiriman Faks PC memungkinkan pengguna untuk mengirim faks melalui perangkat ini dari komputer jika pada komputer terdapat driver yang sesuai.

**Tabel 2-11** Menu Pengaturan Faks (Lanjutan)

Pilihan menu	Pilihan submenu	Pilihan submenu	Nilai	Keterangan
Pengaturan Pengiriman Faks	Volume Pemutaran Faks		Mati	Gunakan fitur ini untuk menetapkan volume nada yang Anda dengar sewaktu perangkat memutar nomor faks.
			Medium (standar)	
			Tinggi	
	Mode Koreksi Kesalahan		Diaktifkan (standar)	Apabila Mode Koreksi Kesalahan diaktifkan dan terjadi kesalahan sewaktu pengiriman faks, perangkat akan mengirimkan atau menerima bagian kesalahan itu lagi.
			Dilumpuhkan	
	Kompresi JBIG		Dilumpuhkan	Pilihan Kompresi JBIG akan mengurangi waktu transmisi faks, yang dapat menurunkan biaya telepon. Namun, penggunaan Kompresi JBIG kadang-kadang menyebabkan masalah kompatibilitas pada mesin faks yang lebih tua. Jika ini terjadi, matikan Kompresi JBIG.
			Diaktifkan (standar)	
	Baud Rate Maksimum		Pilih nilai dari daftar.	Gunakan fitur ini untuk menetapkan baud rate maksimum untuk menerima faks. Ini dapat digunakan sebagai alat bantu diagnostik untuk memecahkan masalah faks.
	Mode Pemutaran		Tone (standar)	Memilih apakah perangkat harus menggunakan pemutara tone atau pulse.
			Pulse	
	Putar Ulang Jika Sibuk		Rentangnyanya adalah antara 0 dan 9. Standar pabrik adalah 3 kali.	Masukkan jumlah upaya putar ulang yang harus dilakukan perangkat apabila saluran sibuk.
	Putar Ulang Jika Tiada Jawaban		Jangan Pernah (standar)	Gunakan fitur ini untuk menetapkan berapa kali perangkat harus memutar ulang jika nomor faks penerima tidak menjawab.
			Once	
			Dua kali	
			 <b>Perhatikan</b> Dua kali tersedia di lokasi lain selain Amerika Serikat dan Kanada.	
	Interval Putar Ulang		Rentangnyanya dalah antara 1 dan 5 menit. Standar pabriknya adalah 5 menit.	Gunakan fitur ini untuk menetapkan jumlah menit antara upaya pemutaran jika nomor penerima sedang sibuk atau tidak menjawab.
	Deteksi Nada Pilih		Diaktifkan	Gunakan fitur ini untuk menetapkan apakah perangkat harus memeriksa nada sambung sebelum mengirimkan faks.
			Dilumpuhkan (standar)	
	Prefiks Pemutaran		Mati (standar)	Gunakan fitur ini untuk menetapkan nomor prefiks yang harus diputar apabila mengirimkan faks dari perangkat ini.
			Kustom	
	Kode Penagihan		Mati (standar)	Apabila kode penagihan diaktifkan, akan muncul prompt yang meminta pengguna untuk memasukkan kode penagihan untuk faks keluar.
			Kustom	
		Panjang Minimum	Rentangnyanya adalah antara 1 dan 16 digit. Pengaturan standar adalah 1 digit	

**Tabel 2-11** Menu Pengaturan Faks (Lanjutan)

Pilihan menu	Pilihan submenu	Pilihan submenu	Nilai	Keterangan
Pengaturan Penerimaan Faks	Jumlah Dering Sebelum Dijawab		Rentang ini bervariasi berdasarkan lokasi. Satdnar pabrik adalah 2 dering.	Gunakan fitur ini untuk menetapkan jumlah dering yang harus terjadi sebelum modem faks menjawab panggilan.
	Interval Dering		Standar (standar) Kustom	Gunakan fitur ini untuk mengontrol waktu antar dering untuk faks masuk.
	Volume Dering		Mati Rendah (standar) Tinggi	Menetapkan volume untuk nada dering faks.
	Nomor Faks Blokir	Tambah Nomor Blokir Hapus Nomor Blokir Kosongkan Semua Nomor Blokir	Masukkan nomor faks yang akan ditambahkan. Pilih nomor faks yang akan dihapus. Tidak (standar) Ya	Gunakan fitur ini untuk menambahkan atau menghapus nomor dari daftar blokir faks. Daftar blokir faks dapat berisi hingga 30 nomor. Apabila perangkat menerima panggilan dari salah satu nomor faks blokir, perangkat akan menghapus faks masuk tersebut. Perangkat juga akan mencatat faks blokir dalam log aktivitas bersama informasi akuntansi pekerjaan tersebut.

## Pengaturan Email

Gunakan menu ini untuk mengaktifkan fitur email dan mengkonfigurasi pengaturan email dasar.





**Perhatikan** Untuk mengkonfigurasi pengaturan lanjutan (advanced), gunakan server Web tertanam. Untuk informasi lebih lanjut, lihat [Menggunakan server Web terbenam](#).

**Tabel 2-12** Menu Pengaturan Email

Pilihan menu	Nilai	Keterangan
Validasi Alamat	Hidup (standar) Mati	Opsi ini memungkinkan perangkat untuk memeriksa sintaks email apabila Anda memasukkan alamat email. Alamat email yang valid memerlukan tanda "@" dan ".".
Cari Gateway Pengiriman		Carilah dalam jaringan, gateway SMTP yang dapat digunakan perangkat untuk mengirim email.
Gateway SMTP	Masukkan nilai.	Menentukan alamat IP dari gateway SMTP yang digunakan untuk mengirim email dari perangkat.
Uji Gateway Pengiriman		Menguji gateway SMTP yang sudah dikonfigurasi untuk melihat apakah berfungsi baik.

## Menu Send Setup [Pengaturan Kirim]

Tabel 2-13 Menu Send Setup [Pengaturan Kirim]

Pilihan menu	Nilai	Keterangan
Replikasikan MFP	Masukkan nilai (Alamat IP).	Menyalin pengaturan Send [Kirim] lokal dari satu perangkat ke perangkat lainnya.
Izinkan Transfer ke DSS baru		Gunakan fitur ini untuk memungkinkan pemindahan perangkat dari suatu server HP Digital Sending Software (DSS) ke server lainnya.  HP DSS adalah paket perangkat lunak yang menangani pekerjaan pengiriman digital seperti faks, email dan pengiriman dokumen hasil pindai ke folder jaringan.
 <b>Perhatikan</b> Pilihan ini hanya muncul untuk mode MFP HP LaserJet M5035.		
Izinkan Penggunaan Layanan Pengiriman Digital		Fitur ini memungkinkan Anda untuk mengkonfigurasi perangkat untuk digunakan dengan server HP Digital Sending Software (DSS).
 <b>Perhatikan</b> Pilihan ini hanya muncul untuk mode MFP HP LaserJet M5035.		

## Menu Perilaku Perangkat



**Perhatikan** Nilai yang ditunjukkan dengan "(default)" adalah nilai standar-pabrik. Beberapa item menu tidak memiliki standar.

Tabel 2-14 Perilaku Perangkat menu

Item Menu	Item Sub-menu	Item Sub-menu	Nilai	Keterangan
Bahasa			Pilih bahasa dari daftar.	Gunakan fitur ini untuk memilih bahasa yang berbeda untuk pesan panel kontrol. Apabila Anda memilih bahasa baru, papan tombol mungkin juga berubah.
Suara Tombol Ditekan			<b>Hidup</b> (default) <b>Mati</b>	Gunakan fitur ini untuk menentukan, apakah Anda akan mendengar suara ketika menyentuh layar atau menekan tombol pada panel kontrol.
Timeout Tanpa Aktivitas			Ketik nilai antara 10 dan 300 detik. Standar pabrik yaitu 60 detik.	Gunakan fitur ini untuk menentukan lama selang waktu antara aktivitas apa pun pada panel kontrol dan penyetelan ulang perangkat ke pengaturan standar.

**Tabel 2-14** Perilaku Perangkat menu (Lanjutan)

Item Menu	Item Sub-menu	Item Sub-menu	Nilai	Keterangan
Perilaku Peringatan/ Kesalahan	Peringatan yang Dapat Dihapus		Hidup Pekerjaan (default)	Gunakan fitur ini untuk menetapkan lama waktu pesan yang dapat dihapus, muncul pada panel kontrol.
		Kejadian yang Dapat Dilanjutkan	Pelanjutan otomatis (10 detik) (default) Sentuh OK untuk melanjutkan	Gunakan opsi ini untuk mengkonfigurasi perilaku perangkat sewaktu perangkat menjumpai kesalahan tertentu.
	Perbaikan kemacetan		Otomatis (default) Hidup Mati	Gunakan fitur ini untuk mengkonfigurasi cara perangkat menangani halaman yang hilang sewaktu terjadi kemacetan.
Perilaku Baki	Gunakan Baki yang Diminta		Secara eksklusif (default) Pertama	Gunakan fitur ini untuk mengontrol cara perangkat menangani pekerjaan yang sudah menentukan baki masukan spesifik.
		Prompt Pengumpulan Manual	Selalu (default) Kecuali Ada Isinya	Gunakan fitur ini untuk menunjukkan, apakah prompt harus muncul apabila jenis atau ukuran pekerjaan tidak cocok dengan baki yang sudah ditentukan dan sebagai gantinya, perangkat mengambilnya dari baki multiguna.
	PS Defer Media		Diaktifkan (default) Dilumpuhkan	Gunakan fitur ini untuk memilih PostScript (PS) atau model penanganan kertas HP.
	Gunakan Baki Lain		Diaktifkan (default) Dilumpuhkan	Gunakan fitur ini untuk mengaktifkan atau menonaktifkan prompt panel kontrol untuk memilih baki lain apabila baki yang ditentukan, kosong.
	Prompt Ukuran/Jenis		Display Jangan ditampilkan (default)	Gunakan fitur ini untuk mengontrol, apakah pesan konfigurasi baki muncul bilamana baki dibuka atau ditutup.
	Halaman Kosong Dupleks		Otomatis (default) Ya	Gunakan fitur ini untuk mengontrol cara perangkat menangani pekerjaan cetak dua-sisi (dupleks/bulak-balik).
	Rotasi Gambar		Standar (default) Berganti-ganti	<p>Opsi ini tersedia jika perangkat tidak memiliki finisher [penuntas] yang meminta rotasi. Dengan Image Rotation [Rotasi Gambar], pengguna dapat menaruh kertas di dalam baki masukan dengan menggunakan orientasi yang sama, terlepas apakah finisher [penuntas] diinstal atau tidak.</p> <p>Pilih pengaturan <b>Standar</b> untuk mencocokkan orientasi pemuatan perangkat lain yang memiliki finisher [penuntas].</p> <p>Pilih pengaturan <b>Berganti-ganti</b> untuk menggunakan orientasi pemuatan berbeda yang mungkin bekerja lebih baik dengan formulir pracetak yang digunakan pada produk turunan.</p>

**Tabel 2-14** Perilaku Perangkat menu (Lanjutan)

Item Menu	Item Sub-menu	Item Sub-menu	Nilai	Keterangan
 <p><b>Perhatikan</b> Item ini hanya muncul jika alat penjepit/penumpuk diinstal.</p>	Penjepit/Penumpuk	Kawat Jepit	Tidak ada	Gunakan fitur ini untuk menetapkan karakteristik penjepitan untuk perangkat.
			Satu sudut kiri	
		Kawat Jepit Habis	Lanjutkan (default) Berhenti	
Perilaku Salin Umum	Pindai Di Muka		Diaktifkan (default)	Gunakan fitur ini untuk mengaktifkan pemindaian tanpa-tunggu. Dengan <b>Pindai Di Muka</b> diaktifkan, halaman dalam dokumen asli dipindai ke disk dan disimpan sampai perangkat menjadi tersedia.
			Dilumpuhkan	
	Interupsi Cetak Otomatis		Diaktifkan	Apabila fitur ini diaktifkan, pekerjaan fotokopi dapat menyela tugas cetak yang disetel untuk mencetak beberapa salinan.  Pekerjaan fotokopi dimasukkan ke dalam antrian cetak di akhir salah satu lembar salinan tugas cetak. Setelah pekerjaan fotokopi selesai, perangkat melanjutkan pencetakan pada sisa lembar tugas cetak.
			Dilumpuhkan	
	Interupsi Salin		Diaktifkan	Apabila fitur ini diaktifkan, pekerjaan fotokopi yang sedang dicetak dapat disela apabila ada pekerjaan fotokopi baru yang dijalankan. Anda diperintahkan untuk mengkonfirmasi, apakah Anda ingin menyela pekerjaan yang sekarang aktif.
			Dilumpuhkan	

**Tabel 2-14** Perilaku Perangkat menu (Lanjutan)

Item Menu	Item Sub-menu	Item Sub-menu	Nilai	Keterangan
Perilaku Cetak Umum	Ukuran Kertas Standar		Pilih dari daftar ukuran kertas.	Gunakan fitur ini untuk mengkonfigurasi ukuran kertas standar yang digunakan untuk tugas cetak.
	Pengesampingan A4/Letter		Tidak Ya (default)	Gunakan fitur ini untuk mencetak pada kertas ukuran letter apabila pekerjaan cetak pada ukuran A-4 yang dikirim tetapi tidak ada kertas ukuran A-4 yang dimuatkan ke dalam perangkat (atau untuk mencetak pada kertas A-4 apabila pekerjaan cetak untuk kertas leter yang dikirim, tetapi tidak ada kertas ukuran letter yang dimuatkan). Opsi ini juga akan mengesampingkan kertas ukuran A3 dengan ledger dan ledger dengan kertas ukuran A3.
	Pengumpanan Manual		Diaktifkan Dilumpuhkan (default)	Apabila fitur ini diaktifkan, pengguna dapat memilih pengumpanan manual dari panel kontrol sebagai sumber kertas untuk pekerjaan.
	Courier Font		Reguler (default) Gelap	Gunakan fitur ini untuk memilih font Courier versi apa yang ingin Anda gunakan.
	Lebar A4		Diaktifkan Dilumpuhkan (default)	Gunakan fitur ini untuk mengubah area yang dapat dicetak pada kertas ukuran A-4. Jika Anda mengaktifkan opsi ini, delapan puluh karakter 10-pitch dapat dicetak pada satu baris kertas A4.
	Cetak Kesalahan PS		Diaktifkan Dilumpuhkan (default)	Gunakan fitur ini untuk memilih apakah halaman kesalahan PostScript (PS) dicetak apabila perangkat menjumpai kesalahan PS.
	Cetak Kesalahan PDF		Diaktifkan Dilumpuhkan (default)	Gunakan fitur ini untuk memilih apakah halaman kesalahan PDF dicetak apabila perangkat menjumpai kesalahan PDF.
	Karakter		Otomatis (default) PCL PDF PS	Pilih bahasa printer yang akan digunakan perangkat.  Biasanya Anda sebaiknya jangan mengubah bahasa. Jika Anda mengubah pengaturan ke bahasa tertentu, perangkat tidak secara otomatis beralih dari satu bahasa ke bahasa yang lain, kecuali ada perintah perangkat lunak spesifik yang dikirim ke perangkat.

**Tabel 2-14** Perilaku Perangkat menu (Lanjutan)

Item Menu	Item Sub-menu	Item Sub-menu	Nilai	Keterangan
	PCL	Panjang Formulir	Ketik nilai antara 5 dan 128 baris. Standar pabrik yaitu 60 baris.	PCL adalah serangkaian perintah printer yang dikembangkan oleh Hewlett-Packard untuk menyediakan akses ke berbagai fitur printer.
		Orientasi	Portrait (default) Melebar	Pilih orientasi yang paling sering digunakan tugas cetak. Pilih <b>Portrait</b> jika tepi yang pendek berada di bagian atas atau pilih <b>Melebar</b> jika tepi panjang berada di bagian atas.
		Sumber Font	Pilih sumber dari daftar.	Gunakan fitur ini untuk memilih sumber font untuk font standar lunak yang ditentukan pengguna.
		NomorFont	Ketik nomor font. Kisarannya antara 0 dan 999. Standar pabrik yaitu 0.	Gunakan fitur ini untuk menentukan nomor font untuk font standar lunak-pengguna dengan menggunakan sumber yang ditentukan dalam item menu <b>Sumber Font</b> . Perangkat menetapkan nomor pada setiap font dan mencantulkannya pada daftar font PCL (tersedia dari menu <b>Administrasi</b> ).
		Pitch Font	Ketik nilai antara 0,44 dan 99,99. Standar pabrik yaitu 10,00.	Jika <b>Sumber Font</b> dan <b>NomorFont</b> menunjukkan font kontur, maka gunakan fitur ini untuk memilih pitch standar (untuk font berjarak-tetap).
		Ukuran Poin Font	Ketik nilai antara 4,00 dan 999,75. Standar pabrik yaitu 12,00.	Jika <b>Sumber Font</b> dan <b>NomorFont</b> menunjukkan font kontur, maka gunakan fitur ini untuk memilih ukuran poin standar (untuk font berspasi-proporsional).
		Set Simbol	PC-8 (default)  (50 set simbol tambahan yang dapat dipilih)	Gunakan fitur ini untuk memilih salah satu dari beberapa set simbol yang tersedia dari panel kontrol. Set simbol adalah kumpulan dari semua karakter dalam suatu font.
		Tambah CR ke LF	Tidak (default) Ya	Gunakan fitur ini untuk mengkonfigurasi apakah carriage return (CR) ditambahkan ke setiap line feed (LF) [umpan baris] yang dijumpai dalam pekerjaan PCL terdahulu yang kompatibel (teks murni, tanpa kontrol pekerjaan).
		Tekan Halaman Kosong	Tidak (default) Ya	Opsi ini adalah untuk pengguna yang membuat PCL mereka sendiri, yang bisa menyertakan pengumpanan formulir ekstra yang dapat menyebabkan halaman kosong untuk dicetak. Apabila <b>Ya</b> dipilih, pengumpanan formulir diabaikan jika halaman kosong.
		Pemetaan Sumber Media	Standar (default) Klasik	Gunakan fitur ini untuk memilih dan mempertahankan baki masukan sesuai nomor apabila Anda tidak sedang menggunakan driver printer, atau apabila program perangkat lunak tidak memiliki opsi pemilihan baki.



## Menu Kualitas Cetak



**Perhatikan** Nilai yang ditunjukkan dengan "(default)" adalah nilai standar-pabrik. Beberapa item menu tidak memiliki standar.

**Tabel 2-15** Kualitas Cetak menu

Item menu	Item sub-menu	Nilai	Keterangan	
Atur Registrasi	Sumber	Semua baki Baki <X>: <isi> (pilih baki)	Gunakan <b>Atur Registrasi</b> untuk menggeser pelurusan marjin ke tengah gambar pada halaman dari atas ke bawah dan dari kiri ke kanan. Anda juga dapat meluruskan gambar pada bagian depan dengan cetakan gambar di halaman sebaliknya.  Pilih sumber baki masukan untuk mencetak halaman <b>Atur Registrasi</b> .	
	Halaman Percobaan	Cetak (tombol)	Cetak halaman uji untuk mengatur pendaftaran. Ikuti petunjuk yang tercetak pada halaman untuk menyesuaikan setiap baki.	
	Atur Baki <X>	Geser dari -20 ke 20 sepanjang aksis X atau Y. 0 adalah standarnya.	Lakukan prosedur pelurusan untuk setiap baki.  Apabila hal ini menimbulkan gambar, perangkat <i>memindai</i> seluruh halaman dari tepi ke tepi sewaktu lembaran <i>mengumpun</i> dari atas ke bawah ke dalam perangkat.	
Modus Pelebur	<Jenis Kertas>		Konfigurasi modus pelebur yang dikaitkan dengan setiap jenis media.	
	Kembalikan Mode	Kembalikan (tombol)	Mengembalikan modus pelebur ke pengaturan standar.	
Mengoptimalkan	Transfer Tinggi	Normal (default) Bertambah	Optimalkan parameter mesin cetak untuk mendapatkan kualitas cetak yang sebaik mungkin untuk semua pekerjaan selain menentukan jenis media.	
	Tambah Pemisah 1	Mati (default) Hidup		
	Tambah Pemisah 2	Mati (default) Hidup		
	Rincian Baris	Mati (default) Hidup		
	Suhu Pelebur	Normal Berkurang		
	Kembalikan Optimasi	Kembalikan (tombol)		Setel ulang semua parameter <b>Mengoptimalkan</b> ke pengaturan standar pabrik.
	Resolusi			300 600 FastRes 1200 (default) ProRes 1200

**Tabel 2-15** Kualitas Cetak menu (Lanjutan)

Item menu	Item sub-menu	Nilai	Keterangan
REt		Mati Ringan Medium (default) Gelap	Enable Resolution Enhancement technology (REt), yang menghasilkan keluaran cetak dengan sudut, lekuk dan tepi yang mulus. Semua resolusi cetak, termasuk FastRes 1200, menarik manfaat dari REt.
Economode		Diaktifkan Dilumpuhkan (default)	Apabila Economode diaktifkan, perangkat mencetak dengan jumlah toner yang berkurang per halaman; namun kualitas cetak halaman agak menurun.
Kepekatan Toner		Pilih dari kisaran 1 hingga 5. 3 adalah standarnya.	Cetakan pada halaman lebih terang atau lebih gelap. 1 adalah yang paling terang dan 5 yang paling gelap.
Kalibrasi/Pembersihan	Pembersihan Otomatis	Diaktifkan	Apabila pembersihan otomatis aktif, perangkat akan mencetak halaman pembersihan saat hitungan halaman mencapai nilai yang ditetapkan dalam <b>Interval Pembersihan</b> .
		Dilumpuhkan (default)	
	Interval Pembersihan	1000 (default)	Menetapkan interval, kapan halaman pembersihan harus dicetak. Interval diukur berdasarkan jumlah cetakan halaman.
		2000	
		5000	
		10000	
		20000	
Ukuran Pembersihan Otomatis	Letter	Pilih ukuran kertas yang digunakan untuk halaman pembersihan.	
	A4		
Buat Halaman Pembersihan	Buat (tombol)		Membuat halaman untuk membersihkan kelebihan toner dari roda tekan dalam pelebur. Halaman ini berisi petunjuk yang memandu Anda melalui proses pembersihan.
			 <b>Perhatikan</b> Tidak tersedia apabila duplexer otomatis diinstal.
Proses Halaman Pembersihan	Proses (tombol)		Proses halaman pembersihan yang dibuat dengan menggunakan item menu <b>Buat Halaman Pembersihan</b> . Proses berlangsung hingga 2,5 menit.  Jika duplexer otomatis diinstal, item ini membuat halaman pembersihan dan memprosesnya.

## Menu pemecahan masalah



**Perhatikan** Nilai yang ditunjukkan dengan "(default)" adalah nilai standar-pabrik. Beberapa item menu tidak memiliki standar.

**Tabel 2-16** Pemecahan masalah menu

Item menu	Item sub-menu	Item sub-menu	Nilai	Keterangan
Log Kejadian			Cetak (tombol)	Gunakan fitur ini untuk menunjukkan 50 aktivitas terbaru dalam log aktivitas.  Sentuh <b>Cetak</b> untuk mencetak log aktivitas selengkapnya.
Kalibrasikan Pemindai			Kalibrasi	Gunakan fitur ini untuk mengkompensasi pengurangan dalam sistem pencitraan pemindai (carriage head) untuk ADF pemindaian alas datar (flatbed).  Anda mungkin harus mengkalibrasi pemindai jika pemindai tidak menangkap bagian-bagian yang benar dari dokumen yang dipindai.
Fax T.30 Trace	Laporan T.30			Gunakan fitur ini untuk mencetak atau mengkonfigurasi laporan pelacakan T.30 faks. T.30 adalah standar yang menentukan kesepakatan, protokol dan koreksi kesalahan antara mesin-mesin faks.
	Kapan Mencetak Laporan		Jangan pernah mencetak otomatis  Cetak setelah pekerjaan faks apa pun  Cetak setelah pekerjaan pengiriman faks  Cetak setelah kesalahan faks apa pun  Cetak hanya setelah kesalahan pengiriman saja  Cetak hanya setelah kesalahan penerimaan saja	
Kehilangan Sinyal Transmisi Faks			Nilai antara 0 dan 30.	Gunakan fitur ini untuk menetapkan tingkat kerugian yang dikompensasi untuk hilangnya sinyal saluran telepon. Anda jangan mengubah pengaturan ini kecuali diminta untuk melakukannya oleh petugas servis HP, karena ini dapat menyebabkan faks berhenti berfungsi.
Fax V.34			Normal (default)  Mati	Gunakan fitur ini untuk menonaktifkan modulasi V.34 jika terjadi sejumlah kegagalan faks atau jika kondisi saluran telepon mengharuskannya.
Mode Pengeras Suara Faks			Normal (default)	Fitur ini dapat digunakan oleh teknisi untuk mengevaluasi dan mendiagnosa persoalan

**Tabel 2-16** Pemecahan masalah menu (Lanjutan)

Item menu	Item sub-menu	Item sub-menu	Nilai	Keterangan
			Diagnostik	faks dengan mendengarkan suara modulasi faks. Pengaturan standar pabrik yaitu Normal.
	Sensor Jalur Kertas			Menjalankan pengujian sensor jalur kertas.
Pengujian Jalur Kertas	Halaman Percobaan		Cetak (tombol)	Membuat halaman uji untuk menguji fitur penanganan kertas. Anda dapat menentukan jalur yang digunakan untuk menguji jalur kertas tertentu.
	Sumber		Semua baki Baki 1 Baki 2  (Baki tambahan ditunjukkan, jika berlaku.)	Menentukan, apakah halaman uji akan dicetak dari semua baki atau dari baki tertentu.
	Tujuan		Daftar naman keluaran, muncul.	Memilih opsi keluaran untuk halaman uji. Anda dapat memilih untuk mengirim halaman uji ke semua naman keluaran atau hanya ke naman tertentu.
	Dupleks		Mati (default) Hidup	Memilih, apakah duplexer harus disertakan dalam pengujian Jalur Kertas.
	Salinan		1 (default) 10 50 100 500	Memilih berapa banyak halaman yang harus dikirim dari sumber yang sudah ditentukan sebagai bagian dari pengujian Jalur Kertas.

**Tabel 2-16** Pemecahan masalah menu (Lanjutan)

Item menu	Item sub-menu	Item sub-menu	Nilai	Keterangan
Menyelesaikan Pengujian Jalur Kertas	menjepit	Opsi Penyelesaian	Pilih dari daftar opsi yang tersedia.	Uji fitur penanganan kertas untuk finisher [penuntas].  Pilih opsi yang Anda inginkan untuk menguji.
		Ukuran Media	Letter	Pilih ukuran kertas untuk Finishing Paper Path Test [Menyelesaikan Pengujian Jalur Kertas].
			Legal	
			A4	
			Executive (JIS)	
		8.5 x 13		
	Jenis Media	Pilih ukuran jenis untuk Finishing Paper Path Test [Menyelesaikan Pengujian Jalur Kertas].		
	Salinan	Pilih jumlah salinan yang disertakan dalam Finishing Paper Path Test [Menyelesaikan Pengujian Jalur Kertas].		
	Dupleks	Mati	Pilih, apakah akan menggunakan duplexer dalam Finishing Paper Path Test [Menyelesaikan Pengujian Jalur Kertas]. Pengaturan standar yaitu 2 lembar.	
		Hidup		
Halaman Percobaan	Cetak (tombol)	Cetak halaman uji yang akan digunakan untuk Finishing Paper Path Test [Menyelesaikan Pengujian Jalur Kertas].		
Menumpuk	Ukuran Media	Letter	Pilih opsi yang Anda ingin gunakan untuk menguji stacker [penumpuk].	
		Legal		
		A4		
		Executive (JIS)		
		8.5 x 13		
		Jenis Media		Pilih dari daftar jenis. Pilih jenis media yang akan digunakan untuk Finishing Paper Path Test [Menyelesaikan Pengujian Jalur Kertas].
	Salinan	Pilih jumlah salinan yang disertakan dalam Finishing Paper Path Test [Menyelesaikan Pengujian Jalur Kertas]. Pengaturan standar yaitu 2 lembar.		
	Dupleks	Mati	Pilih, apakah akan menggunakan duplexer dalam Finishing Paper Path Test [Menyelesaikan Pengujian Jalur Kertas].	
		Hidup		
	Halaman Percobaan	Cetak (tombol)	Cetak halaman uji yang akan digunakan untuk Finishing Paper Path Test [Menyelesaikan Pengujian Jalur Kertas].	
Pengujian Sensor Manual				Uji sensor perangkat dan saklar untuk pengoperasian yang benar. Setiap sensor ditampilkan pada layar panel kontrol berikut statusnya. Secara manual melesatkan setiap sensor dan mengawasi perubahannya pada

**Tabel 2-16** Pemecahan masalah menu (Lanjutan)

Item menu	Item sub-menu	Item sub-menu	Nilai	Keterangan
				layar. Tekan tombol Stop untuk membatalkan pengujian.
Pengujian Komponen				Menjalankan setiap komponen secara sendiri-sendiri untuk mengisolasi derau, kebocoran atau persoalan lain. Untuk mulai menguji, pilih salah satu komponen. Pengujian akan berjalan beberapa kali sebagaimana ditentukan pada opsi <b>Ulang</b> . Anda mungkin diperintahkan untuk melepaskan komponen dari perangkat sewaktu menjalankan pengujian. Tekan tombol <b>Stop</b> untuk membatalkan pengujian.
Cetak/Hentikan Pengujian			Nilai bersambung dari 0 hingga 60.000 milidetik. Standarnya yaitu 0 milidetik.	Isolasi kerusakan dengan menghentikan perangkat sewaktu siklus cetak dan perhatikan di mana saat proses berlangsung, kualitas gambar mulai memburuk. Untuk menjalankan pengujian, tentukan waktu stop. Pekerjaan berikutnya yang dikirim ke perangkat akan berhenti pada waktu yang ditentukan dalam proses.
Pengujian Pemindai				Item menu ini digunakan oleh teknisi servis untuk mendiagnosa masalah yang berpotensi pada pemindai perangkat.
Panel kontrol	LED			Gunakan fitur ini untuk memastikan bahwa komponen panel kontrol berfungsi dengan benar.
	Display			
	Tombol			
	Layar sentuh			

## Menu Setel Ulang

**Tabel 2-17** Pengaturan Ulang menu

Item menu	Nilai	Keterangan
Kosongkan Buku Alamat Lokal	Kosongkan (tombol)	Gunakan fitur ini untuk menghapus semua alamat dari buku alamat yang disimpan pada perangkat.
Kosongkan Log Aktivitas Faks	Ya Tidak (default)	Gunakan fitur ini untuk menghapus semua aktivitas dari Fax Activity Log [Log Aktivitas Faks].
Kembalikan Pengaturan Pabrik Telecom	Kembalikan (tombol)	Gunakan opsi ini untuk mengembalikan pengaturan terkait telepon yang ada dalam menu <b>Pengaturan Awal</b> ke nilai default pabrik.
Kembalikan Pengaturan Pabrik	Kembalikan (tombol)	Gunakan fitur ini untuk mengembalikan semua pengaturan perangkat ke default pabrik.
Kosongkan Pesan Perawatan	Kosongkan (tombol)	Hapus pesan peringatan <b>Order Maintenance Kit</b> [Memesan Kit Pemeliharaan] dan <b>Replace Maintenance Kit</b> [Ganti Kit Pemeliharaan].

**Tabel 2-17** Pengaturan Ulang menu (Lanjutan)

Item menu	Nilai	Keterangan
Kosongkan Pesan Pengumpan Dokumen	Kosongkan (tombol)	Gunakan fitur ini untuk menghapus pesan peringatan <b>Order Document Feeder Kit</b> [ Memesan Kit Pengumpan Dokumen] dan <b>Replace Document Feeder Kit</b> [Ganti Kit Pengumpan Dokumen].
Atur Ulang Persediaan	<b>Kit Perawatan Baru</b> (Yes/No) [Ya/Tidak]  <b>Kit Pengumpan Dokumen Baru</b> (Yes/No) [Ya/Tidak]	Memberitahu perangkat bahwa kit pemeliharaan atau kit pengumpan dokumen baru sudah diinstal.

## Menu Layanan

Menu Layanan dikunci dan memerlukan PIN untuk mengaksesnya. Menu ini ditujukan untuk digunakan oleh petugas servis resmi.





# 3 Konfigurasi I/O

- [Konfigurasi USB](#)
- [Konfigurasi jaringan](#)

# Konfigurasi USB

Perangkat ini mendukung koneksi USB 2.0. Anda harus menggunakan kabel USB tipe A-ke-B untuk mencetak.

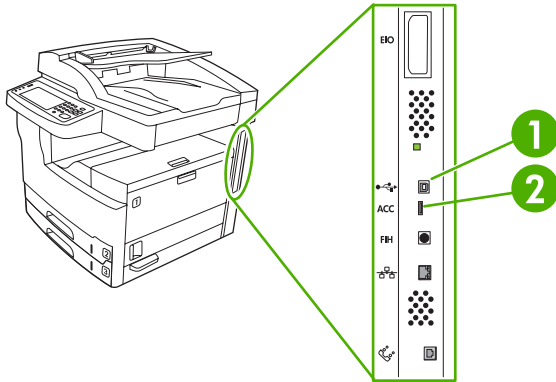

**Gambar 3-1** Sambungan USB

- |   |                   |
|---|-------------------|
| 1 | Konektor USB      |
| 2 | Port USB (tipe A) |

# Konfigurasi jaringan

Anda mungkin perlu mengkonfigurasi beberapa parameter jaringan pada perangkat. Anda dapat mengkonfigurasi parameter ini di beberapa tempat:

- Perangkat lunak instalasi
- Panel kontrol perangkat
- Server Web Terpadu
- Perangkat lunak manajemen (HP Web Jetadmin atau HP LaserJet Utility untuk Macintosh)



**Perhatikan** Untuk informasi lebih lanjut mengenai penggunaan server Web terpadu, lihat [Menggunakan server Web terbenam](#)

Untuk informasi lebih lanjut tentang peralatan konfigurasi dan dukungan jaringan, lihat Panduan *HP Jetdirect Print Server Administrator*. Panduan ini menyertai printer yang dilengkapi server cetak HP Jetdirect.

Bagian ini berisi informasi berikut ini mengenai cara mengkonfigurasi parameter jaringan:

- [Mengkonfigurasi parameter TCP/IPv4](#)
- [Mengkonfigurasi parameter TCP/IPv6](#)
- [Menonaktifkan protokol jaringan \(opsional\)](#)
- [server cetak EIO HP Jetdirect](#)

## Mengkonfigurasi parameter TCP/IPv4

Jika jaringan Anda tidak dapat menetapkan alamat IP secara otomatis melalui DHCP, BOOTP, RARP, atau metode lain, Anda mungkin perlu memasukkan parameter ini secara manual sebelum dapat mencetak melalui jaringan:

- Alamat IP (4 byte)
- Subnet mask (4 byte)
- Default gateway (4 byte)

## Mengatur alamat IP

Anda dapat melihat alamat IP perangkat saat ini dari layar Home panel kontrol dengan menyentuh [Alamat Jaringan](#).

Gunakan prosedur berikut ini untuk mengubah alamat IP secara manual.

1. Gulir ke lalu sentuh [Administrasi](#).
2. Gulir ke lalu sentuh [Pengaturan Awal](#).
3. Sentuh [Jaringan dan I/O](#).
4. Sentuh [Jetdirect Terbenam](#).
5. Sentuh [TCP/IP](#).

6. Sentuh **Pengaturan IPV4**.
7. Sentuh **Metode Konfig..**
8. Sentuh **Manual**.
9. Sentuh **Simpan**.
10. Sentuh **Pengaturan Manual** .
11. Sentuh **Alamat IP** .
12. Sentuh kotak teks IP Address [Alamat IP].
13. Gunakan tombol papan sentuh untuk memasukkan alamat IP.
14. Sentuh **OK**.
15. Sentuh **Simpan**.

### **Mengatur subnet mask**

1. Gulir ke lalu sentuh **Administrasi**.
2. Gulir ke lalu sentuh **Pengaturan Awal**.
3. Sentuh **Jaringan dan I/O**.
4. Sentuh **Jetdirect Terbenam**.
5. Sentuh **TCP/IP**.
6. Sentuh **Pengaturan IPV4**.
7. Sentuh **Metode Konfig..**
8. Sentuh **Manual**.
9. Sentuh **Simpan**.
10. Sentuh **Pengaturan Manual** .
11. Sentuh **Subnet Mask**.
12. Sentuh kotak teks Subnet Mask.
13. Gunakan tombol papan sentuh untuk memasukkan subnet mask.
14. Sentuh **OK**.
15. Sentuh **Simpan**.

### **Mengatur gateway [gerbang] standar**

1. Gulir ke lalu sentuh **Administrasi**.
2. Gulir ke lalu sentuh **Pengaturan Awal**.
3. Sentuh **Jaringan dan I/O**.
4. Sentuh **Jetdirect Terbenam**.

5. Sentuh **TCP/IP**.
6. Sentuh **Pengaturan IPV4**.
7. Sentuh **Metode Konfig..**
8. Sentuh **Manual**.
9. Sentuh **Simpan**.
10. Sentuh **Pengaturan Manual** .
11. Sentuh **Gerbang Standar**.
12. Sentuh kotak teks Default Gateway [Gerbang Standar].
13. Gunakan tombol papan sentuh untuk memasukkan default gateway [gerbang standar].
14. Sentuh **OK**.
15. Sentuh **Simpan**.

## Mengkonfigurasi parameter TCP/IPv6

Untuk informasi lebih lanjut mengenai cara mengkonfigurasi jaringan TCP/IPv6, lihat Panduan Administrator Server Cetak Terbenam HP Jetdirect.

## Menonaktifkan protokol jaringan (opsional)

Secara standar, semua protokol jaringan yang didukung diaktifkan. Menonaktifkan protokol yang tidak digunakan memberikan manfaat berikut:

- Menurunkan lalu-lintas jaringan yang dibangkitkan oleh perangkat.
- Mencegah pengguna yang tidak berhak untuk mencetak dari perangkat.
- Hanya memberikan informasi yang diperlukan pada halaman konfigurasi.
- Memungkinkan panel kontrol perangkat untuk menampilkan pesan kesalahan dan peringatan spesifik protokol.

## Menonaktifkan IPX/SPX



---

**Perhatikan** Jangan menonaktifkan protokol ini dalam sistem berbasis Windows yang mencetak pada printer melalui IPX/SPX.

---

1. Gulir ke lalu sentuh **Administrasi**.
2. Gulir ke lalu sentuh **Pengaturan Awal**.
3. Sentuh **Jaringan dan I/O**.
4. Sentuh **Jetdirect Terbenam**.
5. Sentuh **IPX/SPX**.
6. Sentuh **Aktif**.

7. Sentuh **Tidak aktif**.
8. Sentuh **Simpan**.

### Menonaktifkan AppleTalk

1. Gulir ke lalu sentuh **Administrasi**.
2. Gulir ke lalu sentuh **Pengaturan Awal**.
3. Sentuh **Jaringan dan I/O**.
4. Sentuh **Jetdirect Terbenam**.
5. Sentuh **AppleTalk**.
6. Sentuh **Aktif**.
7. Sentuh **Tidak aktif**.
8. Sentuh **Simpan**.

### Menonaktifkan DLC/LLC

1. Gulir ke lalu sentuh **Administrasi**.
2. Gulir ke lalu sentuh **Pengaturan Awal**.
3. Sentuh **Jaringan dan I/O**.
4. Sentuh **Jetdirect Terbenam**.
5. Sentuh **DLC/LLC**.
6. Sentuh **Aktif**.
7. Sentuh **Tidak aktif**.
8. Sentuh **Simpan**.

### server cetak EIO HP Jetdirect

Server cetak HP Jetdirect (kartu jaringan) dapat diinstal ke dalam slot EIO. Kartu ini mendukung beberapa protokol jaringan dan sistem operasi. Server cetak HP Jetdirect mendukung manajemen jaringan dengan memungkinkan Anda untuk menghubungkan printer langsung ke jaringan dari lokasi manapun. Server cetak HP Jetdirect juga mendukung Simple Network Management Protocol [Protokol Manajemen Jaringan Sederhana] (SNMP), yang memungkinkan manajemen dan pemecahan masalah printer dari jarak jauh menggunakan perangkat lunak HP Web Jetadmin.



---

**Perhatikan** Atur konfigurasi kartu melalui panel kontrol, perangkat lunak instalasi printer, atau HP Web Jetadmin. Untuk memperoleh informasi lebih lanjut baca dokumentasi server cetak HP Jetdirect.

---

# 4 Media dan baki

- [Panduan umum untuk media](#)
- [Pertimbangan untuk media khusus](#)
- [Memilih media cetak](#)
- [Lingkungan pencetakan dan penyimpanan kertas](#)
- [Muatkan media ke dalam baki masukan](#)
- [Muatkan dokumen untuk faks, fotokopi dan pemindaian](#)
- [Mencetak pada media yang berotasi](#)
- [Mencetak gambar dari tepi-ke-tepi](#)
- [Mencetak pada media ukuran khusus](#)
- [Mengontrol pekerjaan cetak](#)

## Panduan umum untuk media

Hewlett-Packard Company menganjurkan agar Anda menguji setiap kertas sebelum membelinya dalam jumlah besar.



**AWAS** Menggunakan media yang tidak mematuhi spesifikasi yang tercantum di sini atau dalam *Panduan Media Cetak Keluarga HP LaserJet* dapat menyebabkan masalah perangkat sehingga harus diperbaiki. *Perbaikan atas kerusakan tersebut tidak tercakup dalam perjanjian servis atau jaminan Hewlett-Packard.* Untuk men-download salinan panduan, kunjungi [www.hp.com/support/ljpaperguide](http://www.hp.com/support/ljpaperguide).

## Kertas yang harus dihindari

Produk ini dapat menangani berbagai jenis kertas. Menggunakan kertas yang tidak memenuhi spesifikasi akan menyebabkan kualitas cetak yang rendah dan meningkatkan kemungkinan kertas macet.

- Jangan gunakan kertas yang terlalu kasar. Gunakan kertas dengan tingkat kehalusan yang teruji 100–250 Sheffield.
- Jangan menggunakan kertas, kecuali kertas 3-lubang standar, yang ada keratan atau perforasi.
- Jangan menggunakan formulir yang berlipat-lipat.
- Jangan menggunakan kertas yang sudah ada cetaknya, atau yang telah melalui mesin fotokopi.
- Jangan menggunakan kertas yang mengandung watermark jika Anda mencetak pola tebal.
- Jangan gunakan kertas kop surat diembos atau timbul secara berlebihan.
- Jangan gunakan kertas yang permukaannya sarat dengan tekstur.
- Jangan gunakan bubuk offset atau bahan lain yang dapat menyebabkan formulir pracetak saling menempel.
- Jangan menggunakan kertas yang memiliki lapisan berwarna, yang ditambahkan setelah kertas diproduksi.

## Kertas yang dapat merusak perangkat

Dalam kondisi yang jarang terjadi, kertas dapat merusak perangkat. Berikut adalah kertas yang harus dihindari untuk mencegah kemungkinan terjadinya kerusakan pada perangkat:

- Jangan gunakan kertas yang dijilid dengan kawat jepit.
- Jangan gunakan transparansi, label, atau kertas foto atau glossy yang dirancang untuk printer Inkjet atau printer suhu rendah lainnya. Gunakan hanya media yang ditujukan untuk digunakan dengan printer HP LaserJet.
- Jangan gunakan kertas yang diembos atau yang dilapis, atau media apa pun yang tidak dirancang untuk dapat menahan temperatur peleburan perangkat. Jangan gunakan kertas kop surat atau formulir pracetak yang dibuat dengan bahan celup atau tinta yang tidak dapat bertahan pada suhu pelebur.
- Jangan gunakan media apa pun yang mengeluarkan emisi berbahaya, atau yang meleleh, menggelincir atau berubah warna apabila terpapar suhu pelebur.



Untuk memesan persediaan cetak HP LaserJet, lihat [Memesan komponen, aksesoris, dan persediaan](#).

## Spesifikasi umum media

Untuk spesifikasi kertas lengkap untuk semua perangkat HP LaserJet, lihat *HP LaserJet Printer Family Print Media Guide [Panduan Media Cetak Rangkaian Printer HP LaserJet]* (tersedia di [www.hp.com/support/ljpaperguide](http://www.hp.com/support/ljpaperguide)).







Kategori	Spesifikasi
Kandungan asam	5,5 pH hingga 8,0 pH
Kaliper	0,094 s.d 0,18 mm (3,0 hingga 7,0 mils)
Menggulung dalam rim	Rata dalam 5 mm (0,02 inci)
Kondisi tepi potongan	Dipotong dengan bilah tajam tanpa cabikan.
Kompatibilitas peleburan	Tidak boleh terbakar, meleleh, berubah bentuk, atau mengeluarkan emisi berbahaya apabila dipanaskan hingga 200°C (392°F) selama 0,1 detik.
Butiran	Butiran panjang
Kandungan kelembaban	4% hingga 6% dari berat
Kehalusan	100 hingga 250 Sheffield

# Pertimbangan untuk media khusus

Tabel 4-1 Pertimbangan media

Jenis media	Pertimbangan
Amlop	<ul style="list-style-type: none"><li>• Gunakan hanya baki 1 untuk mencetak amplop. Pilih amplop pada driver printer (lihat <a href="#">Pilih driver printer yang benar</a>).</li><li>• Sebelum dicetak, amplop harus rata dengan lekukan kurang dari 6 mm (0,25 inci), dan harus hampa udara.</li><li>• Amplop tidak boleh kusut, tergores, atau ada kerusakan lainnya.</li><li>• Amplop dengan strip pelekak atau yang memiliki lebih dari satu lipatan kelopak untuk menutup amplop, harus menggunakan bahan perekat yang kompatibel dengan panas dan tekanan di dalam perangkat. Kelopak tutup dan strip tambahan ini dapat menyebabkan kerutan, kekusutan atau bahkan kemacetan dan bisa merusak pelebur.</li><li>• Untuk kualitas cetakan terbaik, posisi margin tidak boleh kurang dari 15 mm (0,6 inci) jaraknya dari tepi amplop. Sebaiknya jangan mencetak pada area pertemuan lipatan amplop.</li><li>• Perangkat mungkin akan mencetak pada kecepatan yang lebih lambat sewaktu mencetak amplop. Selain itu, performa pencetakan tergantung pada konstruksi amplop. Selalu uji cetak beberapa amplop sebelum membelinya dalam jumlah besar.</li><li>• Amplop dengan konstruksi lipatan dua-sisi kemungkinan besar akan berkerut. Jika Anda mencetak amplop dengan lipatan dua-sisi, gunakan hanya amplop yang lipatannya terentang seluruhnya hingga ke sudut amplop.</li></ul> 
	<p> <b>PERINGATAN!</b> Jangan sekali-kali menggunakan amplop dengan tepi berlapis, perekat lengket-sendiri yang terpaparkan, atau bahan sintetis lain. Amplop semacam ini dapat mengeluarkan uap yang berbahaya.</p>
Label	<ul style="list-style-type: none"><li>• Cetak label dari baki 1.</li><li>• Gunakan hanya label yang ditentukan untuk digunakan pada printer HP LaserJet.</li><li>• Sebelum mencetak, label harus rata dengan lekukan tidak lebih dari 13 mm (0,5 inci) di semua arah.</li><li>• Gunakan hanya lembar label yang masih utuh tanpa ada jarak di antaranya.</li><li>• <b>Kondisi:</b> Jangan menggunakan label yang berkerut, bergelembung, atau tanda lainnya yang menunjukkan gejala akan terlepas.</li><li>• Keluarkan lembaran label dari nampan keluaran setelah selesai dicetak untuk mencegah label saling menempel.</li></ul>

**Tabel 4-1** Pertimbangan media (Lanjutan)

Jenis media	Pertimbangan
	<ul style="list-style-type: none"> <li>● Jangan mengumpalkan lembar label melintasi perangkat lebih dari satu kali. Lapis belakang perekat dirancang untuk melintasi perangkat hanya satu kali.</li> <li>● Jangan mencetak pada kedua sisi label.</li> </ul> <p> <b>AWAS</b> Tidak dipatuhinya panduan ini dapat merusak perangkat. Jika lembar label menjadi macet di dalam perangkat, lihat <a href="#">Menghilangkan kemacetan</a>.</p> <p> <b>Perhatikan</b> Pilih label pada driver printer (lihat <a href="#">Membuka driver printer</a>).</p>
Transparansi	<ul style="list-style-type: none"> <li>● Cetak transparansi dari baki 1.</li> <li>● Gunakan hanya transparansi yang ditentukan untuk digunakan pada printer HP LaserJet.</li> <li>● Keluarkan transparansi dari nampun keluaran setelah dicetak agar tidak saling menempel.</li> <li>● Tempatkan transparansi pada permukaan yang rata setelah dikeluarkan dari perangkat.</li> </ul> <p> <b>Perhatikan</b> Pilih transparansi pada driver printer (lihat <a href="#">Membuka driver printer</a>).</p>
Card stock [Stok kartu] dan media tebal	<p>Anda dapat mencetak banyak jenis kartu stok dari baki masukan, termasuk kartu indeks dan kartu pos. Beberapa jenis kartu stok memberikan hasil cetak yang lebih baik karena konstruksinya sesuai untuk pengumpanan melalui printer laser.</p> <ul style="list-style-type: none"> <li>● Gunakan baki 1 untuk kartu stok (164 g/m<sup>2</sup> hingga 199 g/m<sup>2</sup>; 43- hingga 53-lb untuk sampul).</li> <li>● Kartu stok harus terbaring rata dengan lekungan kurang dari 5 mm.</li> <li>● Pastikan kartu stok tidak kusut, tergores, atau ada kerusakan lainnya.</li> <li>● Setel margin dengan jarak sekurangnya 2 mm dari tepi.</li> </ul> <p> <b>AWAS</b> Pada umumnya, jangan menggunakan kertas yang lebih tebal daripada spesifikasi media yang direkomendasikan untuk perangkat ini. Jika hal tersebut dilakukan, maka dapat menyebabkan kesalahan pengumpanan, kemacetan, kualitas cetakan yang berkurang dan keausan mekanis yang berlebihan. Meski demikian, sejumlah media yang lebih tebal seperti HP Cover Stock, aman untuk digunakan.</p> <p> <b>Perhatikan</b> Pilih <b>Cardstock</b> [Kartu stok] (164 g/m<sup>2</sup> hingga 199 g/m<sup>2</sup>; 43- hingga 53-lb untuk sampul) dalam driver printer.</p>
Kop surat dan formulir pracetak	<p>Kop surat adalah kertas premium yang sering diberi tanda air, kadang-kadang menggunakan serat katun, dan tersedia dalam berbagai warna dan pengolahan akhir dengan amplop yang sesuai. Formulir pracetak dapat dibuat dari berbagai jenis kertas dari daur ulang hingga premium.</p> <p>Saat ini banyak pabrikan yang merancang kertas kelas ini dengan properti yang dioptimalkan untuk pencetakan laser dan mengiklankan kertas ini kompatibel atau dijamin dengan laser. Beberapa pengolahan akhir pada permukaan yang kasar, seperti kerang, sulam atau linen, mungkin memerlukan modus pelebur khusus yang tersedia pada beberapa model printer untuk mencapai perekatan toner yang memadai.</p> <p> <b>Perhatikan</b> Variasi dari satu halaman ke halaman lain adalah normal apabila mencetak dengan printer laser. Variasi ini tidak akan terlihat apabila mencetak pada kertas biasa. Namun, variasi ini tampak jelas apabila mencetak pada formulir pracetak karena garis dan kotak telah tercetak pada halaman tersebut.</p>

**Tabel 4-1** Pertimbangan media (Lanjutan)

Jenis media	Pertimbangan
	<p>Untuk menghindari masalah ketika menggunakan formulir pracetak, kop surat dengan cetakan timbul, perhatikan panduan berikut ini:</p> <ul style="list-style-type: none"><li>• Gunakan formulir pracetak dan kertas kop surat yang dicetak dengan litografi offset atau ukiran.</li><li>• Apabila menggunakan formulir pracetak, berhati-hatilah agar kandungan kelembaban kertas tidak berubah, dan jangan gunakan bahan yang dapat mengubah sifat listrik atau penanganan kertas. Segel formulir dalam bungkus anti lembab untuk mencegah perubahan kelembaban selama penyimpanan.</li></ul> <p> <b>Perhatikan</b> Untuk mencetak satu halaman sampul atau kop surat, diikuti dengan dokumen beberapa halaman, umpankan kop surat menghadap ke atas dalam baki 1, dan umpankan kertas standar ke dalam salah satu dari baki lainnya. Perangkat secara otomatis mencetak dari baki 1 terlebih dahulu.</p>
Vellum	<p>Vellum adalah kertas khusus yang ringan, serupa kertas kulit.</p> <ul style="list-style-type: none"><li>• Cetak vellum dari baki 1 saja.</li><li>• Jangan mencetak pada kedua sisi vellum.</li></ul> <p> <b>Perhatikan</b> Dari driver printer, setel jenis kertas untuk baki 1 ke <b>vellum</b> atau <b>light</b> [tipis] dan pilih media menurut jenisnya.</p>
Kertas berwarna	<p>Kertas berwarna harus sama tinggi kualitasnya dengan kertas xerografik putih.</p>
kertas HP LaserJet Tough	<ul style="list-style-type: none"><li>• Gunakan hanya kertas HP LaserJet Tough . Produk HP dirancang untuk saling bekerja sama agar memberikan hasil cetak yang terbaik.</li><li>• Pegang kertas HP LaserJet Tough pada kedua ujungnya. Minyak dari jari-jari Anda dapat menyebabkan masalah kualitas cetakan.</li></ul>
Kertas daur ulang	<p>Perangkat ini mendukung kertas daur ulang. Kertas daur ulang harus memenuhi spesifikasi kertas standar. Lihat <i>Panduan Media Cetak Keluarga Printer HP LaserJet</i>. Hewlett-Packard menganjurkan agar kandungan serbuk kayu dalam kertas daur ulang tidak lebih dari 5%.</p>

## Memilih modus pelebur yang benar

Perangkat secara otomatis menyesuaikan modus pelebur berdasarkan jenis media yang ditetapkan pada baki. Contohnya, kertas tebal seperti card stock [kartu stok], mungkin memerlukan pengaturan modus pelebur yang lebih tinggi agar toner melekat lebih baik pada halaman, tetapi transparansi memerlukan pengaturan modus pelebur yang lebih rendah untuk menghindari kerusakan pada perangkat. Pengaturan standar umumnya menghasilkan kinerja terbaik untuk sebagian besar jenis media cetak.

Modus pelebur dapat diubah hanya jika jenis media sudah ditetapkan untuk baki yang Anda gunakan. Lihat [Mengontrol pekerjaan cetak](#). Setelah menetapkan jenis media untuk baki, maka modus pelebur untuk jenis itu dapat diubah pada menu [Administrasi](#) dalam submenu [Kualitas Cetak](#) pada panel kontrol perangkat. Lihat [Menu Kualitas Cetakan](#).



**Perhatikan** Menggunakan pengaturan modus pelebur **High 1** [Tinggi 1] atau **High 2** [Tinggi 2] akan meningkatkan kemampuan toner untuk melekat pada kertas, tetapi ini dapat menyebabkan masalah lain, seperti penggulungan kertas yang berlebihan. Perangkat mungkin mencetak pada kecepatan lebih lambat apabila modus pelebur disetel ke **High 1** [Tinggi 1] atau **High 2** [Tinggi 2]. Tabel di bawah ini menguraikan pengaturan modus pelebur yang ideal untuk jenis media yang didukung.

Jenis media	Pengaturan modus pelebur
Biasa	Normal
Pracetak	Normal
Kop surat	Normal
Transparansi	Low 3 [Rendah 3]
Pra-lubang	Normal
Label	Normal
Bond	Normal
Daur ulang	Normal
Warna	Normal
Ringan	Low 1 [Rendah 1]
Card stock [Stok kartu]	Normal
Kasar	High 1 [Tinggi 1]
Amplop	Amplop

Untuk menyetel ulang modus pelebur ke pengaturan standar, sentuh menu **Administrasi** pada panel kontrol perangkat. Sentuh **Kualitas Cetak**, sentuh **Modus Pelebur** kemudian sentuh **Kembalikan Mode**.

## Memilih media cetak

Perangkat ini menerima berbagai media seperti kertas potongan, termasuk kertas daur ulang dengan kandungan serat hingga 100%; amplop; label; transparansi; dan kertas ukuran-khusus. Sifat seperti berat, komposisi, serat, dan kandungan kelembaban adalah faktor penting yang mempengaruhi performa perangkat dan kualitas hasil cetak. Kertas yang tidak memenuhi panduan yang diuraikan dalam buku petunjuk ini dapat menyebabkan masalah berikut ini:

- Kualitas cetakan buruk
- Kemacetan yang meningkat
- Keausan dini pada perangkat, yang memerlukan perbaikan



**AWAS** Penggunaan media yang tidak memenuhi spesifikasi HP dapat menyebabkan masalah pada perangkat, yang memerlukan perbaikan. Perbaikan ini tidak dicakup dalam jaminan atau perjanjian servis HP.

## Pengindraan ukuran otomatis

Perangkat secara otomatis mengenali ukuran standar media yang dimuatkan ke dalam baki 2 dan 3 (dan baki 4, 5 dan 6), ditunjukkan dalam daftar berikut.

- A4 (297 x 210 mm; 11,7 x 8,27 inci)
- Letter (279 x 216 mm; 11 x 8,5 inci)
- B4-JIS (257 x 364 mm; 10,1 x 14,33 inci)
- B5-JIS (257 x 182 mm; 10,1 x 7,2 inci)
- Legal (216 x 356 mm; 8,5 x 14 inci)
- Executive (267 x 184 mm; 10,5 x 7,25 inci)
- A5 (210 x 148 mm; 8,27 x 5,83 inci)
- Executive JIS (216 x 330 mm; 8,5 x 13 inci)
- A3 (297 x 420 mm; 11,69 x 16,54 inci)
- Ledger (279 x 432 mm; 11 x 17 inci)



**Perhatikan** Media ukuran A3 dan ledger tidak didukung dalam baki 2.

## Berat dan ukuran media yang didukung

Bagian ini berisi informasi tentang ukuran, berat, kapasitas kertas, dan media cetak lainnya yang didukung oleh masing-masing baki.

**Tabel 4-2** Spesifikasi Baki 1

Jenis media	Dimensi <sup>1</sup>	Berat:	Kapasitas <sup>2</sup>
Kertas	Minimum: 76 x 127 mm Maksimal: 312 x 470 mm	60 hingga 199 g/m <sup>2</sup>	Hingga 100 lembar pada kertas 60 hingga 120 g/m <sup>2</sup> (16 hingga 32 lb).

**Tabel 4-2** Spesifikasi Baki 1 (Lanjutan)

Jenis media	Dimensi <sup>1</sup>	Berat:	Kapasitas <sup>2</sup>
			Kurang dari 100 lembar kertas 120 hingga 199 g/m <sup>2</sup> (32 hingga 53 lb) (maksimum berat tumpukan: 13 mm atau 0,5 inci)
Transparansi dan film buram	Minimum: 76 x 127 mm Maksimal: 312 x 470 mm	Ketebalan: 0,10 hingga 0,13 mm (4 hingga 5 mil)	Tinggi tumpukan hingga 13 mm
Label <sup>3</sup>	Minimum: 76 x 127 mm Maksimal: 312 x 470 mm	Ketebalan: hingga 0,23 mm (hingga 9 mil)	Tinggi tumpukan hingga 13 mm
Amplop	Minimum: 76 x 127 mm Maksimal: 312 x 470 mm	75 g/m <sup>2</sup> hingga 90 g/m <sup>2</sup>	Hingga 10 amplop

<sup>1</sup> Perangkat mendukung serangkaian luas media cetak ukuran standar dan khusus. Periksa driver media untuk mengetahui berbagai ukuran yang didukung.

<sup>2</sup> Kapasitas dapat berbeda-beda tergantung pada berat dan ketebalan media, serta kondisi lingkungan.

<sup>3</sup> Kehalusan: 100 hingga 250 (Sheffield).

**Tabel 4-3** Spesifikasi Baki 2

Jenis media	Dimensi <sup>1</sup>	Berat	Kapasitas <sup>2</sup>
Kertas	Minimal: 148 x 210 mm Maksimal: 297 x 364 mm	60 hingga 120 g/m <sup>2</sup>	Hingga 250 lembar

<sup>1</sup> Perangkat mendukung serangkaian luas media cetak ukuran standar dan khusus. Periksa driver media untuk mengetahui berbagai ukuran yang didukung.

<sup>2</sup> Kapasitas dapat berbeda-beda tergantung pada berat dan ketebalan media, serta kondisi lingkungan.

**Tabel 4-4** Spesifikasi Baki 3

Jenis media	Dimensi <sup>1</sup>	Berat	Kapasitas <sup>2</sup>
Kertas	Minimal: 148 x 210 mm Maksimal: 297 x 432 mm	60 hingga 120 g/m <sup>2</sup>	Hingga 250 lembar

<sup>1</sup> Perangkat mendukung serangkaian luas media cetak ukuran standar dan khusus. Periksa driver media untuk mengetahui berbagai ukuran yang didukung.

<sup>2</sup> Kapasitas dapat berbeda-beda tergantung pada berat dan ketebalan media, serta kondisi lingkungan.

**Tabel 4-5** Spesifikasi baki 4, 5 dan 6 opsional

Jenis media	Dimensi <sup>1</sup>	Berat	Kapasitas <sup>2</sup>
Kertas	Minimal: 148 x 210 mm	60 hingga 120 g/m <sup>2</sup>	Hingga 500 lembar

**Tabel 4-5** Spesifikasi baki 4, 5 dan 6 opsional (Lanjutan)

Jenis media	Dimensi <sup>1</sup>	Berat	Kapasitas <sup>2</sup>
	Maksimal: 297 x 432 mm		

- <sup>1</sup> Perangkat mendukung serangkaian luas media cetak ukuran standar dan khusus. Periksa driver media untuk mengetahui berbagai ukuran yang didukung.
- <sup>2</sup> Kapasitas dapat berbeda-beda tergantung pada berat dan ketebalan media, serta kondisi lingkungan.

**Tabel 4-6** Spesifikasi untuk pencetakan 2-sisi otomatis

Baki	Dimensi <sup>1</sup>	Berat	Kapasitas <sup>2</sup>
Baki 1	Minimal: 148 x 210 mm Maksimal: 297 x 432 mm	60 hingga 120 g/m <sup>2</sup>	Hingga 100 lembar
Baki 2	Minimal: 148 x 210 mm Maksimal: 297 x 364 mm	60 hingga 120 g/m <sup>2</sup>	Hingga 250 lembar
Baki 3 dan baki 4, 5 dan 6 opsional	Minimal: 148 x 210 mm Maksimal: 297 x 432 mm	60 hingga 120 g/m <sup>2</sup>	Baki 3: hingga 250 lembar Spesifikasi baki 4, 5 dan 6 opsional hingga 500 lembar

- <sup>1</sup> Perangkat mendukung serangkaian luas media cetak ukuran standar dan khusus. Periksa driver media untuk mengetahui berbagai ukuran yang didukung.
- <sup>2</sup> Kapasitas dapat berbeda, tergantung pada berat dan ketebalan media, serta kondisi lingkungan.

**Tabel 4-7** Spesifikasi untuk penjepitan kawat dan penumpukan otomatis

Pengoperasian	Dimensi <sup>1</sup>	Berat	Kapasitas naman keluaran <sup>2</sup>
Penjepitan kawat otomatis	<p>Ukuran standar yang didukung:</p> <ul style="list-style-type: none"> <li>A4 (297 x 210 mm; 11,7 x 8,27 inci)</li> <li>Letter (279 x 216 mm; 11 x 8,5 inci)</li> </ul> <p> <b>Perhatikan</b> Penjepitan kawat otomatis tidak didukung untuk media ukuran A-4 atau leter yang <i>berotasi</i>.</p>	60 hingga 120 g/m <sup>2</sup>	Hingga 500 lembar
Penumpukan otomatis	<p>Ukuran standar yang didukung:</p> <ul style="list-style-type: none"> <li>A4 (297 x 210 mm; 11,7 x 8,27 inci)</li> <li>Letter (279 x 216 mm; 11 x 8,5 inci)</li> <li>B4-JIS (257 x 364 mm; 10,1 x 14,33 inci)</li> <li>B5-JIS (257 x 182 mm; 10,1 x 7,2 inci)</li> <li>Legal (216 x 356 mm; 8,5 x 14 inci)</li> <li>Executive (267 x 184 mm; 10,5 x 7,25 inci)</li> <li>A5 (210 x 148 mm; 8,27 x 5,83 inci)</li> </ul>	60 hingga 120 g/m <sup>2</sup>	Hingga 500 lembar



**Tabel 4-7** Spesifikasi untuk penjepitan kawat dan penumpukan otomatis (Lanjutan)

Pengoperasian	Dimensi <sup>1</sup>	Berat	Kapasitas nampun keluaran <sup>2</sup>
	<ul style="list-style-type: none"> <li>Executive JIS (216 x 330 mm; 8,5 x 13 inci)</li> <li>A3 (297 x 420 mm; 11,69 x 16,54 inci)</li> <li>Ledger (279 x 432 mm; 11 x 17 inci)</li> </ul>		
	 <p><b>Perhatikan</b> Peumpukan otomatis tidak didukung untuk media ukuran A-4 atau leter yang <i>berotasi</i>.</p>		

- 1 Perangkat mendukung serangkaian luas media cetak ukuran standar dan khusus. Periksa driver media untuk mengetahui berbagai ukuran yang didukung.
- 2 Kapasitas dapat berbeda, tergantung pada berat dan ketebalan media, serta kondisi lingkungan.

**Tabel 4-8** Spesifikasi untuk pengumpukan dokumen otomatis (ADF)

Jenis media	Dimensi <sup>1</sup>	Berat	Kapasitas <sup>2</sup>
Kertas	Minimal: 138 x 210 mm  Maksimal: 279 x 432 mm	60 hingga 120 g/m <sup>2</sup>	Hingga 50 halaman
			 <p><b>Perhatikan</b> Alat penjepit otomatis dapat menjepit hingga 30 lembar.</p>

- 1 Perangkat mendukung serangkaian luas media cetak ukuran standar dan khusus. Periksa driver media untuk mengetahui berbagai ukuran yang didukung.
- 2 Kapasitas dapat berbeda, tergantung pada berat dan ketebalan media, serta kondisi lingkungan.

## Lingkungan pencetakan dan penyimpanan kertas

Idealnya, lingkungan pencetakan atau penyimpanan kertas pada atau di sekitar suhu kamar, dan tidak terlalu kering atau terlalu lembab. Ingatlah, bahwa kertas bersifat higroskopis; menyerap dan cepat hilang kelembabannya.

Hawa panas yang bekerja dengan kelembaban dapat merusak kertas. Panas menyebabkan kelembaban dalam kertas menguap, sementara dingin menyebabkan pengembunan pada lembaran. Sistem pemanas dan penyejuk udara menghilangkan hampir semua kelembaban dari ruangan. Setelah dibuka dan digunakan, kertas kehilangan kelembaban, yang menimbulkan bercak dan noda. Cuaca lembab atau pendingin air dapat menyebabkan peningkatan kelembaban dalam ruangan. Setelah kertas dibuka dan digunakan, kertas menyerap kelebihan kelembaban, menimbulkan cetakan yang terang dan pudar. Seiring dengan hilangnya serta bertambahnya kelembaban, kertas juga dapat berubah bentuk. Ini dapat menyebabkan kemacetan.

Dengan demikian, penyimpanan dan penanganan kertas sama pentingnya dengan proses pembuatan kertas itu sendiri. Kondisi lingkungan penyimpanan kertas berpengaruh langsung pada operasi pengumpanan.

Sebaiknya, jangan membeli kertas lebih dari yang akan digunakan dalam waktu singkat (sekitar 3 bulan). Kertas yang lama disimpan dapat terkena panas dan kelembaban ekstrim, yang dapat menyebabkan kerusakan. Perencanaan penting untuk mencegah kerusakan pada persediaan kertas dalam jumlah besar.

Kertas dalam kemasan yang belum dibuka, dapat tetap stabil selama beberapa bulan sebelum digunakan. Kemasan kertas yang terbuka, lebih rentan terhadap kerusakan lingkungan, terutama jika tidak dibungkus dengan pelindung anti-lembab.

Lingkungan penyimpanan kertas harus terjaga baik untuk memastikan performa perangkat yang optimal. Kondisi yang diperlukan adalah 20° hingga 24°C (68° hingga 75°F), dengan kelembaban relatif 45% hingga 55%. Pedoman berikut ini akan membantu dalam mengevaluasi lingkungan penyimpanan kertas:

- Kertas harus disimpan pada atau di sekitar suhu ruangan.
- Udaranya tidak boleh terlalu kering atau terlalu lembab (mengingat sifat higroskopis kertas).
- Cara terbaik untuk menyimpan rim kertas yang sudah dibuka adalah membungkusnya kembali dalam bungkus tahan-lembab. Jika lingkungan produk dapat berubah ekstrim, bukalah kertas hanya sejumlah yang diperlukan untuk pengoperasian hari itu demi mencegah perubahan kelembaban yang tidak diinginkan.
- Penyimpanan amplop yang benar membantu kualitas cetakan. Amplop harus terbaring rata. Jika udara terjebak di dalam amplop, menimbulkan gelembung udara, maka amplop mungkin berkerut sewaktu dicetak.

# Muatkan media ke dalam baki masukan

## Memuatkan baki 1 (baki multiguna)

Muatkan media cetak khusus, seperti amplop, label dan transparansi hanya di baki 1. Muatkan hanya kertas dalam baki 2 dan 3 (dan baki opsional 4, 5 dan 6).

Baki 1 menampung hingga 100 lembar kertas, 75 transparansi, 50 lembar label, atau 10 amplop.

1. Buka baki 1 dengan menarik penutup depan ke bawah.

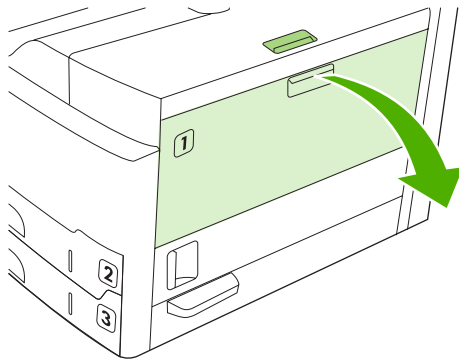

2. Geser keluar sambungan baki plastik. Jika media yang sedang dimuatkan lebih panjang dari 229 mm (9 inci), buka juga lipatan sambungan baki tambahan.

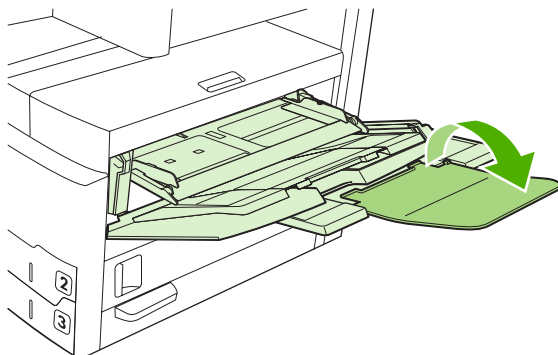

3. Geser pemandu lebar-media sedikit lebih lebar dari media.

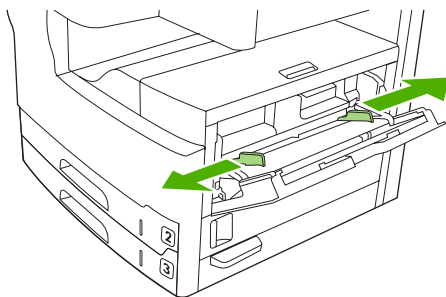

4. Untuk pencetakan atau penyalinan satu-sisi, taruh media di dalam baki dan sisi halaman yang akan dicetak menghadap ke atas dan bagian atas media menghadap ke depan perangkat. Media harus diatur tepat di tengah pemandu lebar-media dan di bawah tab pada pemandu lebar-media.

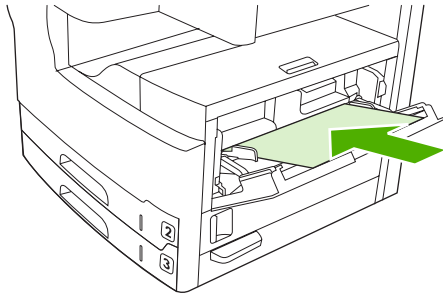

**Perhatikan** Muatkan media ukuran A4 dan letter dengan tepi yang *panjang* menghadap ke perangkat. Muatkan ukuran lainnya (dan muatkan media ukuran A4 dan letter yang *dirotasi*) dengan tepi yang *pendek* menghadap ke perangkat.

5. Geser pemandu lebar-media ke dalam sampai sedikit menyentuh kedua sisi tumpukan media tanpa menekuknya. Pastikan bahwa media berada di bawah tab pada pemandu lebar-media.

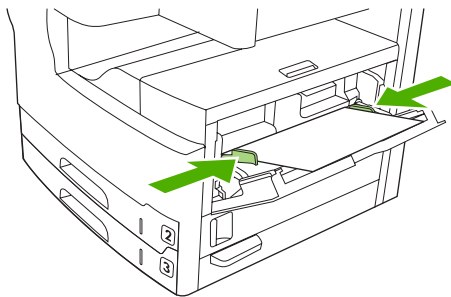

**Perhatikan** Jangan menambahkan media ke baki 1 sewaktu perangkat sedang mencetak. Hal ini dapat menyebabkan kemacetan. Jangan menutup pintu depan sewaktu perangkat sedang mencetak.

## Menyesuaikan operasi baki 1

Perangkat ini dapat diatur untuk mencetak dari baki 1 jika berisi media, atau hanya mencetak dari baki 1 jika media yang diisikan memang diminta secara khusus.

Pengaturan	Penjelasan
Ukuran baki 1 diatur ke <b>Any Size</b> [Sembarang Ukuran]	Perangkat biasanya menarik media dari baki 1 terlebih dahulu kecuali jika kosong atau tertutup. Jika Anda tidak selalu menyimpan media dalam baki 1, atau jika Anda menggunakan baki 1 hanya untuk mengumpalkan media secara manual, gunakan pengaturan standar untuk ukuran dan jenis baki 1. Pengaturan standar untuk ukuran dan jenis baki 1 adalah <b>Any</b> [Apa Saja]. Anda dapat mengubah
Jenis baki 1 diatur ke <b>Any Type</b> [Sembarang Jenis]	

Pengaturan	Penjelasan
	pengaturan ukuran dan jenis untuk baki 1 dengan menyentuh tab <b>Trays</b> [Baki] di bawah <b>Supplies Status</b> [Status Bahan Pakai] kemudian sentuh <b>Modify</b> [Ubah].
Ukuran atau jenis baki 1 diatur ke pengaturan lain selain dari <b>Any Size</b> [Sembarang Ukuran] atau <b>Any Type</b> [Sembarang Jenis]	Perangkat memperlakukan baki 1 seperti baki lainnya. Alih-alih mencari media di baki 1 terlebih dahulu, perangkat akan menarik media dari baki yang sesuai dengan pengaturan jenis dan ukuran yang dipilih pada perangkat lunak.  Pada driver printer, Anda dapat memilih media dari baki manapun (termasuk baki 1) menurut jenis, ukuran, atau sumbernya Untuk mencetak menurut jenis dan ukuran kertas, lihat <a href="#">Mengontrol pekerjaan cetak</a> .

## Muatkan baki 2 dan 3 (dan baki opsional 4, 5 dan 6)

Baki 2 dan 3 (dan baki opsional 4, 5 dan 6) hanya mendukung kertas. Untuk ukuran kertas terdukung, lihat [Memilih media cetak](#).



**Perhatikan** Untuk memanfaatkan penginderaan ukuran otomatis dalam baki, muatkan kertas ukuran letter dan A4 dengan tepi pendek media menghadap ke bagian depan baki seperti yang diuraikan dalam langkah-langkah di bawah ini.

1. Buka baki.

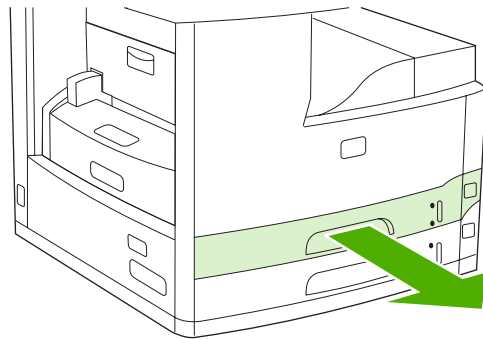

2. Tekan tab pada pemandu panjang kertas dan geser pemandu sehingga bagian penunjuknya sesuai dengan ukuran kertas yang Anda muatkan. Pastikan bahwa pemandu masuk ke dalam tempatnya. Juga sesuaikan pemandu lebar samping media sehingga bagian penunjuknya sesuai dengan ukuran kertas yang Anda muatkan.

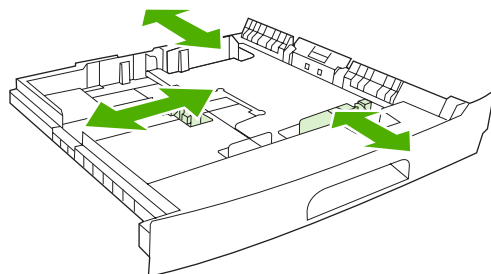

3. Taruh kertas dalam baki dengan sisi halaman yang akan dicetak menghadap ke bawah untuk pencetakan satu-sisi, atau menghadap ke atas untuk pencetakan 2-sisi otomatis dan pastikan bahwa media terbaring rata pada keempat sudutnya. Tempatkan kertas di bawah tab ketinggian pada pemandu panjang kertas di bagian belakang baki.

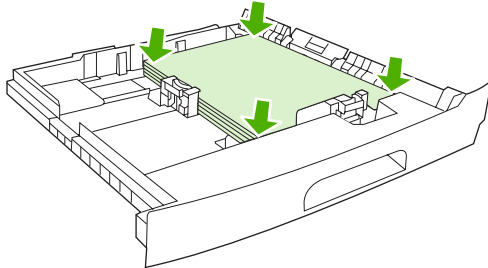

4. Geser baki ke dalam perangkat.

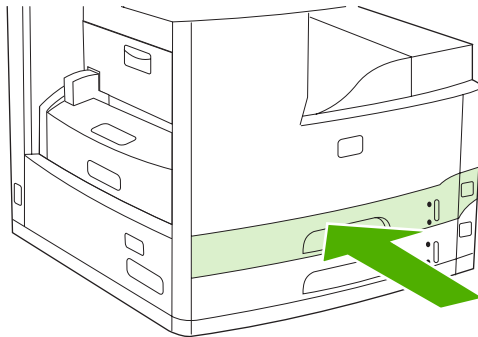

## Memuatkan media khusus

Tabel berikut ini menyediakan pedoman untuk memuatkan media khusus dan cara mengkonfigurasi driver printer. Gunakan pengaturan jenis media yang benar dalam driver printer untuk memperoleh kualitas cetak terbaik. Untuk beberapa jenis media, perangkat mengurangi kecepatan cetak.



**Perhatikan** Pada driver printer Windows, sesuaikan jenis media pada tab **Paper** [Kertas] dalam daftar buka-bawah **Type is** [Jenisnya].

Pada driver printer Macintosh, sesuaikan jenis media pada menu munculan **Printer features** [Fitur printer] dalam daftar buka-bawah **Media type** [Jenis media].

Jenis media	Pengaturan driver Printer	Orientasi media baki 1	Orientasi media untuk baki lainnya
Normal	Biasa atau tidak ditentukan	Sisi halaman yang akan dicetak menghadap ke atas	Sisi halaman yang akan dicetak menghadap ke bawah
Amplop	Amplop	Sisi amplop yang akan dicetak menghadap ke atas, tempat perangkat paling dekat perangkat, tepi yang pendek menghadap ke perangkat	Jangan mencetak amplop dari baki.

Jenis media	Pengaturan driver Printer	Orientasi media baki 1	Orientasi media untuk baki lainnya
Label	Label	Sisi halaman yang akan dicetak menghadap ke atas	Jangan mencetak amplop dari baki yang lain.
Transparansi	Transparansi	Sisi halaman yang akan dicetak menghadap ke atas	Sisi halaman yang akan dicetak menghadap ke bawah
Mengkilap	Biasa atau tidak ditentukan	Sisi halaman yang akan dicetak menghadap ke atas	Sisi halaman yang akan dicetak menghadap ke bawah
Kop surat (pencetakan satu-sisi)	Kop surat	Sisi halaman yang akan dicetak menghadap ke atas dengan tepi atas menghadap ke depan perangkat	Sisi halaman yang akan dicetak menghadap ke bawah dengan tepi atas menghadap ke depan perangkat
Kop surat (pencetakan 2-sisi)	Kop surat	Sisi halaman yang akan dicetak menghadap ke bawah dengan tepi atas menghadap ke depan perangkat	Sisi halaman yang akan dicetak menghadap ke atas dengan tepi atas menghadap ke depan perangkat
Berlubang (pencetakan satu-sisi)	Biasa atau tidak ditentukan	Sisi halaman yang akan dicetak menghadap ke atas dengan tepi atas menghadap ke depan perangkat	Sisi halaman yang akan dicetak menghadap ke bawah dengan tepi atas menghadap ke depan perangkat
Berlubang (pencetakan 2-sisi)	Biasa atau tidak ditentukan	Sisi halaman yang akan dicetak menghadap ke bawah dengan tepi atas menghadap ke depan perangkat	Sisi halaman yang akan dicetak menghadap ke atas dengan tepi atas menghadap ke depan perangkat
Cardstock [Stok kartu]	Cardstock [Stok kartu]	Sisi halaman yang akan dicetak menghadap ke atas	Sisi halaman yang akan dicetak menghadap ke bawah
Kasar	Kasar	Sisi halaman yang akan dicetak menghadap ke atas	Sisi halaman yang akan dicetak menghadap ke bawah

# Muatkan dokumen untuk faks, fotokopi dan pemindaian

## Muatkan dokumen ke atas kaca pemindai

Gunakan kaca pemindai untuk menyalin, memindai atau memfaks materi asli ukuran kecil, ringan (kurang dari 60 g/m<sup>2</sup> atau 16 lb), atau yang ukurannya tidak umum seperti kwitansi, guntingan koran, foto, dokumen lama atau yang sudah usang.

1. Buka tutup ADF.

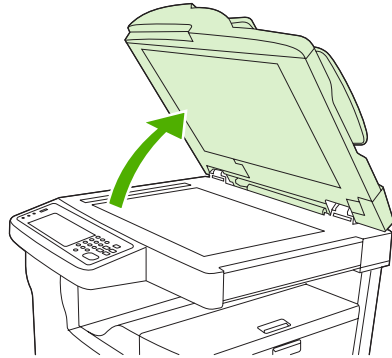

2. Taruh dokumen pada kaca pemindai, menghadap ke bawah seperti yang ditunjukkan di bawah ini:
  - Untuk dokumen ukuran letter dan A4, taruh sudut kanan atas dokumen di belakang, pada sudut kiri kaca pemindai.

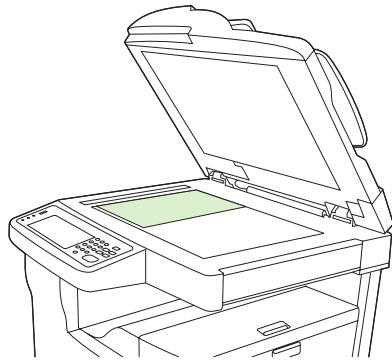



- Untuk dokumen ukuran letter dan A4 yang *dirotasi*, taruh sudut *kiri* atas dokumen di belakang, pada sudut kiri kaca pemindai. Juga gunakan orientasi ini untuk media ukuran B5 dan untuk media ukuran custom yang lebarnya kurang dari 210 mm (8,25 inci).



**Perhatikan** Pastikan bahwa media di dalam baki masukan dimuatkan dalam orientasi yang dirotasi.



- Untuk dokumen ukuran legal, 11 x 17 dan A3, taruh sudut kiri atas dokumen di belakang, pada sudut kiri kaca pemindai.

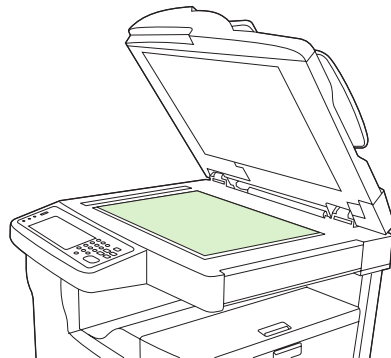

3. Tutup kembali ADF sebelum Anda memfaks, menyalin atau memindai dokumen.

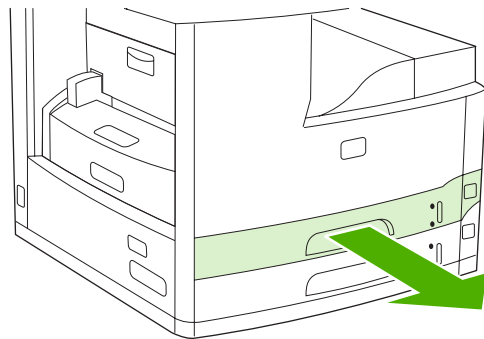

## Memuatkan automatic document feeder [pengumpanan dokumen otomatis] (ADF)

Gunakan ADF untuk menyalin, memindai atau memfaks dokumen hingga 50 halaman (tergantung ketebalan halaman).

1. Muatkan dokumen menghadap ke atas di dalam ADF seperti yang ditunjukkan di bawah ini:
  - Untuk dokumen ukuran letter dan A4, masukkan tepi panjang dokumen ke dalam ADF dengan bagian atas dokumen menghadap ke belakang perangkat.

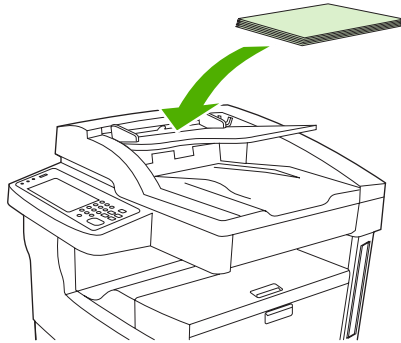

- Untuk dokumen ukuran letter dan A4 yang *dirotasi*, masukkan tepi yang *pendek* (bagian atas dokumen) ke dalam ADF.

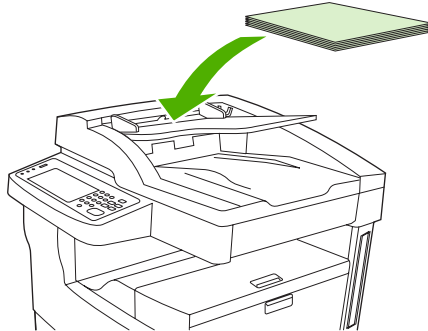

- Untuk dokumen ukuran legal, 11 x 17 dan A3, masukkan tepi yang pendek (bagian atas dokumen) ke dalam ADF.

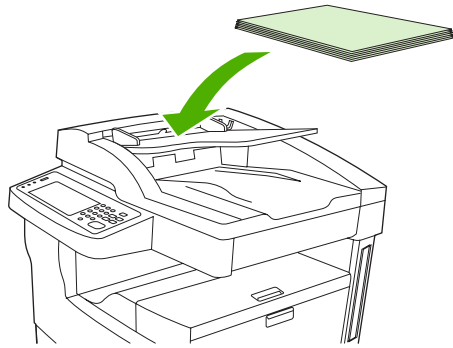

2. Geser tumpukan kertas ke dalam ADF sampai kertas tidak bisa maju lebih jauh lagi.
3. Setel pemandu media sampai pemandu bersandar pada media.

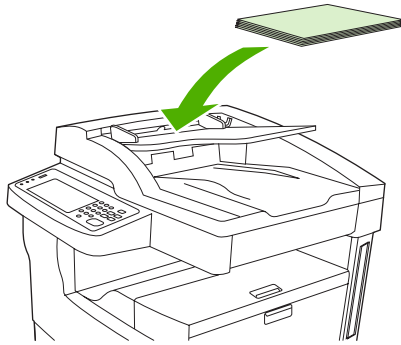

## Mencetak pada media yang berotasi

Perangkat dapat mencetak pada media cetak ukuran letter, A4, A5, Executive dan B5 (JIS) dalam orientasi yang berotasi (tepi pendek terlebih dulu) dari baki 1 dan dari baki 2. Pencetakan pada media yang berotasi akan lebih lambat. Beberapa jenis media mengumpukan lebih baik apabila dirotasi, seperti kertas pralubang (khususnya apabila media dicetak pada kedua sisinya dari duplexer opsional) atau label yang tidak menumpuk rata.



**Perhatikan** Untuk mencetak ukuran media A5, Executive atau B5 yang *berotasi*, konfigurasi ukuran media sebagai **Custom** [Khusus] dalam driver printer.

### Cetak dari baki 1

1. Muatkan media dengan sisi yang akan dicetak menghadap ke atas dan tepi atas yang pendek menghadap ke arah perangkat.

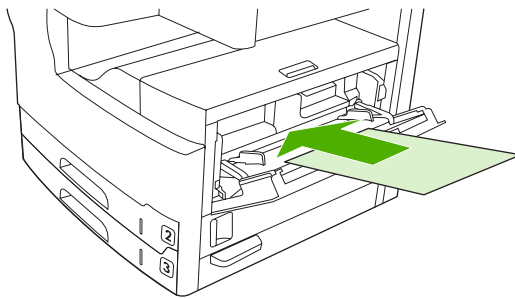

2. Pada panel kontrol, sentuh **Status Persediaan**, sentuh nama baki, kemudian sentuh **Ubah**.
3. Sentuh **Kustom**.
4. Atur **Dimensi X** dan **Dimensi Y**. Label dalam masing-masing baki menunjukkan arah X dan Y.
5. Dalam driver printer atau program perangkat lunak, pilih ukuran kertas seperti yang biasa Anda lakukan (atau pilih **Custom** [Khusus]) dan pilih baki 1 sebagai sumber media.

## Cetak dari baki 2

1. Muatkan kertas dengan sisi yang akan dicetak menghadap ke bawah dan tepi atas yang pendek menghadap ke samping kanan baki.

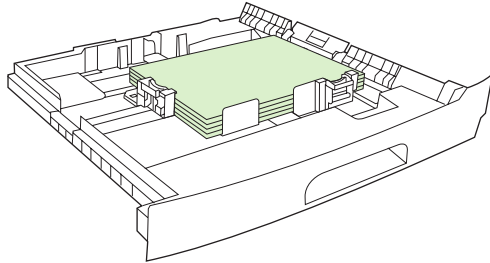

2. Pada driver printer atau program perangkat lunak, pilih ukuran dan sumber kertas rotasi.

## Mencetak gambar dari tepi-ke-tepi

Gambar full-bleed memanjang dari tepi ke tepi halaman. Untuk mendapatkan efek ini, gunakan kertas yang lebih besar, kemudian kikis tepiannya ke ukuran yang dikehendaki.



---

**AWAS** Jangan sekali-kali mencetak langsung pada tepi kertas. Ini menyebabkan toner menumpuk di dalam perangkat yang dapat mempengaruhi kualitas cetak dan merusak perangkat. Cetaklah pada kertas hingga ukuran 312 x 470 mm (12,28 x 18,5 inci) dengan menyisihkan margin pada keempat tepi sekurangnya 2 mm (0,08 inci).

---



---

**Perhatikan** Apabila mencetak kertas yang lebih lebar dari 297 mm (11,7 in), jangan menggunakan duplexer opsional.

---

## Mencetak pada media ukuran khusus

Kertas ukuran custom [khusus] dapat dicetak dari baki manapun. Untuk spesifikasi media, lihat [Media dan baki](#).



**Perhatikan** Kertas ukuran custom [khusus] yang sangat kecil atau sangat besar harus dicetak dari baki 1. Panel kontrol dapat mengatur untuk satu ukuran custom [khusus] setiap kali. Jangan memuatkan lebih dari satu ukuran kertas custom [khusus] setiap kali.

Untuk hasil pencetakan terbaik sewaktu Anda mencetak media ukuran kecil atau sempit dan ukuran standar dalam jumlah besar, cetak terlebih dahulu kertas ukuran standar kemudian cetak media ukuran kecil atau sempit.

### Panduan untuk pencetakan pada kertas ukuran custom [khusus]

- Jangan berupaya mencetak dari baki 1 pada kertas dengan ukuran lebar kurang dari 76 mm (3 inci) atau ukuran panjang kurang dari 127 mm (5 inci).
- Jangan berupaya mencetak dari baki 2 atau 3 (atau dari baki 4, 5, atau 6 opsional) pada kertas dengan ukuran lebar kurang dari 148 mm (5,83 inci) atau ukuran panjang kurang dari 210 mm (8.27 inci).
- Atur margin halaman dengan jarak sekurangnya 4,23 mm (0,17 inci) dari tepi.

### Atur ukuran kertas custom [khusus]

Apabila memuatkan kertas custom [khusus], pengaturan ukuran harus dipilih dari program perangkat lunak (metode pilihan), driver printer atau panel kontrol.



**Perhatikan** Semua pengaturan pada driver printer dan program perangkat lunak (kecuali mengkonfigurasi ukuran kertas custom), mengesampingkan pengaturan panel kontrol. (Pengaturan program perangkat lunak mengesampingkan pengaturan driver printer.)

Jika pengaturan tidak tersedia pada perangkat lunak, tetapkan ukuran kertas custom [tersesuai] dari panel kontrol:

1. Pada panel kontrol, sentuh **Status Persediaan**, sentuh nama baki, kemudian sentuh **Ubah**.
2. Sentuh **Kustom**.
3. Atur **Dimensi X** dan **Dimensi Y**. Label dalam masing-masing baki menunjukkan arah X dan Y.
4. Pada perangkat lunak, pilih **Custom [Tersesuai]** sebagai ukuran kertas.

### Muatkan media ukuran custom [khusus] ke dalam baki 1

Muatkan media ukuran custom [khusus] ke dalam baki 1 dengan menerapkan prosedur yang sama seperti media ukuran standar. Lihat [Memuatkan baki 1 \(baki multiguna\)](#).

## Muatkan media ukuran custom [khusus] ke dalam baki 2 dan 3 (dan baki 4, 5 dan 6 opsional)

1. Tarik baki hingga terbuka dan keluarkan semua media yang ada di dalamnya.

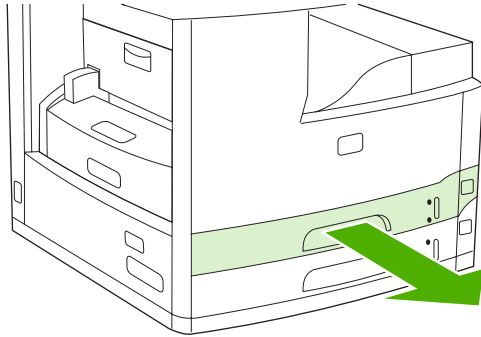

2. Tekan tab pada pemandu media di bagian depan baki lalu geser sehingga penunjuknya menunjukkan ukuran yang lebih besar daripada ukuran kertas. Sesuaikan juga pemandu lebar sisi media ke ukuran yang lebih besar daripada ukuran kertas yang Anda muatkan.

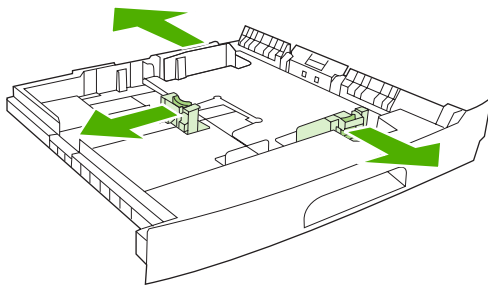

3. Letakkan kertas di dalam baki dan pastikan kertas terbaring rata pada keempat sudutnya. Tempatkan kertas di bawah tab ketinggian pada pemandu panjang-kertas di bagian belakang baki.

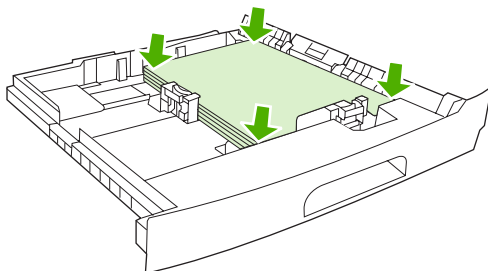



4. Pada pemandu panjang kertas, tekan tab dan geser ke atas sehingga menyentuh tepi tumpukan. Juga geser pemandu lebar sisi media hingga menyentuh tepi tumpukan.

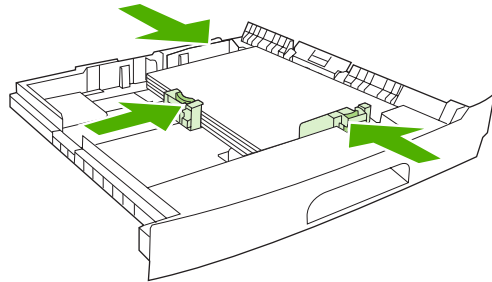

5. Geser baki ke dalam perangkat.

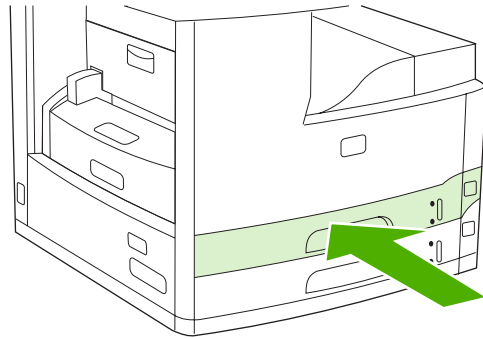

## Mengontrol pekerjaan cetak

Bila pekerjaan dikirim ke printer, driver printer akan mengontrol baki kertas mana yang digunakan untuk menarik media melalui printer. Secara standar, printer akan memilih baki secara otomatis, tetapi baki tertentu dapat dipilih berdasarkan tiga pengaturan spesifik pengguna. **Source [Sumber]**, **Type [Jenis]**, dan **Size [Ukuran]**. Pengaturan ini tersedia dari kotak dialog **Application Setting** [Pengaturan Aplikasi], kotak dialog **Print** [Cetak], atau driver printer.

Pengaturan	Keterangan
Source [Sumber]	<p>Mengarahkan printer untuk menarik kertas dari baki yang ditentukan pengguna. Printer mencoba mencetak dari baki ini, terlepas dari jenis atau ukuran media yang diisikan. Untuk mulai mencetak, isi baki yang dipilih dengan jenis atau ukuran media yang benar untuk pekerjaan cetak tersebut. Setelah mengisi baki, printer mulai mencetak. Jika printer tidak mulai mencetak:</p> <ul style="list-style-type: none"><li>• Verifikasi apakah konfigurasi baki cocok dengan ukuran atau jenis pekerjaan cetak.</li><li>• Tekan <b>OK</b> agar printer mencoba mencetak dari baki lain.</li></ul>
Type [Jenis] atau Size [Ukuran]	<p>Mengarahkan printer agar menarik kertas atau media cetak dari baki pertama yang diisi dengan jenis atau ukuran yang telah Anda pilih. <i>Selalu cetak menurut Type [Jenis] untuk media khusus seperti label atau transparansi.</i></p>

# 5 Fitur perangkat

- Gunakan alat penjepit
- Menggunakan berbagai fitur penyimpanan pekerjaan

## Gunakan alat penjepit

Alat penjepit otomatis hanya tersedia pada HP LaserJet M5035XS MFP.

Alat penjepit/penumpuk opsional dapat menjepit hingga 30 lembar kertas 75 g/m<sup>2</sup> (20 lb). Alat penjepit dapat menjepit semua ukuran ini: A4, Letter, Legal, Executive (JIS) dan 8,5x13. Alat ini dapat menumpuk hingga 500 lembar kertas.

- Berat kertas dapat berkisar antara 60 hingga 120 g/m<sup>2</sup> (16 hingga 32 lb). Pada kertas yang lebih tebal mungkin ada keterbatasan sehingga hanya dapat menjepit kurang dari 30 lembar.
- Jika pekerjaan hanya satu lembar, atau terdiri lebih dari 30 lembar, MFP akan mengirim pekerjaan ke nampan, tetapi tidak akan menjepitnya.
- Alat penjepit hanya untuk kertas. Jangan mencoba menjepit jenis media cetak yang lain, seperti amplop, transparansi atau label.

Apabila Anda ingin agar MFP menjepit dokumen, pilih penjepitan dalam perangkat lunak. Biasanya Anda dapat memilih alat penjepit dalam program atau driver printer, meskipun beberapa opsi hanya tersedia dalam driver printer. Di mana dan bagaimana Anda membuat pilihan, tergantung pada program atau driver printer Anda.

Jika Anda tidak dapat memilih alat penjepit dalam program atau driver printer, pilih pada panel kontrol MFP.

Alat penjepit bisa menerima tugas cetak jika kawat jepit habis, tetapi cetakan halaman tidak akan dijepit. Driver printer dapat dikonfigurasi untuk menonaktifkan opsi penjepitan jika kartrid kawat jepit kosong.

## Isi kawat jepit

Masing-masing kaset kawat jepit menampung hingga 5,000 kawat jepit yang tidak berbentuk.

1. Buka pintu alat penjepit.

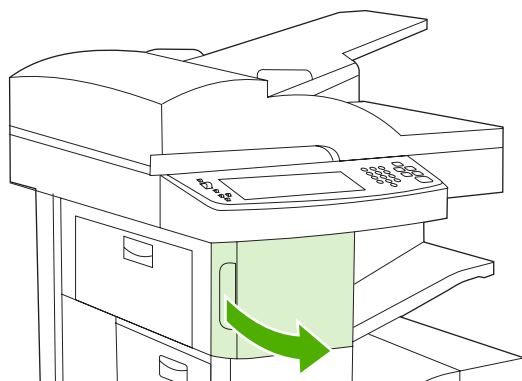

2. Angkat gagang hijau pada kartrid kawat jepit untuk melepaskannya lalu tarik kartrid keluar dari perangkat.

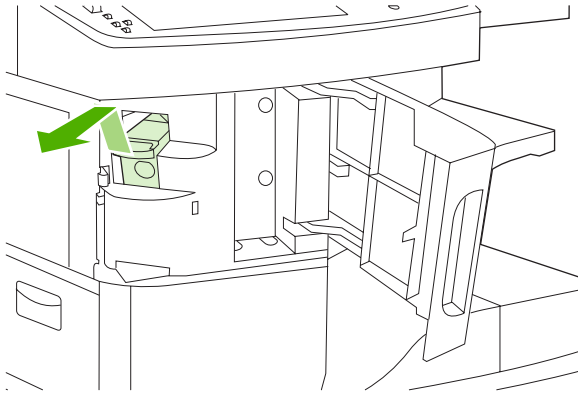

3. Masukkan kartrid kawat jepit ke dalam lubang di dalam pintu alat penjepit kemudian tekan gagang hijau ke bawah.

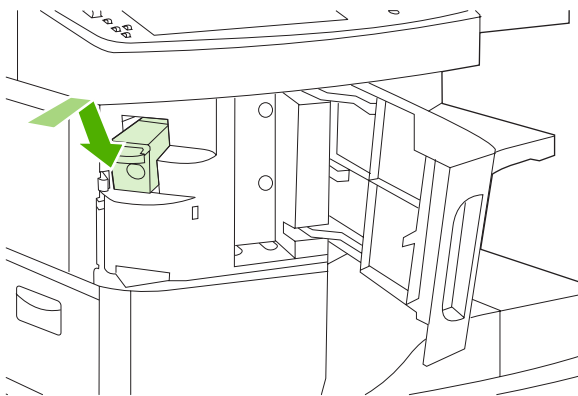

4. Tutup pintu alat penjepit.

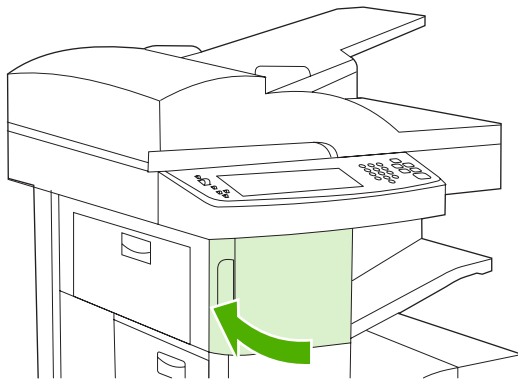

## Menjepit media

### Pilih alat penjepit pada panel kontrol untuk tugas cetak

1. Sentuh **Administrasi**, sentuh **Perilaku Perangkat**, sentuh **Penjepit/Penumpuk**, kemudian sentuh **Kawat Jepit**.
2. Sentuh opsi yang ingin Anda gunakan, antara **Tidak ada** atau **Satu sudut kiri**.



---

**Perhatikan** Memilih alat penjepit pada panel kontrol printer akan mengubah pengaturan standar ke **Kawat Jepit**. Memang memungkinkan bahwa semua tugas cetak akan dijepit kawat. Namun, pengaturan yang diubah dalam driver printer akan mengesampingkan pengaturan yang diubah pada panel kontrol.

---

### Pilih alat penjepit dalam driver printer untuk tugas cetak (Windows)



---

**Perhatikan** Prosedur berikut ini mengubah pengaturan standar untuk menjepit semua tugas cetak.

---

1. Buka driver printer. Lihat [Membuka driver printer](#). Cari kolom dengan judul "To change the print job default settings" [Untuk mengubah pengaturan standar tugas cetak].
2. Pada tab **Output** [Keluaran], klik daftar buka-bawah di bawah **Staple** [Jepit] lalu klik **One Staple Angled** [Jepit Satu Sudut].



---

**Perhatikan** Anda dapat membuat Quick Set [Atur Cepat] yang memiliki pengaturan yang sesuai.

---

### Pilih alat penjepit dalam driver printer untuk tugas cetak (Mac)

Pilih alat penjepit dengan membuat prasetel baru dalam driver printer.

1. Buka driver printer. Lihat [Membuka driver printer](#). Cari kolom dengan judul "To change the print job default settings" [Untuk mengubah pengaturan standar tugas cetak], lalu ikuti petunjuk untuk sistem operasi yang sedang Anda gunakan.
2. Buat prasetel baru.

### Atur alat penjepit pada panel kontrol untuk semua pekerjaan fotokopi



---

**Perhatikan** Prosedur berikut ini mengubah pengaturan standar untuk semua pekerjaan fotokopi.

---

1. Sentuh **Administrasi**, sentuh **Opsi Pekerjaan Standar**, sentuh **Opsi Salin Standar**, kemudian sentuh **Jepit/Susun**.
2. Sentuh opsi yang ingin Anda gunakan, antara **Tidak ada** atau **Satu sudut kiri**.

### Atur alat penjepit pada panel kontrol untuk satu pekerjaan fotokopi



---

**Perhatikan** Prosedur berikut menetapkan opsi penjepitan hanya untuk pekerjaan fotokopi yang sekarang aktif.

---

1. Sentuh **Salin** kemudian sentuh **Jepit/Susun**.
2. Sentuh opsi yang Anda ingin gunakan, antara **Tidak ada** atau **Top left angled** [Sudut kiri atas].

## Konfigurasi perangkat untuk menghentikan atau melanjutkan apabila kartrid kosong

Anda dapat menentukan, apakah MFP akan menghentikan pencetakan apabila kartrid kawat jepit kosong atau melanjutkan pencetakan tetapi tidak menjepit lembar cetakan.

1. Sentuh **Administrasi**, sentuh **Perilaku Perangkat**, sentuh **Penjepit/Penumpuk**, kemudian sentuh **Kawat Jepit Habis**.
2. Sentuh opsi yang ingin Anda gunakan:
  - Pilih **Berhenti** untuk menghentikan semua pencetakan sampai kartrid kawat jepit diganti.
  - Pilih **Lanjutkan** untuk melanjutkan tugas cetak tanpa menjepit lembar cetakannya.

# Menggunakan berbagai fitur penyimpanan pekerjaan

Berbagai fitur penyimpanan pekerjaan berikut ini tersedia untuk perangkat ini:

- **Proof and hold jobs** [Bukti cetak dan pekerjaan tunda]: Fitur ini menyediakan cara cepat dan mudah untuk mencetak dan membuat satu salinan bukti cetak dari pekerjaan tersebut kemudian mencetak salinan tambahan.
- **Private jobs** [Pekerjaan pribadi]: Apabila Anda mengirim pekerjaan pribadi ke perangkat, pekerjaan itu tidak akan dicetak sampai Anda memberikan nomor identifikasi pribadi (PIN) yang diminta pada panel kontrol.
- **QuickCopy jobs** [Pekerjaan Fotokopi Cepat]: Anda dapat mencetak jumlah fotokopi yang diminta dari pekerjaan kemudian menyimpan satu salinannya pada hard disk perangkat. Dengan menyimpan pekerjaan, Anda dapat mencetak salinan tambahan dari pekerjaan itu di lain waktu.
- **Stored jobs** [Pekerjaan Simpanan]: Anda dapat menyimpan pekerjaan seperti formulir pribadi, time sheet [lembar waktu kerja], atau kalender pada perangkat dan membolehkan orang lain untuk mencetak pekerjaan setiap saat. Pekerjaan simpanan juga dilindungi oleh PIN.

Ikuti petunjuk dalam bagian ini untuk mendapatkan akses ke fitur penyimpanan pekerjaan pada komputer. Lihat bagian tertentu untuk jenis tugas cetak, fotokopi atau pemindaian yang ingin Anda buat.



**AWAS** Jika Anda menonaktifkan perangkat, semua QuickCopy, bukti cetak dan yang ditunda serta pekerjaan pribadi akan dihapus.

## Mendapatkan akses ke fitur penyimpanan pekerjaan

### Untuk Windows

1. Pada menu **File**, klik **Print** [Cetak].
2. Klik **Properties**, kemudian klik tab **Job Storage** [Penyimpanan Pekerjaan].
3. Pilih modus penyimpanan pekerjaan yang dikehendaki.

### Untuk Macintosh

Pada driver yang lebih baru: Pilih **Job Storage** [Penyimpanan Pekerjaan] pada menu tarik-turun dalam kotak dialog **Print** [Cetak]. Pada driver yang lebih lama, pilih **Printer Specific Options** [Opsis Khusus Printer].

## Gunakan fitur proof and hold [bukti cetak dan pekerjaan tunda]

Fitur proof and hold [bukti cetak dan pekerjaan tunda] ini menyediakan cara cepat dan mudah untuk mencetak dan membuat satu salinan bukti cetak dari pekerjaan tersebut kemudian mencetak salinan tambahan.

Untuk menyimpan pekerjaan secara permanen dan mencegah agar perangkat tidak menghapusnya apabila diperlukan tempat untuk sesuatu yang lain, pilih opsi **Stored Job** [Pekerjaan Simpanan] dalam driver.



## Membuat pekerjaan proof and hold



**AWAS** Jika perangkat memerlukan ruang tambahan untuk menyimpan pekerjaan proof and hold yang lebih baru, perangkat akan menghapus pekerjaan proof and hold yang lain, dimulai dari pekerjaan yang paling tua. Untuk menyimpan pekerjaan secara permanen dan mencegah agar tidak dihapus oleh perangkat apabila membutuhkan ruang bebas, pilih opsi **Stored Job** [Pekerjaan Tersimpan] pada driver dan bukan pada opsi **Proof and Hold**.

Pada driver, pilih opsi **Proof and Hold**, kemudian masukkan nama pengguna dan nama pekerjaan.

Perangkat akan mencetak satu salinan pekerjaan tersebut untuk Anda periksa (proof). Selanjutnya, lihat [Mencetak sisa salinan pekerjaan proof and hold](#).

## Mencetak sisa salinan pekerjaan proof and hold

Pada panel kontrol perangkat, gunakan prosedur berikut untuk mencetak sisa salinan pekerjaan yang tersimpan pada hard disk.

1. Dari layar Home, sentuh [Penyimpanan Pekerjaan](#).
2. Sentuh tab [Ambil](#).
3. Gulir dan sentuh folder penyimpanan pekerjaan yang berisi pekerjaan tersebut.
4. Gulir dan sentuhlah pekerjaan yang akan dicetak.
5. Sentuhlah bidang [Salinan](#) untuk mengubah jumlah salinan yang akan dicetak. Sentuh [Ambil Pekerjaan Tersimpan](#) (📄) untuk mencetak dokumen tersebut.

## Menghapus pekerjaan proof and hold

Apabila Anda mengirimkan pekerjaan proof and hold, perangkat secara otomatis menghapus pekerjaan proof and hold sebelumnya.

1. Dari layar Home, sentuh [Penyimpanan Pekerjaan](#).
2. Sentuh tab [Ambil](#).
3. Gulir dan sentuh folder penyimpanan pekerjaan yang berisi pekerjaan tersebut.
4. Gulir dan sentuhlah pekerjaan yang akan dihapus
5. Sentuh [Hapus](#).
6. Sentuh [Ya](#).

## Menggunakan fitur private job [pekerjaan pribadi]

Gunakan fitur pencetakan pribadi untuk menentukan bahwa pekerjaan tidak dicetak sampai Anda merilisnya. Pertama, tetapkan PIN 4-digit dengan mengetikkan PIN dalam driver printer. PIN dikirim ke perangkat sebagai bagian dari tugas cetak. Setelah Anda mengirim tugas cetak ke perangkat, Anda harus menggunakan PIN untuk mencetak pekerjaan itu.

## Membuat pekerjaan pribadi

Untuk menentukan bahwa suatu pekerjaan bersifat pribadi, pada driver, pilih opsi **Private Job** [Pekerjaan Pribadi], masukkan nama pengguna dan nama pekerjaan, kemudian masukkan PIN empat digit. Pekerjaan tidak akan dicetak hingga Anda memasukkan PIN pada panel kontrol perangkat.

## Mencetak pekerjaan pribadi

Anda dapat mencetak pekerjaan pribadi pada panel kontrol setelah pekerjaan tersebut dikirimkan ke perangkat.

1. Dari layar Home, sentuh **Penyimpanan Pekerjaan**.
2. Sentuh tab **Ambil**.
3. Gulir dan sentuh folder penyimpanan pekerjaan yang berisi pekerjaan pribadi tersebut.
4. Gulir dan sentuhlah pekerjaan pribadi yang akan dicetak.



---

**Perhatikan** Pekerjaan pribadi akan disertai  [simbol kunci] di sebelahnya.

---

5. Sentuhlah bidang isian **PIN**.
6. Gunakan papan tombol untuk memasukkan PIN, kemudian sentuh **OK**.
7. Sentuhlah bidang **Salinan** untuk mengubah jumlah salinan yang akan dicetak.
8. Sentuh **Ambil Pekerjaan Tersimpan** () untuk mencetak dokumen tersebut.

## Menghapus pekerjaan pribadi

Pekerjaan pribadi akan otomatis dihapus dari hard disk perangkat setelah pekerjaan itu dikeluarkan dari pencetakan. Jika Anda ingin menghapus pekerjaan tanpa mencetaknya, gunakan prosedur ini

1. Dari layar Home, sentuh **Penyimpanan Pekerjaan**.
2. Sentuh tab **Ambil**.
3. Gulir dan sentuh folder penyimpanan pekerjaan yang berisi pekerjaan pribadi tersebut.
4. Gulir dan sentuhlah pekerjaan pribadi yang akan dihapus



---

**Perhatikan** Pekerjaan pribadi akan disertai  [simbol kunci] di sebelahnya.)

---

5. Sentuhlah bidang isian **PIN**.
6. Gunakan papan ketik angka untuk memasukkan PIN, kemudian sentuh **OK**.
7. Sentuh **Hapus**.

## Menggunakan fitur QuickCopy

Fitur QuickCopy mencetak jumlah salinan pekerjaan yang diminta dan menyimpan satu salinan dari pekerjaan itu pada hard disk. Salinan tambahan dari pekerjaan dapat dicetak kemudian. Fitur ini dapat dinonaktifkan dari driver printer.

Jumlah standar dari pekerjaan QuickCopy yang berbeda-beda yang dapat disimpan dalam perangkat adalah 32. Pada panel kontrol, Anda dapat menetapkan jumlah standar yang berbeda-beda. Lihat [Menggunakan menu Administration \[Administrasi\]](#).

## Membuat pekerjaan QuickCopy



**AWAS** Jika perangkat membutuhkan ruang tambahan untuk menyimpan pekerjaan QuickCopy yang baru, perangkat akan menghapus pekerjaan QuickCopy lain yang tersimpan, dimulai dari pekerjaan yang paling tua. Untuk menyimpan pekerjaan secara permanen dan mencegah agar tidak dihapus oleh perangkat apabila membutuhkan ruang bebas, pilih opsi **Job Storage** [Penyimpanan Pekerjaan] pada driver dan bukan pada opsi **QuickCopy**.

Pada driver, pilih opsi **QuickCopy**, kemudian masukkan nama pengguna dan nama pekerjaan.

Apabila mengirimkan pekerjaan untuk dicetak, perangkat akan mencetak sesuai jumlah salinan yang ditetapkan pada driver. Untuk mencetak lebih banyak salinan cepat (QuickCopy) dari panel kontrol perangkat, lihat [Mencetak salinan tambahan dari pekerjaan QuickCopy](#).

## Mencetak salinan tambahan dari pekerjaan QuickCopy

Bagian ini menjelaskan cara mencetak salinan tambahan dari pekerjaan yang disimpan pada hard disk perangkat dari panel kontrol perangkat

1. Dari layar Home, sentuh [Penyimpanan Pekerjaan](#).
2. Sentuh tab [Ambil](#).
3. Gulir dan sentuh folder penyimpanan pekerjaan yang berisi pekerjaan tersebut.
4. Gulir dan sentuhlah pekerjaan yang akan dicetak.
5. Sentuhlah bidang [Salinan](#) untuk mengubah jumlah salinan yang akan dicetak.
6. Sentuh [Ambil Pekerjaan Tersimpan](#) (📄) untuk mencetak dokumen tersebut.

## Menghapus pekerjaan QuickCopy

Hapus pekerjaan QuickCopy pada panel kontrol perangkat apabila Anda tidak lagi memerlukannya. Jika perangkat membutuhkan ruang tambahan untuk menyimpan pekerjaan QuickCopy yang baru, perangkat akan otomatis menghapus pekerjaan QuickCopy lain yang tersimpan, dimulai dari pekerjaan yang paling tua



**Perhatikan** Pekerjaan QuickCopy tersimpan dapat dihapus dari panel kontrol atau dari HP Web Jetadmin.

1. Dari layar Home, sentuh [Penyimpanan Pekerjaan](#).
2. Sentuh tab [Ambil](#).
3. Gulir dan sentuh folder penyimpanan pekerjaan yang berisi pekerjaan tersebut.
4. Gulir dan sentuhlah pekerjaan yang akan dihapus
5. Sentuh [Hapus](#).
6. Sentuh [Ya](#).

## Menggunakan fitur stored job [pekerjaan simpanan]

Anda dapat menyimpan tugas cetak ke hard disk perangkat tanpa mencetaknya. Selanjutnya, Anda dapat mencetak pekerjaan setiap saat pada panel kontrol perangkat. Contohnya, Anda dapat mendownload formulir personalia, kalender, time sheet [lembar waktu kerja], atau formulir akuntansi yang dapat dicetak oleh pengguna yang lain apabila mereka memerlukannya.

Anda juga dapat membuat ruang penyimpanan untuk pekerjaan fotokopi pada panel kontrol perangkat yang dapat dicetak kemudian.

### Membuat pekerjaan salin tersimpan

1. Tempatkan dokumen asli menghadap ke bawah pada kaca pemindai atau menghadap ke atas pada ADF.
2. Dari layar Home, sentuh **Penyimpanan Pekerjaan**.
3. Sentuh tab **Buat**.
4. Tentukan nama untuk pekerjaan tersimpan tersebut dengan menggunakan salah satu dari cara-cara berikut:
  - Pilih folder dari daftar. Sentuh **Pekerjaan Baru** dan masukkan nama pekerjaan.
  - Sentuhlah kotak yang berada di bawah **Nama Folder:** atau **Nama Pekerjaan:** atau di sebelah kanan layar, kemudian editlah teks tersebut.
5. semua pekerjaan pribadi disertai dengan ikon kunci di sebelahnya, dan Anda harus menentukan PIN untuk bisa mengambilnya kembali. Untuk mengubah pekerjaan menjadi pekerjaan pribadi, pilih **PIN untuk Mencetak** kemudian masukkan PIN untuk pekerjaan tersebut. Sentuh **OK**.
6. Sentuh **Opsi Lain** untuk menampilkan dan mengubah opsi-opsi penyimpanan pekerjaan lainnya.
7. Setelah semua opsi diteta[kan, sentuh **Buat Pekerjaan Tersimpan** (🔒) di sudut kiri atas layar untuk memindai dokumen dan menyimpan pekerjaann tersebut. Pekerjaan akan disimpan pada perangkat hingga dihapus, sehingga Anda dapat mencetaknya sesering Anda suka.

Untuk informasi tentang cara mencetak pekerjaan, lihat [Mencetak pekerjaan tersimpan](#).

### Membuat pekerjaan cetak tersimpan

Pada driver, pilih opsi **Stored Job**, kemudian masukkan nama pengguna dan nama pekerjaan. Pekerjaan ini tidak akan dicetak hingga ada orang yang memintanya dari panel kontrol perangkat. Lihat [Mencetak pekerjaan tersimpan](#).

### Mencetak pekerjaan tersimpan

Pada panel kontrol, Anda dapat mencetak pekerjaan yang disimpan pada hard disk perangkat.

1. Dari layar Home, sentuh **Penyimpanan Pekerjaan**.
2. Sentuh tab **Ambil**.
3. Gulir dan sentuh folder penyimpanan pekerjaan yang berisi pekerjaan simpanan tersebut.
4. Gulir dan sentuhlah pekerjaan tersimpan yang akan dicetak.
5. Sentuh **Ambil Pekerjaan Tersimpan** (🔒) untuk mencetak dokumen tersebut.

6. Sentuhlah bidang **Salinan** untuk mengubah jumlah salinan yang akan dicetak.
7. Sentuh **Ambil Pekerjaan Tersimpan** (🔑) untuk mencetak dokumen tersebut.

Jika file tersebut disertai 🔒 (simbol kunci) di sebelahnya, maka pekerjaan ini bersifat pribadi dan memerlukan PIN. Lihat [Menggunakan fitur private job \[pekerjaan pribadi\]](#).

## Menghapus pekerjaan simpanan

Pekerjaan yang disimpan pada hard disk perangkat dapat dihapus dari panel kontrol.

1. Dari layar Home, sentuh **Penyimpanan Pekerjaan**.
2. Sentuh tab **Ambil**.
3. Gulir dan sentuh folder penyimpanan pekerjaan yang berisi pekerjaan simpanan tersebut..
4. Gulir dan sentuhlah pekerjaan simpanan yang akan dihapus
5. Sentuh **Hapus**.
6. Sentuh **Ya**.

Jika file disertai 🔒 (simbol kunci) di sebelahnya, berarti pekerjaan itu memerlukan PIN agar bisa dihapus. Lihat [Menggunakan fitur private job \[pekerjaan pribadi\]](#).



# 6 Tugas pencetakan

- [Menggunakan fitur dalam driver printer Windows](#)
- [Menggunakan fitur dalam driver printer Macintosh](#)
- [Membatalkan tugas cetak](#)

# Menggunakan fitur dalam driver printer Windows

Apabila Anda mencetak dari program perangkat lunak, banyak fitur produk ini yang tersedia dari driver printer. Untuk informasi lengkap tentang fitur yang tersedia pada driver printer, simak Bantuan Driver-printer. Fitur berikut diuraikan dalam bagian ini:

- [Membuat dan menggunakan set cepat](#)
- [Menggunakan tanda air](#)
- [Mengubah ukuran dokumen](#)
- [Mengatur ukuran kertas custom \[tersesuai\] dari driver printer](#)
- [Menggunakan kertas/sampul berbeda](#)
- [Mencetak halaman pertama kosong](#)
- [Mencetak beberapa halaman pada selebar kertas](#)
- [Mencetak pada kedua sisi kertas](#)
- [Menggunakan tab Services \[Layanan\]](#)



---

**Perhatikan** Pengaturan pada driver printer dan program perangkat lunak umumnya mengesampingkan pengaturan panel-kontrol. Pengaturan program perangkat lunak umumnya mengesampingkan pengaturan driver-printer.

---

## Membuat dan menggunakan set cepat

Gunakan set cepat untuk menyimpan pengaturan driver yang aktif untuk digunakan kembali. Set cepat tersedia pada hampir semua tab driver-printer. Anda dapat menyimpan sampai dengan 25 Print Task Quick Sets [Set Cepat Tugas Pencetakan].

### Membuat set cepat

1. Buka driver printer (lihat [Membuka driver printer](#)).
2. Pilih pengaturan cetak yang Anda ingin gunakan.
3. Dalam kotak **Print Task Quick Sets** [Set Cepat Tugas Pencetakan], ketikkan nama untuk set cepat.
4. Klik **Save** [Simpan].

### Menggunakan set cepat

1. Buka driver printer (lihat [Membuka driver printer](#)).
2. Pilih set cepat yang Anda ingin gunakan dari daftar buka-bawah **Print Task Quick Sets** [Set Cepat Tugas Pencetakan].
3. Klik **OK**.



---

**Perhatikan** Untuk mengembalikan pengaturan standar driver-printer, pilih **Default Print Settings** [Pengaturan Cetak Standar] dari daftar buka-bawah **Print Task Quick Sets** [Set Cepat Tugas Pencetakan].

---



## Menggunakan tanda air

Watermark [tanda air] adalah pernyataan, seperti "Rahasia", yang dicetak di latar belakang semua halaman suatu dokumen.

1. Pada menu **File** dalam program perangkat lunak, klik **Print** [Cetak].
2. Pilih driver, kemudian klik **Properties** [Properti] atau **Preferences** [Preferensi].
3. Dari tab **Effects** [Efek], klik daftar buka-bawah **Watermarks** [Tanda air].
4. Klik watermark [tanda air] yang Anda ingin gunakan. Untuk membuat watermark [tanda air] baru, klik **Edit**.
5. Jika Anda ingin watermark [tanda air] hanya muncul pada halaman pertama dokumen, klik **First Page Only** [Hanya Halaman Pertama].
6. Klik **OK**.

Untuk menghapus watermark [tanda air], klik **[none]** [tidak ada] dalam daftar buka-bawah **Watermarks** [Tanda air].

## Mengubah ukuran dokumen

Gunakan opsi mengubah ukuran dokumen untuk membuat skala dokumen ke dalam persentase dari ukuran normalnya. Anda juga dapat memilih untuk mencetak dokumen pada kertas yang berbeda, dengan atau tanpa skala.

### Memperkecil atau memperbesar dokumen

1. Pada menu **File** dalam program perangkat lunak, klik **Print** [Cetak].
2. Pilih driver, kemudian klik **Properties** [Properti] atau **Preferences** [Preferensi].
3. Pada tab **Effects** [Efek], di samping **% of Normal Size** [% dari Ukuran Normal] ketikkan persentase yang Anda inginkan untuk memperkecil atau memperbesar dokumen Anda.  
  
Anda juga dapat menggunakan scroll bar [bilah gulir] untuk mengatur persentasenya.
4. Klik **OK**.

### Mencetak dokumen pada ukuran kertas yang berbeda

1. Pada menu **File** dalam program perangkat lunak, klik **Print** [Cetak].
2. Pilih driver, kemudian klik **Properties** [Properti] atau **Preferences** [Preferensi].
3. Pada menu **Effects** [Efek], klik **Print Document On** [Cetak Dokumen Pada].
4. Pilih ukuran kertas yang akan dicetak.
5. Untuk mencetak dokumen ke ukuran kertas sasaran tanpa mengatur skalanya, pastikan bahwa opsi **Scale to Fit** [Skala Pengepasan] *tidak* dipilih.
6. Klik **OK**.

## Mengatur ukuran kertas custom [tersesuai] dari driver printer

1. Pada menu **File** dalam program perangkat lunak, klik **Print** [Cetak].
2. Pilih driver, kemudian klik **Properties** [Properti] atau **Preferences** [Preferensi].
3. Pada tab **Paper** [Kertas] atau **Paper/Quality** [Kertas/Kualitas], klik **Custom** [Khusus].
4. Pada jendela layar **Custom Paper Size** [Ukuran Halaman Khusus], ketikkan nama ukuran khusus tersebut.
5. Ketikkan panjang dan lebar ukuran-kertas. Jika ukuran yang Anda atur terlalu kecil atau terlalu besar, driver secara otomatis menyesuaikan dengan ukuran minimal atau maksimal yang diperbolehkan.
6. Bila perlu, klik tombol ini untuk mengubah unit pengukuran antara milimeter dan inci.
7. Klik **Save** [Simpan].
8. Klik **Close** [Tutup]. Nama yang Anda simpan ditampilkan dalam daftar ukuran-kertas untuk penggunaan mendatang.

## Menggunakan kertas/sampul berbeda

Ikuti petunjuk ini untuk mencetak halaman pertama yang berbeda dari kertas lain dalam pekerjaan cetakan ini.

1. Buka driver printer (lihat [Membuka driver printer](#)).
2. Pada tab **Paper** [Kertas] atau **Paper/Quality** [Kertas/Kualitas], pilih kertas yang sesuai untuk halaman pertama dari pekerjaan cetakan.
3. Klik **Use Different Paper/Covers** [Gunakan Kertas/Sampul yang berbeda].
4. Dalam kotak daftar, klik halaman atau sampul yang Anda ingin cetak pada kertas berbeda.
5. Untuk mencetak sampul depan atau belakang, Anda juga harus memilih **Add Blank or Preprinted Cover** [Tambahkan Sampul Kosong atau Pracetak].
6. Di kotak **Source is** [Sumbernya adalah] dan **Type is** [Jenisnya adalah], pilih jenis atau sumber kertas yang sesuai untuk halaman lain dari pekerjaan cetak tersebut.



---

**Perhatikan** Ukuran kertas harus sama untuk semua halaman pekerjaan cetakan.

---

## Mencetak halaman pertama kosong

1. Buka driver printer (lihat [Membuka driver printer](#)).
2. Pada tab **Paper** [Kertas] atau **Paper/Quality** [Kertas/Kualitas], klik **Use Different Paper/Covers** [Gunakan Kertas/Sampul Berbeda].
3. Pada kotak daftar, klik **Front Cover** [Sampul Depan].
4. Klik **Add Blank or Preprinted Cover** [Tambahkan Sampul Kosong atau Pracetak].

## Mencetak beberapa halaman pada selembaar kertas

Anda dapat mencetak lebih dari satu halaman pada selembaar kertas.

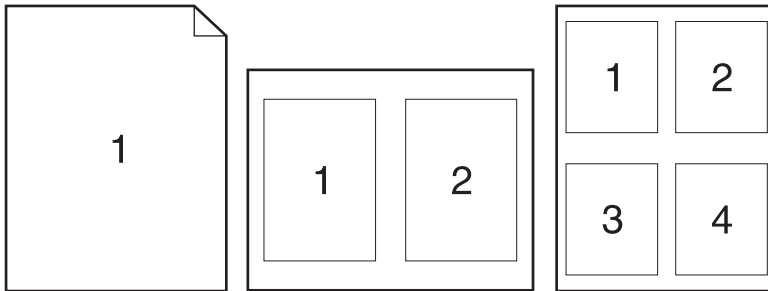

1. Pada menu **File** dalam program perangkat lunak, klik **Print** [Cetak].
2. Pilih driver, kemudian klik **Properties** [Properti] atau **Preferences** [Preferensi].
3. Klik tombol **Finishing** [Pengolahan Akhir].
4. Dalam bagian untuk **Document Options** [Opsi Dokumen], pilih jumlah halaman yang Anda ingin cetak per lembar [1, 2, 4, 6, 9, atau 16].
5. Jika jumlah halaman lebih besar dari 1, pilih opsi yang benar untuk **Print Page Borders** [Cetak Garis Tepi Halaman] dan **Page Order** [Urutan Halaman].
  - Jika Anda harus mengubah orientasi halaman, klik tab **Finishing** [Penyelesaian], kemudian klik **Portrait** [Potret] atau **Landscape** [Bentang].
6. Klik **OK**. Produk ini telah diatur untuk mencetak jumlah halaman per lembar yang telah Anda pilih.

## Mencetak pada kedua sisi kertas

Apabila pencetakan dupleks tersedia, Anda dapat mencetak bolak-balik secara otomatis. Jika aksesoris pencetakan dupleks tidak terpasang, Anda dapat mencetak bolak-balik secara manual dengan mengumpangkan kertas melalui produk untuk kedua kalinya.



**Perhatikan** Pada driver printer, **Print on Both Sides [manually]** [Cetak Bolak-Balik [manual]] hanya tersedia apabila aksesoris pencetakan dupleks tidak terpasang atau tidak mendukung jenis media cetak yang digunakan.

Untuk mengkonfigurasi produk untuk pencetakan dupleks otomatis atau manual, buka properti driver printer, klik tab **Device Settings** [Pengaturan Perangkat], kemudian pilih pengaturan yang sesuai di bawah **Installable Options** [Opsi Dapat Diinstal].



**Perhatikan** Tab **Device Settings** [Pengaturan Perangkat] tidak tersedia pada program perangkat lunak.

**Perhatikan** Prosedur untuk membuka properti driver printer tergantung pada sistem operasi yang sedang Anda gunakan. Untuk informasi tentang membuka properti driver printer sistem operasi Anda, lihat [Membuka driver printer](#). Cari kolom yang berjudul "To change the device configuration settings" [Untuk mengubah pengaturan konfigurasi perangkat].

---

## Menggunakan pencetakan dupleks otomatis

1. Masukkan kertas secukupnya ke dalam salah satu baki untuk mengakomodasi pekerjaan cetakan. Jika Anda mengisikan kertas khusus seperti kop surat, isikan dengan salah satu cara berikut ini:
  - Untuk baki 1, isikan kertas kop surat dengan sisi depan di atas, tepi bawah terlebih dahulu.
  - Untuk semua baki lain, isikan kertas kop surat dengan sisi depan ke bawah, dan tepi depan di bagian belakang baki.



**AWAS** Untuk menghindari macet, Jangan mengisikan kertas yang lebih berat dari 105 g/m<sup>2</sup> [28-lb bond].

---

2. Buka driver printer (lihat [Membuka driver printer](#)).
3. Pada tab **Finishing** [Pengolahan Akhir], klik **Print on Both Sides** [Cetak pada Kedua Sisi].
  - Bila perlu, pilih **Flip Pages Up** [Balik Halaman Ke Atas] untuk mengubah cara membalik halaman, atau pilih salah satu opsi penjilidan dalam kotak daftar **Booklet Layout** [Tata letak buklet].
4. Klik **OK**.

## Untuk mencetak pada kedua sisi secara manual

1. Masukkan kertas secukupnya ke dalam salah satu baki untuk mengakomodasi pekerjaan cetakan. Jika Anda mengisikan kertas khusus seperti kop surat, isikan dengan salah satu cara berikut ini:
  - Untuk baki 1, isikan kertas kop surat dengan sisi depan di atas, tepi bawah terlebih dahulu.
  - Untuk semua baki lain, isikan kertas kop surat dengan sisi depan ke bawah, dan tepi depan di bagian belakang baki.



**AWAS** Untuk menghindari macet, Jangan mengisikan kertas yang lebih berat dari 105 g/m<sup>2</sup> [28-lb bond].

---

2. Buka driver printer (lihat [Membuka driver printer](#)).
3. Pada tab **Finishing** [Pengolahan Akhir], klik **Print on Both Sides [manually]** [Cetak Bolak-Balik [manual]].
4. Klik **OK**.
5. Kirim pekerjaan cetakan ke produk ini. Ikuti petunjuk pada jendela layar pop-up (munculan) yang ditampilkan sebelum mengganti tumpukan keluaran dalam Baki 1 untuk mencetak paruh kedua.
6. Pergi ke produk. Keluarkan semua halaman kosong di dalam baki 1. Masukkan tumpukan cetakan dengan sisi yang telah dicetak di atas, dan umpankan tepi-bawah ke produk terlebih dahulu. Anda harus mencetak sisi kedua dari baki 1.
7. Jika diminta, tekan tombol panel-kontrol untuk melanjutkan.

## Opsi layout [tata letak] untuk mencetak bolak-balik

Keempat opsi orientasi dupleks ditunjukkan di sini. Untuk memilih opsi 1 atau 4, pilih **Flip Pages Up** [Balik Halaman Ke Atas] pada driver printer.

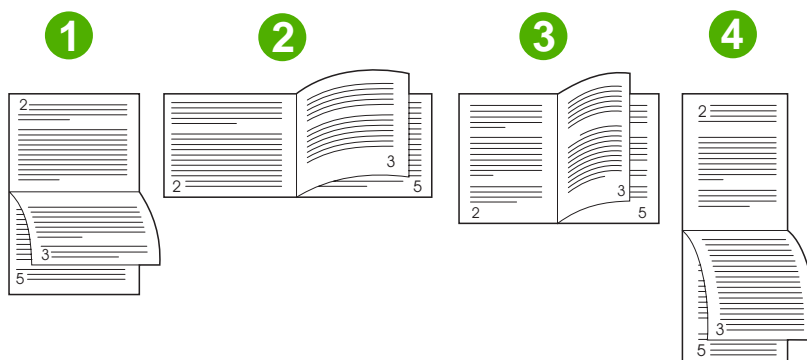

1. Long-edge landscape [Tepi-panjang mendatar]	Secara berseling gambar dicetak dengan orientasi terbalik. Halaman yang berhadapan dibaca secara kontinyu dari atas ke bawah.
2. Short-edge landscape [Tepi-pendek mendatar]	Setiap gambar dicetak dengan orientasi sisi-kanan-di atas. Halaman yang berhadapan dibaca dari atas ke bawah.
3. Long-edge portrait [Tepi-panjang tegak]	Ini adalah pengaturan standar, dan tata letak yang paling umum digunakan. Setiap gambar dicetak dengan orientasi sisi-kanan-di atas. Halaman yang berhadapan dibaca dari atas ke bawah.
4. Short-edge portrait [Tepi-pendek tegak]	Secara berseling gambar dicetak dengan orientasi terbalik. Halaman yang berhadapan dibaca dari atas ke bawah.

## Menggunakan tab Services [Layanan]

Jika produk terhubung ke jaringan, gunakan tab **Services** [Layanan] untuk memperoleh informasi produk dan status persediaan. Klik **Device and Supplies status icon** [ikon status Perangkat dan Persediaan] untuk membuka halaman **Device Status** [Status Perangkat] Server Web Terpadu HP . Halaman ini menampilkan status produk, persentase sisa pemakaian setiap persediaan, dan informasi untuk memesan persediaan. Untuk informasi lebih lanjut, lihat [Menggunakan server Web terbenam](#).

## Menggunakan fitur dalam driver printer Macintosh

Apabila Anda mencetak dari program perangkat lunak, banyak fitur perangkat yang tersedia dari driver printer. Untuk informasi lengkap tentang fitur yang tersedia pada driver printer, simak Bantuan driver printer. Fitur berikut diuraikan dalam bagian ini:

- [Membuat dan menggunakan prasetel](#)
- [Mencetak halaman sampul](#)
- [Mencetak beberapa halaman pada selembarnya](#)
- [Mencetak pada kedua sisi kertas](#)



---

**Perhatikan** Pengaturan pada driver printer dan program perangkat lunak umumnya mengesampingkan pengaturan panel-kontrol. Pengaturan program perangkat lunak umumnya mengesampingkan pengaturan driver-printer.

---

### Membuat dan menggunakan prasetel

Gunakan preset [pra-setel] menyimpan pengaturan driver yang aktif untuk digunakan kembali.

#### Untuk membuat preset [prasetel]

1. Buka driver printer (lihat [Membuka driver printer](#)).
2. Pilih pengaturan cetak.
3. Pada kotak **Presets** [Pra-setel], klik **Save as** [Simpan sebagai] dan ketikkan nama untuk preset [pra-setel].
4. Klik **OK**.

#### Menggunakan preset [prasetel]

1. Buka driver printer (lihat [Membuka driver printer](#)).
2. Pada menu **Presets** [Pra-setel], pilih preset [pra-setel] yang Anda ingin gunakan.



---

**Perhatikan** Untuk menggunakan pengaturan standar driver-printer, pilih preset [pra-setel] **Standard** [Standar].

---

### Mencetak halaman sampul

Anda dapat mencetak halaman sampul terpisah untuk dokumen Anda yang dilengkapi pesan tertentu (misalnya "Rahasia").

1. Buka driver printer (lihat [Membuka driver printer](#)).
2. Pada menu pop-up (munculan) **Cover Page** [Halaman Sampul] atau **Paper/Quality** [Kertas/ Kualitas], pilih apakah akan mencetak halaman sampul **Before Document** [Sebelum Dokumen] atau **After Document** [Setelah Dokumen].
3. Dalam menu munculan **Cover Page Type** [Jenis Kertas Sampul], pilih pesan yang ingin Anda cetak pada halaman sampul.



---

**Perhatikan** Untuk mencetak halaman sampul kosong, pilih **Standard** [Standar] sebagai **Cover Page Type** [Jenis Halaman Sampul].

---

## Mencetak beberapa halaman pada selembaar kertas

Anda dapat mencetak lebih dari satu halaman pada selembaar kertas. Fitur ini menyediakan cara yang efektif-biaya untuk mencetak halaman draft.

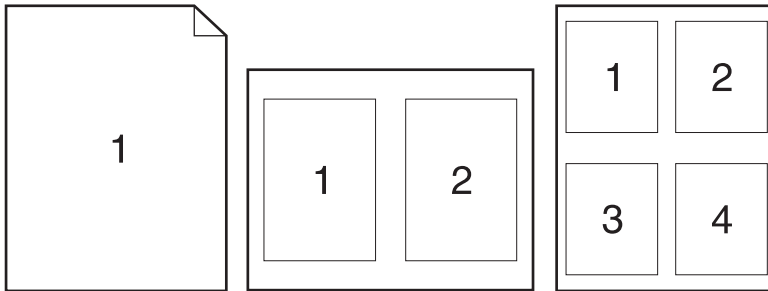

1. Buka driver printer (lihat [Membuka driver printer](#)).
2. Klik menu pop-up (munculan) **Layout** [Tata Letak].
3. Di samping **Pages per Sheet** [Halaman per Lembar], pilih jumlah halaman yang Anda ingin cetak per lembar [1, 2, 4, 6, 9, atau 16].
4. Di samping **Layout Direction** [Arah Tata Letak], pilih urutan dan penempatan halaman pada lembaran.
5. Di samping **Borders** [Garis Tepi], pilih jenis garis tepi untuk dicetak di sekeliling semua halaman pada lembaran.

## Mencetak pada kedua sisi kertas

Apabila pencetakan dupleks tersedia, Anda dapat secara otomatis mencetak pada kedua sisi halaman. Kalau tidak tersedia, Anda dapat mencetak kedua sisi halaman secara manual dengan mengumpankan kertas melintasi perangkat untuk pencetakan yang kedua.



---

**AWAS** Untuk menghindari kemacetan, jangan memuatkan kertas yang lebih berat dari 105 g/m<sup>2</sup> (28-lb bond).

---

## Menggunakan pencetakan dupleks otomatis

1. Masukkan kertas secukupnya ke dalam salah satu baki untuk mengakomodasi pekerjaan cetakan. Jika Anda mengisikan kertas khusus seperti kop surat, isikan dengan salah satu cara berikut ini:
  - Untuk baki 1, isikan kertas kop surat menghadap ke atas dengan tepi bawah diumpankan ke printer terlebih dahulu.
  - Untuk semua baki lain, isikan kertas kop surat menghadap ke bawah dengan tepi atas di bagian belakang baki.
2. Buka driver printer (lihat [Membuka driver printer](#)).
3. Klik menu pop-up (munculan) **Layout** [Tata Letak].
4. Di samping **Two Sided Printing** [Pencetakan Dua Sisi], pilih **Long-Edge Binding** [Penjilidan Tepi-Panjang] atau **Short-Edge Binding** [Penjilidan Tepi-Pendek].
5. Klik **Print** [Cetak].

## Untuk mencetak pada kedua sisi secara manual

1. Masukkan kertas secukupnya ke dalam salah satu baki untuk mengakomodasi pekerjaan cetakan. Jika Anda mengisikan kertas khusus seperti kop surat, isikan dengan salah satu cara berikut ini:
  - Untuk baki 1, isikan kertas kop surat menghadap ke atas dengan tepi bawah diumpankan ke printer terlebih dahulu.
  - Untuk semua baki lain, isikan kertas kop surat menghadap ke bawah dengan tepi atas di bagian belakang baki.



**AWAS** Untuk menghindari macet, Jangan mengisikan kertas yang lebih berat dari 105 g/m<sup>2</sup> [28-lb bond].

2. Buka driver printer (lihat [Membuka driver printer](#)).
3. Pada menu pop-up (munculan) **Finishing** [Pengolahan Akhir], pilih opsi **Manual Duplex** [Dupleks Manual].



**Perhatikan** Jika opsi **Manual Duplex** [Dupleks Manual] tidak diaktifkan, pilih **Manually Print on 2nd Side** [Cetak Manual pada Sisi Kedua].

4. Klik **Print** [Cetak]. Ikuti petunjuk pada jendela layar pop-up (munculan) yang ditampilkan sebelum mengganti tumpukan keluaran dalam Baki 1 untuk mencetak paruh kedua.
5. Pergi ke printer, dan keluarkan semua kertas kosong di dalam baki 1.
6. Masukkan tumpukan cetakan dengan tepi bawah diumpankan ke printer terlebih dahulu ke dalam baki 1. Anda *harus* mencetak sisi kedua dari baki 1.
7. Jika diminta, tekan tombol panel-kontrol yang sesuai untuk melanjutkan.



## Membatalkan tugas cetak

Anda dapat menghentikan permintaan cetak dengan menggunakan panel kontrol atau menggunakan program perangkat lunak. Untuk petunjuk tentang cara menghentikan permintaan cetak dari komputer pada jaringan, lihat Bantuan online untuk perangkat lunak jaringan tertentu.



---

**Perhatikan** Penghentian ini bisa berlangsung beberapa waktu untuk menghapus semua pencetakan setelah Anda membatalkan tugas cetak.

---

## Menghentikan pekerjaan cetak yang aktif dari panel kontrol

1. Tekan **Berhenti** pada panel kontrol.
2. Di layar sentuh, pada layar **Device Has Been Paused** [Perangkat dihentikan sementara], sentuh **Cancel current job** [Batalkan pekerjaan aktif].



---

**Perhatikan** Jika proses pencetakan tugas cetak sudah terlalu jauh, mungkin Anda tidak memiliki opsi untuk membatalkannya.

---

## Menghentikan pekerjaan cetak yang aktif dari program perangkat lunak

Kotak dialog akan muncul sekilas pada layar yang memberikan opsi kepada Anda untuk membatalkan tugas cetak.

Jika beberapa permintaan telah dikirim ke perangkat melalui perangkat lunak Anda, permintaan tersebut akan menunggu dalam antrian cetak (misalnya, dalam Print Manager Windows). Lihat dokumentasi perangkat lunak untuk petunjuk spesifik tentang membatalkan permintaan cetak dari komputer.

Jika pekerjaan cetak menunggu dalam antrian cetak (memori komputer) atau spooler cetak (Windows 2000 atau XP), hapus pekerjaan cetak di sana.

Klik **Start** [Mulai] lalu klik **Printers** [Printer]. Klik-ganda ikon perangkat untuk membuka spooler cetak. Pilih pekerjaan cetak yang akan dibatalkan, lalu tekan **Delete** [Hapus]. Jika pekerjaan tersebut tidak dibatalkan, Anda mungkin perlu mematikan dan menghidupkan ulang komputer.



# 7 Fotokopi

Perangkat ini dapat berfungsi sebagai alat fotokopi yang berdiri sendiri. Anda tidak perlu menginstal perangkat lunak sistem pencetakan pada komputer maupun menghidupkan komputer untuk membuat fotokopi. Anda dapat menyesuaikan pengaturan fotokopi pada panel kontrol. Anda juga dapat memfotokopi materi asli dengan menggunakan ADF atau kaca pemindai. Perangkat dapat memproses pekerjaan fotokopi, pencetakan dan pengiriman digital secara serempak.

Bab ini menyediakan informasi tentang cara membuat fotokopi dan cara mengubah pengaturan fotokopi, termasuk sejumlah topik berikut ini:

- [Menggunakan layar Copy \[Salin\]](#)
- [Mengatur opsi penyalinan standar](#)
- [Petunjuk dasar penyalinan](#)
- [Mengubah pengaturan penyalinan](#)
- [Mengubah pengaturan susunan-salinan](#)
- [Menyalin dokumen dua sisi](#)
- [Menyalin dokumen asli berukuran campuran](#)
- [Menyalin foto dan buku](#)
- [Menggabungkan pekerjaan penyalinan menggunakan Job Build](#)
- [Membatalkan penyalinan](#)

Anda dianjurkan untuk menyimak informasi pokok panel kontrol sebelum menggunakan fungsi fotokopi perangkat. Lihat [Panel kontrol](#) untuk informasi lebih lanjut.

## Menggunakan layar Copy [Salin]

Dari layar Home, sentuh **Salin** untuk menampilkan layar Copy [Salin]. Layar Copy [Sentuh] ditampilkan pada [Gambar 7-1 Layar Copy \[Salin\]](#). Perhatikan bahwa hanya enam fitur penyalinan pertama yang langsung terlihat. Untuk melihat fitur penyalinan lainnya, sentuh **Opsi Lagi**.

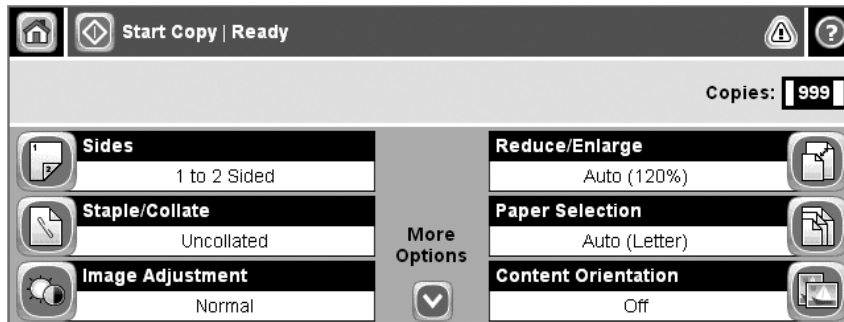

**Gambar 7-1** Layar Copy [Salin]

## Mengatur opsi penyalinan standar

Anda dapat menggunakan menu administrasi untuk menentukan pengaturan standar yang berlaku untuk semua pekerjaan penyalinan. Bila perlu, Anda dapat menimpa hampir semua pengaturan untuk pekerjaan tertentu. Setelah pekerjaan tersebut selesai, perangkat akan kembali ke pengaturan standar.

1. Dari layar Home, gulir ke dan sentuh [Administrasi](#).
2. Sentuh [Opsi Pekerjaan Standar](#), lalu sentuh [Opsi Salin Standar](#).
3. Ada beberapa pilihan. Anda dapat mengkonfigurasi standar untuk semua opsi, atau hanya opsi tertentu.

Untuk informasi tentang masing-masing opsi, lihat [Mengubah pengaturan penyalinan](#). Sistem Help [Bantuan] terpadu juga memberikan penjelasan untuk setiap opsi. Sentuh tombol [Help](#) [Bantuan] (🔍) di sudut kanan atas layar.

4. Untuk keluar dari menu administrasi, sentuh tombol [Home](#) (🏠) di sudut kiri atas layar.

# Petunjuk dasar penyalinan

Bagian ini berisi petunjuk dasar untuk penyalinan.

## Menyalin dari kaca scanner

Gunakan kaca scanner untuk membuat hingga 999 salinan pada media yang kecil, ringan (kurang dari 60 g/m<sup>2</sup> atau 16 lb) atau media tebal (lebih dari 105 g/m<sup>2</sup> atau 28 lb). Termasuk di sini media seperti tanda terima, kliping surat kabar, foto, dokumen lama, dokumen usang, dan buku.

Letakkan dokumen asli di atas kaca menghadap ke bawah. Atur sudut dokumen asli tepat pada sudut kiri atas kaca.

Untuk membuat salinan menggunakan opsi penyalinan standar, gunakan tombol angka pada panel kontrol untuk memilih jumlah salinan, lalu tekan **Mulai**. Untuk menggunakan pengaturan tersesuai, sentuh **Salin**. Tentukan pengaturannya, lalu tekan **Mulai**. Untuk informasi lebih lanjut mengenai penggunaan pengaturan tersesuai, lihat [Mengubah pengaturan penyalinan](#).

## Menyalin dari pemasok dokumen

Gunakan pemasok dokumen untuk membuat hingga 999 salinan dokumen yang berisi hingga 50 halaman (tergantung ketebalan halaman). Letakkan dokumen di dalam pemasok dokumen dengan halaman menghadap ke atas.

Untuk membuat salinan menggunakan opsi penyalinan standar, gunakan tombol angka pada panel kontrol untuk memilih jumlah salinan, lalu tekan **Mulai**. Untuk menggunakan pengaturan tersesuai, sentuh **Salin**. Tentukan pengaturannya, lalu tekan **Mulai**. Untuk informasi lebih lanjut mengenai penggunaan pengaturan tersesuai, lihat [Mengubah pengaturan penyalinan](#).

Sebelum memulai pekerjaan penyalinan lain, keluarkan dokumen asli dari nampan keluaran pemasok dokumen di bawah baki masukan pemasok dokumen, dan keluarkan salinan dari nampan keluaran yang sesuai.

## Mengubah pengaturan penyalinan

Perangkat ini menawarkan beberapa fitur agar Anda dapat mengoptimalkan keluaran salinan. Semua fitur ini tersedia pada layar **Salin**.

Layar **Salin** terdiri dari beberapa halaman. Dari halaman pertama, sentuh **Opsi Lain** untuk ke halaman berikutnya. Kemudian sentuh tombol panah ke atas atau bawah untuk bergulir ke halaman lain.

Untuk rincian tentang cara menggunakan salah satu opsi, sentuh opsi tersebut, lalu sentuh tombol bantuan (?) di sudut kanan atas layar. Tabel berikut ini berisi gambaran umum dari opsi penyalinan.



**Perhatikan** Tergantung bagaimana administrator sistem telah mengkonfigurasi perangkat, beberapa opsi ini mungkin tidak ditampilkan. Opsi di dalam daftar ini disusun sesuai dengan urutan ditampilkannya.

Nama opsi	Keterangan
Sisi	Gunakan fitur ini untuk menunjukkan apakah dokumen asli tercetak pada satu atau kedua sisinya, dan apakah salinan akan disalin pada satu atau dua sisi.
Jepit/Susun atau Susun	Jika HP Stapler/Stacker/Separator [Penjilid/Penumpuk/Pemisah HP] terpasang, opsi <b>Jepit/Susun</b> tersedia. Gunakan fitur ini untuk mengatur opsi untuk menjilid dan merakit halaman dalam beberapa set salinan.  Jika HP Stapler/Stacker/Separator [Penjilid/Penumpuk/Pemisah HP] tidak terpasang, opsi <b>Susun</b> tersedia. Gunakan fitur ini untuk merakit setiap set halaman salinan dalam urutan yang sama dengan dokumen asli.
Pemilihan Kertas	Gunakan fitur ini untuk memilih baki yang menampung ukuran dan jenis kertas yang akan digunakan.
Penyesuaian Gambar	Gunakan fitur ini untuk meningkatkan kualitas salinan secara keseluruhan. Misalnya, Anda dapat mengatur kepekatan dan ketajamannya; dan Anda dapat menggunakan pengaturan <b>Pembersihan Latar Belakang</b> untuk menghilangkan bayangan kabur di latar belakang atau menghapus warna latar belakang yang terang.
Orientasi Isi	Gunakan fitur ini untuk menentukan penempatan isi halaman orisinal pada halaman: portrait [tegak] atau landscape [melebar].
Nampan Keluaran	Gunakan fitur ini untuk memilih nampan keluaran untuk salinan.
Optimalkan Teks/Gambar	Gunakan fitur ini untuk mengoptimalkan keluaran untuk jenis isi tertentu. Anda dapat mengoptimalkan keluaran untuk teks atau gambar cetakan, atau Anda dapat mengatur nilainya secara manual.
Halaman per Lembar	Gunakan fitur ini untuk menyalin beberapa halaman pada selebar kertas.
Ukuran Asli	Gunakan fitur ini untuk menggambarkan ukuran halaman dokumen asli.
Format Buklet	Gunakan fitur ini untuk menyalin dua halaman atau lebih pada selebar kertas sehingga Anda dapat melipat lembaran di tengah untuk membentuk buklet.
Ujung ke Ujung	Gunakan fitur ini untuk menghindari bayangan yang mungkin tampak di sepanjang tepi salinan bila dokumen asli dicetak di dekat tepi. Gabungkan fitur ini dengan fitur <b>Perkecil/Perbesar</b> untuk memastikan bahwa seluruh halaman akan dicetak pada salinan.
Kumpulan Pekerjaan	Gunakan fitur ini untuk menggabungkan beberapa set dokumen asli ke dalam satu pekerjaan salin. Gunakan juga fitur ini untuk menyalin dokumen asli yang memiliki lebih banyak halaman dari yang dapat ditampung pemasok dokumen pada waktu yang sama.

## Mengubah pengaturan susunan-salinan

Anda dapat mengatur perangkat agar menyusun salinan ke dalam beberapa set. Misalnya, jika Anda membuat dua salinan dari tiga halaman dan automatic collation [susunan otomatis] aktif, halaman akan dicetak dengan urutan: 1,2,3,1,2,3. Jika susunan otomatis tidak aktif, halaman akan dicetak dengan urutan: 1,1,2,2,3,3.

Untuk menggunakan susunan otomatis, ukuran dokumen asli harus lebih kecil dari memori. Jika tidak, perangkat hanya membuat satu salinan dan pesan perubahan tersebut akan ditampilkan. Jika hal itu terjadi, gunakan salah satu cara berikut ini untuk menyelesaikan pekerjaan:

- Bagi pekerjaan ke dalam beberapa pekerjaan kecil dengan lebih sedikit halaman.
- Buat setiap kali hanya satu salinan dokumen.
- Matikan susunan otomatis.

Pengaturan susunan yang dipilih berlaku untuk semua salinan sampai Anda mengubah pengaturan tersebut. Pengaturan standar untuk susunan salinan otomatis adalah **Aktif**.

1. Di panel kontrol, sentuh **Salin**.
2. Sentuh **Jepit-kawat/Susun**.
3. Sentuh **Susun**.



# Menyalin dokumen dua sisi

Dokumen dua sisi dapat disalin secara manual atau otomatis.

## Menyalin dokumen dua sisi secara manual

Salinan yang dihasilkan prosedur ini dicetak pada satu sisi, dan perlu disusun secara manual.

1. Letakkan dokumen yang akan disalin ke dalam baki masukan pemasok dokumen dengan halaman pertama menghadap ke atas, dan tepi atas halaman ke arah pemasok dokumen.
2. Sentuh **Mulai Fotokopi**. Halaman bernomor ganjil akan disalin dan dicetak.
3. Keluarkan tumpukan dari baki keluaran pemasok dokumen dan isikan kembali tumpukan dengan halaman terakhir menghadap ke atas, dan dengan tepi atas halaman ke arah pemasok dokumen.
4. Sentuh **Mulai Fotokopi**. Halaman bernomor genap akan disalin dan dicetak.
5. Susun salinan cetakan bernomor ganjil dan genap.

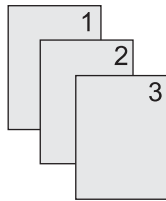

## Menyalin dokumen dua sisi secara otomatis (hanya model dupleks)

Pengaturan penyalinan standar adalah satu sisi ke satu sisi. Gunakan prosedur berikut untuk mengubah pengaturan agar Anda dapat menyalin dari atau ke dokumen dua sisi.

### Membuat salinan dua sisi dari dokumen satu sisi

1. Letakkan dokumen yang akan disalin ke dalam pemasok dokumen dengan halaman pertama menghadap ke atas, dan tepi atas halaman di depan.
2. Di panel kontrol, sentuh **Salin**.
3. Sentuh **Sisi**.
4. Sentuh **Materi asli 1–sisi, keluaran 2–sisi**.
5. Sentuh **OK**.
6. Sentuh **Mulai Fotokopi**.

### Membuat salinan dua sisi dari dokumen dua sisi

1. Letakkan dokumen yang akan disalin ke dalam pemasok dokumen dengan halaman pertama menghadap ke atas, dan tepi atas halaman di depan.



**Perhatikan** Penyalinan dua sisi dari kaca scanner alas datar tidak didukung.

2. Di panel kontrol, sentuh **Salin**.

3. Sentuh **Sisi**.
4. Sentuh **Materi asli 2–sisi, keluaran 2–sisi**.
5. Sentuh **OK**.
6. Sentuh **Mulai Fotokopi**.

#### **Membuat salinan satu sisi dari dokumen dua sisi**

1. Letakkan dokumen yang akan disalin ke dalam pemasok dokumen dengan halaman pertama menghadap ke atas, dan tepi atas halaman di depan.
2. Di panel kontrol, sentuh **Salin**.
3. Sentuh **Sisi**.
4. Sentuh **Materi asli 2–sisi, keluaran 1–sisi**.
5. Sentuh **OK**.
6. Sentuh **Mulai Fotokopi**.

## Menyalin dokumen asli berukuran campuran

Anda dapat menyalin dokumen asli yang dicetak pada berbagai ukuran kertas selama lembaran kertas tersebut memiliki dimensi yang sama. Misalnya, Anda dapat menggabungkan ukuran letter dan legal, atau Anda dapat menggabungkan ukuran A4 dan A5.

1. Atur lembaran pada dokumen asli sehingga semua memiliki lebar yang sama.
2. Letakkan lembaran menghadap ke atas di dalam pemasok dokumen, lalu atur pemandu kertas tepat menempel pada dokumen.
3. Dari layar Home, sentuh **Salin**.
4. Sentuh **Ukuran Asli**.



---

**Perhatikan** Jika opsi ini tidak ditampilkan pada layar pertama, sentuh **Opsi Lain** sampai opsi tersebut ditampilkan.

---

5. Pilih **Campuran Ltr/Lgl**, lalu sentuh **OK**.
6. Sentuh **Mulai Penyalinan**.

# Menyalin foto dan buku

## Menyalin foto



---

**Perhatikan** Foto harus disalin dari scanner alas datar, bukan dari pemasok dokumen.

---

1. Angkat penutup lalu letakkan foto pada scanner alas datar dengan sisi gambar menghadap ke bawah dan sudut kiri atas foto di sudut kiri atas kaca.
2. Tutup penutup dengan perlahan.
3. Sentuh **Mulai Fotokopi**.

## Menyalin buku

1. Angkat penutup lalu letakkan buku pada scanner alas datar dengan halaman yang akan disalin di sudut kiri atas kaca.
2. Tutup penutup dengan perlahan.
3. Tekan penutup dengan lembut untuk menekan buku ke permukaan scanner alas datar.
4. Sentuh **Mulai Fotokopi**.

# Menggabungkan pekerjaan penyalinan menggunakan Job Build

Gunakan fitur Job Build (Susun Pekerjaan) untuk menyusun satu pekerjaan penyalinan dari beberapa pindaian. Anda dapat menggunakan pemasok dokumen atau kaca scanner. Pengaturan untuk pemindaian pertama akan digunakan untuk pemindaian berikutnya.

1. Sentuh **Salin**.
2. Gulir ke lalu sentuh **Job Build**.
3. Sentuh **Job Build On**.
4. Sentuh **OK**.
5. Bila perlu, pilih opsi penyalinan yang dikehendaki.
6. Sentuh **Mulai Fotokopi**. Setelah setiap halaman dipindai, panel kontrol akan meminta halaman selanjutnya.
7. Jika masih ada halaman lain, isikan halaman berikutnya, lalu sentuh **Mulai Fotokopi**.

Jika tidak ada halaman lain dalam pekerjaan tersebut, sentuh **Panduan Administrator Server Cetak HP Jetdirect** untuk mencetak.



---

**Perhatikan** Dalam Job Build [Susun Pekerjaan], jika Anda memindai halaman pertama dokumen menggunakan pemasok dokumen, maka Anda harus memindai semua halaman dokumen tersebut menggunakan pemasok dokumen. Jika Anda memindai halaman pertama dokumen menggunakan kaca scanner, maka Anda harus memindai semua halaman dokumen tersebut menggunakan kaca scanner.

---

## Membatalkan penyalinan

Untuk membatalkan penyalinan yang sedang berjalan, sentuh **Berhenti** di panel kontrol. Perangkat akan dihentikan sementara. Kemudian sentuh **Batalkan pekerjaan sekarang**.



---

**Perhatikan** Jika Anda membatalkan pekerjaan penyalinan, keluarkan dokumen dari scanner alas datar atau dari pemasok dokumen otomatis.

---

# 8 Memindai dan mengirim e-mail

Perangkat dilengkapi kemampuan pemindaian berwarna dan pengiriman digital. Dengan menggunakan panel kontrol, Anda dapat memindai dokumen hitam-putih atau berwarna dan mengirimkannya ke alamat e-mail sebagai lampiran e-mail. Untuk menggunakan pengiriman digital, perangkat harus dihubungkan ke jaringan area lokal (LAN). Perangkat terhubung secara langsung ke LAN Anda.



**Perhatikan** Perangkat tidak dapat memfotokopi atau mencetak dalam warna, tetapi dapat memindai dan mengirim gambar berwarna.

Bab ini menyampaikan sejumlah topik berikut:

- [Mengkonfigurasi pengaturan e-mail](#)
- [Menggunakan kayar Send E-mail \[Kirim Email\]](#)
- [Melakukan fungsi dasar e-mail](#)
- [Menggunakan buku alamat](#)
- [Mengganti pengaturan email untuk pekerjaan saat ini](#)
- [Memindai ke folder](#)
- [Memindai ke tujuan workflow \(aliran kerja\)](#)

## Mengkonfigurasi pengaturan e-mail

Sebelum Anda dapat mengirim dokumen ke alamat e-mail, Anda harus mengkonfigurasi perangkat untuk e-mail.



**Perhatikan** Petunjuk berikut adalah mengenai cara mengkonfigurasi perangkat pada panel kontrol. Anda juga dapat menerapkan prosedur ini dengan menggunakan server Web terbenam. Untuk informasi lebih lanjut, lihat [Server Web terpadu](#).

### Protokol yang didukung

Model HP LaserJet M5025 MFP mendukung Simple Mail Transfer Protocol (SMTP). Model HP LaserJet M5035 MFP mendukung SMTP dan Lightweight Directory Access Protocol (LDAP).

#### SMTP

- SMTP adalah sekumpulan aturan yang mengatur interaksi antar program yang mengirim dan menerima email. Agar perangkat dapat mengirim dokumen ke email, perangkat harus terhubung ke LAM yang memiliki alamat IP SMTP yang valid. Server SMTP juga harus memiliki akses Internet.
- Jika Anda menggunakan sambungan LAN, hubungi administrator sistem untuk mendapatkan alamat IP untuk server SMTP Anda. Jika Anda menghubungkan melalui sambungan DSL, hubungi penyedia layanan DSL untuk mengetahui alamat IP server SMTP.

#### LDAP

- LDAP digunakan untuk mendapatkan akses ke basis data informasi. Apabila perangkat menggunakan LDAP, perangkat akan mencari dalam daftar global alamat email. Ketika Anda mulai mengetikkan alamat email, LDAP menggunakan fitur pengisian otomatis yang memberikan daftar alamat email yang sesuai dengan karakter yang Anda ketikkan. Ketika Anda mengetikkan karakter lain, jumlah alamat email yang cocok makin berkurang.
- Perangkat ini mendukung LDAP, namun agar perangkat dapat mengirim email tidak perlu sambungan ke server LDAP.



**Perhatikan** Jika Anda ingin mengubah pengaturan LDAP, Anda harus mengubahnya dengan menggunakan server Web tertanam. Untuk informasi lebih jauh, lihat [Menggunakan server Web terbenam](#), atau lihat *Embedded Web Server User Guide* [Panduan Pengguna Server Web Tertanam] pada CD perangkat..

## Mengkonfigurasi pengaturan server e-mail

Rujuk administrator sistem untuk menemukan alamat IP server SMTP. Atau, cari alamat IP dari panel kontrol perangkat (lihat). Selanjutnya, terapkan prosedur berikut untuk mengkonfigurasi secara manual dan melakukan tes pada alamat IP.

### Mengkonfigurasi alamat gateway (gerbang) SMTP

1. Dari layar Home, sentuh [Administrasi](#).
2. Sentuh [Pengaturan Awal](#).
3. Sentuh [E-mail Setup](#) [Pengaturan Email], kemudian sentuh [SMTP Gateway](#) [Gateway SMTP].



4. Ketikkan alamat gateway SMTP, baik sebagai alamat IP atau sebagai nama domain yang sepenuhnya memenuhi syarat. Jika Anda tidak tahu alamat IP atau nama domain, hubungi administrator jaringan.
5. Sentuh **OK**.

### Menguji pengaturan SMTP

1. Dari layar Home, sentuh **Administrasi**.
2. Sentuh **Pengaturan Awal**.
3. Sentuh **E-mail Setup** [Pengaturan Email], kemudian sentuh **Test Send Gateways** [Uji Gateway Pengiriman].

Jika konfigurasi sudah benar, **Gateways Ok** muncul pada display panel kontrol.

Jika tes pertama berhasil, kirim e-mail kepada Anda sendiri dengan menggunakan fitur kirim-digital. Jika Anda menerima e-mail, berarti Anda sudah berhasil mengkonfigurasi fitur pengiriman digital.

Jika Anda tidak menerima e-mail, lakukan tindakan ini untuk menyelesaikan masalah pada perangkat lunak pengiriman digital:

- Periksa SMTP dan alamat untuk memastikan bahwa Anda mengetiknya dengan benar.
- Mencetak halaman konfigurasi. Verifikasi bahwa alamat gerbang SMTP memang benar.
- Pastikan bahwa jaringan beroperasi dengan benar. Kirim e-mail kepada Anda sendiri dari komputer. Jika Anda menerima e-mail, jaringan beroperasi dengan benar. Jika Anda tidak menerima e-mail, hubungi administrator jaringan atau Internet service provider (ISP).
- Jalankan file DISCOVER.EXE. Program ini berupaya menemukan gateway [gerbang]. Anda dapat men-download file dari situs Web HP [www.hp.com/support/M5025mfp](http://www.hp.com/support/M5025mfp) atau [www.hp.com/support/M5035mfp](http://www.hp.com/support/M5035mfp).

### Temukan gateway [gerbang]

Jika Anda tidak tahu alamat gerbang SMTP, Anda dapat menggunakan salah satu metode berikut untuk menemukan.

#### Cari gateway SMTP dari panel kontrol perangkat

1. Dari layar Home, sentuh **Administrasi**.
2. Sentuh **Pengaturan Awal**.
3. Sentuh **E-mail Setup**, kemudian sentuh **Find Send Gateways**.

Layar sentuh akan menampilkan daftar server SMTP yang terdeteksi.

4. Pilih server SMTP yang benar, kemudian sentuh **OK**.

#### Mencari gateway SMTP dari program email

Karena kebanyakan program email juga menggunakan SMTP untuk mengirim email dan LDAP untuk membubuhkan alamat pada pesan email, Anda mungkin dapat mencari nama host gateway SMTP dan server LDAP dengan melihat pengaturan untuk program email Anda.



---

**Perhatikan** Fitur mencari gateway ini mungkin tidak dapat mendeteksi server SMTP yang valid di jaringan jika menggunakan penyedia layanan internet (ISP). Untuk mencari alamat server email ISP, hubungi ISP tersebut.

---

## Menggunakan layar Send E-mail [Kirim Email]

Gunakan layar sentuh untuk bergerak di antara opsi-opsi pada layar Send E-mail [Kirim Email].

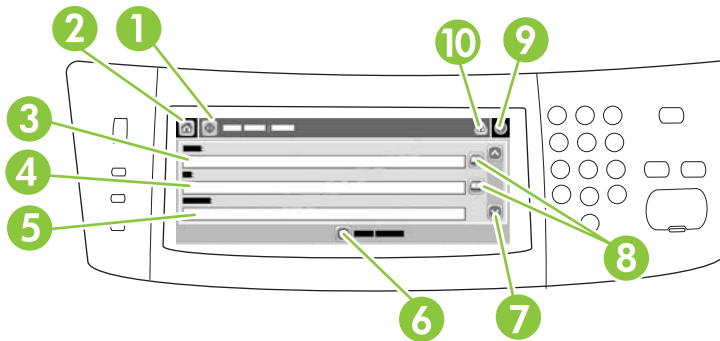

1	tombol <b>Kirim E-mail</b>	Jika tombol ini disentuh, perangkat akan memindai dokumen dan mengirim file email ke alamat email yang disediakan.
2	Tombol Home	Menyentuh tombol ini akan membuka layar Home.
3	Bidang isian <b>From:</b>	Sentuh bidang isian ini untuk membuka papan ketik, kemudian masukkan alamat email Anda. Jika administrator sistem telah mengkonfigurasi perangkat untuk hal ini, maka bidang isian ini mungkin akan secara otomatis menyisipkan alamat email standar.
4	Bidang isian <b>To:</b>	Sentuh bidang ini untuk membuka papan ketik, kemudian masukkan alamat email yang Anda inginkan untuk menerima dokumen hasil pindai tersebut.
5	Bidang isian <b>Subject:</b>	Sentuh bidang ini untuk membuka papan ketik, kemudian masukkan subjek.
6	Tombol <b>More Options</b> [ Opsi Lebih Jauh]	Sentuh tombol ini untuk mengubah pengaturan email tertentu untuk pekerjaan pindai saat ini.
7	Bilah gulir	Gunakan bilah gulir untuk menampilkan dan mengatur bidang isian <b>CC:</b> , <b>BCC:</b> , <b>Message</b> , dan <b>File Name</b> . Sentuhlah salah satu bidang ini untuk membuka papan ketik dan menambahkan informasi yang perlu.
8	Tombol buku alamat	Sentuhlah tombol ini untuk menggunakan buku alamat untuk mengisi bidang isian <b>To:</b> , <b>CC:</b> , atau <b>BCC:</b> . Untuk informasi lebih lanjut, lihat <a href="#">Menggunakan buku alamat</a> .
9	Tombol bantuan	Sentuh tombol ini untuk menampilkan bantuan panel kontrol. Untuk informasi lebih lanjut, lihat <a href="#">Panel kontrol</a> .
10	Tombol kesalahan/ peringatan	Tombol ini hanya muncul jika ada kesalahan atau peringatan dalam area baris status. Sentuhlah tombol ini untuk membuka layar pop-up [munculan] yang akan membantu Anda memperbaiki kesalahan atau peringatan tersebut.

## Melakukan fungsi dasar e-mail

Fitur e-mail perangkat memberikan sejumlah manfaat berikut:

- Mengirim dokumen ke beberapa alamat e-mail, menghemat waktu dan biaya pengiriman.
- Mengirim file hitam-putih atau berwarna. File dapat dikirim dalam format file yang berbeda-beda, yang dapat dimanipulasi oleh penerimanya.

Pada fitur e-mail, dokumen dipindai ke dalam memori perangkat dan dikirim ke satu atau beberapa alamat e-mail sebagai lampiran e-mail. Dokumen digital dapat dikirim dalam beberapa format gambar, seperti .TFF dan .JPG, yang memungkinkan penerimanya untuk memanipulasi dfile dokumen dalam berbagai program untuk memenuhi kebutuhan mereka yang spesifik. Dokumen diterima dalam kualitas nyaris-materi asli, kemudian dapat dicetak, disimpan atau diteruskan pengirimannya.

Agar dapat menggunakan fitur e-mail, perangkat harus dihubungkan ke jaringan area lokal SMTP yang berlaku, yang menyertakan akses Internet.

## Memasukkan dokumen

Anda dapat memindai dokumen dengan menggunakan kaca atau ADF. Kaca dan ADF dapat mengakomodasi dokumen asli berukuran Letter, Executive, A4, dan A5. ADF juga dapat mengakomodasi dokumen asli berukuran legal. Dokumen asli yang lebih kecil, kuitansi, dokumen berbentuk tidak biasa dan dokumen usang, dokumen yang mengandung kawat jepret, dokumen yang pernah dilipat, serta foto harus dipindai menggunakan kaca pemindai. Dokumen multi halaman dapat dipindai dengan mudah menggunakan ADF.

## Mengirim dokumen

Perangkat memindai materi asli hitam-putih maupun yang berwarna. Anda dapat menggunakan pengaturan standar atau mengubah preferensi pemindaian dan format file. Berikut ini adalah pengaturan standar:

- Warna
- PDF (penerima harus memiliki penampil Adobe Acrobat® untuk menampilkan lampiran e-mail)

Untuk informasi tentang cara mengubah pengaturan untuk pekerjaan yang sekarang aktif, lihat, lihat [Mengganti pengaturan email untuk pekerjaan saat ini](#).

## Mengirim dokumen

1. Tempatkan dokumen menghadap ke bawah pada kaca pemindai atau menghadap ke atas pada ADF.
2. Dari layar Home, sentuh **E-mail**.
3. Jika diminta, ketikkan nama pengguna dan sandi.
4. Isilah bidang isian **From:**, **To:**, dan **Subject:** . Gulir ke bawah, kemudian isi bidang isian **CC:**, **BCC:**, dan **Message** jika sesuai. Nama pengguna Anda atau informasi standar lainnya mungkin muncul pada bidang isian **From:** . Jika demikian, Anda mungkin tidak dapat mengubahnya.
5. (Opsional) Sentuh **More Options** [Opsi Lain] untuk mengubah pengaturan untuk dokumen yang Anda kirimkan (misalnya, ukuran asli dokumen). Jika Anda mengirim dokumen dua-sisi, Anda harus memilih **Sides** [Sisi] dan opsi untuk dokumen asli dua-sisi.

6. Tekan **Start** [Mulai] untuk mulai mengirim.
7. Apabila selesai, keluarkan dokumen asli dari kaca pemindai atau ADF.

### Menggunakan fungsi pengisian otomatis

Apabila Anda mengetikkan karakter ke dalam bidang isian **To:**, **CC:**, atau **From:** pada layar Send E-mail [Kirim Email], fungsi pengisian otomatis akan diaktifkan. Sewaktu Anda mengerikkan alamat atau nama dengan menggunakan layar papan ketik, perangkat secara otomatis mencari di daftar buku alamat dan melanjutkan pengisian alamat atau nama tersebut dengan menggunakan kecocokan yang pertama. Selanjutnya Anda dapat memilih nama tersebut dengan menyentuh **Enter**, atau melanjutkan mengetikkan nama hingga fungsi pengisian otomatis menemukan entri yang benar. Jika Anda mengetikkan karakter yang tidak cocok dengan entri dalam daftar, teks pengisian otomatis akan dihilangkan dari display untuk menunjukkan bahwa Anda memasukkan alamat yang tidak ada dalam buku alamat.



## Menggunakan buku alamat

Anda dapat mengirim e-mail ke daftar penerima dengan menggunakan fitur buku alamat perangkat. Lihat administrator sistem Anda untuk mendapatkan informasi tentang cara mengkonfigurasi daftar alamat.



**Perhatikan** Anda juga dapat menggunakan server Web terbenam untuk membuat dan mengelola buku alamat e-mail. Untuk informasi lebih lanjut, lihat [Server Web terpadu](#).

## Membuat daftar penerima

1. Dari layar Home, sentuh **E-mail**.
2. Lakukan salah satu dari langkah berikut:
  - Sentuh **To**: untuk membuka layar papan ketik, kemudian masukkan alamat email penerima. Pisahkan setiap alamat email dengan titik koma atau dengan menyentuh **Enter** pada layar sentuh.
  - Menggunakan buku alamat
    - a. Pada layar Send E-mail [Kirim Email], sentuh tombol buku alamat () untuk membuka buku alamat.
    - b. Jelajahi entri pada buku alamat dengan menggunakan bilah gulir. Tekan terus anak panah untuk menggulir daftar dengan cepat.
    - c. Sorot nama penerima untuk memilihnya, kemudian sentuh tombol tambah ().

Anda juga dapat memilih daftar distribusi dengan menyentuh daftar tarik-turun di bagian atas layar diikuti dengan menyentuh **All** [Semua], atau menambah penerima dari daftar lokal dengan menyentuh **Local** [Lokal] dalam daftar tarik-turun tersebut. Sorot nama yang sesuai, kemudian sentuh  untuk menambahkan nama tersebut ke daftar penerima.

Anda dapat menghapus penerima dari daftar dengan menggulir ke penerima tersebut dan menyoroanya, kemudian sentuhlah tombol hapus ().
3. Nama-nama pada daftar penerima ditempatkan pada baris teks di layar papan ketik. Jika dikehendaki, Anda dapat menambahkan penerima yang tidak tercantum dalam buku alamat dengan mengetikkan alamat email pada papan ketik. Setelah selesai membuat daftar penerima, sentuh **OK**.
4. Sentuh **OK**.
5. Selesaikan mengisi informasi dalam bidang isian **CC**: dan **Subject**: di layar Send E-mail [Kirim Email], jika perlu.. Anda dapat memeriksa daftar penerima dengan menyentuh anak panah ke bawah pada baris teks **To**: .
6. Tekan **Start**.

## Menggunakan buku alamat lokal

Gunakan buku alamat lokal untuk menyimpan alamat email yang sering digunakan. Buku alamat lokal dapat digunakan bersama antara perangkat yang menggunakan server yang sama untuk mengakses perangkat lunak HP Digital Sending.

Anda dapat menggunakan buku alamat apabila memasukkan alamat email dalam bidang isian **From:**, **To:**, **CC:**, atau **BCC:** . Anda juga dapat menambahkan atau menghapus alamat dalam buku alamat.

Untuk membuka buku alamat, sentuhlah tombol buku alamat ()

### Tambahkan alamat email ke buku alamat lokal

1. Sentuh **Local** [Lokal].
2. Sentuh .
3. (Opsional) Sentuh bidang isian **Name** [Nama], dan pada papan ketik yang muncul, masukkan nama untuk entri baru tersebut. Sentuh **OK**.  
  
Nama ini adalah nama alias untuk alamat email tersebut. Jika tidak ada nama alias yang dimasukkan, maka nama aliasnya adalah alamat email itu sendiri.
4. Sentuh bidang isian **Address** [Alamat], dan dalam papan ketik yang muncul, masukkan alamat email untuk entri baru tersebut. Sentuh **OK**.

### Menghapus alamat email ke buku alamat lokal

Anda dapat menghapus alamat email yang tidak digunakan lagi.



---

**Perhatikan** Untuk *mengubah* alamat email, terlebih dahulu Anda harus menghapus alamat tersebut, kemudian menambahkan alamat baru sebagai entri baru dalam buku alamat lokal.

---

1. Sentuh **Local** [Lokal].
2. Sentuh alamat email yang akan dihapus.
3. Sentuh .
  
- Pesan konfirmasi berikut akan muncul: **Do you want to delete the selected address(es)? [Anda ingin menghapus alamat yang dipilih?]**
4. Sentuh **Yes** [Ya] untuk menghapus alamat email atau sentuh **No** [Tidak] untuk kembali ke layar Address Book [Buku Alamat].

## Mengganti pengaturan email untuk pekerjaan saat ini

Gunakan tombol **More Options** untuk mengubah pengaturan email berikut untuk pekerjaan cetak saat ini:

Tombol	Keterangan
Document File Type [Jenis File Dokumen]	Sentuhlah tombol ini untuk mengganti jenis file yang dibuat perangkat setelah dokumen dipindai.
Output Quality [Kualitas Keluaran]	Sentuh tombol ini untuk meningkatkan atau menurunkan kualitas cetak file yang sedang dipindai. Pengaturan kualitas yang tinggi akan memperbesar ukuran file.
Resolution [Resolusi]	Sentuhlah tombol ini untuk mengubah resolusi pindai. Pengaturan resolusi yang tinggi akan memperbesar ukuran file.
Color/Black [Warna/Hitam]	Sentuhlah tombol ini untuk menentukan apakah Anda akan memindai dokumen secara berwarna atau hitam putih.
Original Sides [Sisi Dokumen Asli]	Sentuhlah tombol ini untuk menunjukkan apakah dokumen asli berupa satu sisi atau dua sisi.
Content Orientation [Orientasi Isi]	Sentuhlah tombol ini untuk memilih orientasi portrait atau landscape untuk dokumen asli.
Original Size [Ukuran Asli]	Sentuhlah tombol ini untuk memilih ukuran dokumen: letter, A4, legal, atau campuran letter/legal.
Optimize Text/ Picture [Optimalkan Teks/ Gambar]	Sentuhlah tombol ini untuk mengubah prosedur pemindaian berdasarkan jenis dokumen yang Anda pindai.
Job Build [Kumpulan Pekerjaan]	Sentuhlah tombol ini untuk mengaktifkan atau menonaktifkan mode Job Build [Kumpulan Pekerjaan] yang memungkinkan Anda memindai beberapa pekerjaan pindai yang kecil kemudian mengirimkannya sebagai satu file.
Image Adjustment [Penyesuaian Gambar]	Sentuhlah tombol ini untuk mengubah pengaturan kegelapan dan ketajaman, atau membersihkan latar belakang pada dokumen asli.



# Memindai ke folder



**Perhatikan** Fitur perangkat ini hanya didukung untuk model HP LaserJet M5035 MFP saja.

---

Jika administrator sistem telah mengatur agar fitur ini tersedia, perangkat dapat memindai file dan mengirimnya ke sebuah folder pada jaringan. Sistem operasi yang didukung untuk folder tujuan adalah Windows 2000, Windows XP, dan Windows Server 2003, serta Novell.

---



**Perhatikan** Anda mungkin diharuskan memasukkan nama pengguna dan sandi agar dapat menggunakan opsi ini, atau agar dapat mengirim ke folder tertentu. Tanyakan kepada administrator sistem untuk informasi lebih jauh.

---

1. Tempatkan dokumen menghadap ke bawah pada kaca pemindai atau menghadap ke atas pada ADF.
2. Dari layar Home, sentuh **Network Folder** [Folder Jaringan].
3. Pada daftar Quick Access Folders [Folder Akses Cepat], pilih folder yang akan dijadikan tujuan menyimpan dokumen.
4. Sentuhlah bidang isian **File Name** [Nama File] untuk membuka layar papan ketik muculan (pop up), kemudian masukkan nama file.
5. Sentuh **Send to Network Folder** [Kirim ke Folder Jaringan].

## Memindai ke tujuan workflow (aliran kerja)



**Perhatikan** Fitur perangkat ini disediakan oleh produk Digital Sending Software yang opsional dan hanya didukung untuk model HP LaserJet M5035 MFP saja.

Jika administrator sistem telah mengaktifkan fungsionalitas workflow, Anda dapat memindai dokumen dan mengirimkannya ke tujuan workflow sesuai kehendak Anda. Dengan tujuan workflow, Anda dapat mengirimkan informasi tambahan, bersama dokumen hasil pindai, ke lokasi jaringan atau file transfer protokol (FTP) tertentu. Prompt untuk informasi tertentu akan muncul pada display panel kontrol. Administrator sistem juga dapat menetapkan suatu printer sebagai tujuan workflow, yang memungkinkan Anda untuk memindai dokumen kemudian mengirimkannya langsung ke printer jaringan untuk dicetak.

1. Tempatkan dokumen menghadap ke bawah pada kaca pemindai atau menghadap ke atas pada ADF.
2. Dari layar Home, sentuh **Workflow**.
3. Pilih tujuan yang menjadi pengiriman hasil pindai.
4. Pada bidang isian Text Field, ketikkan data yang akan menyertai file, kemudian sentuh **Send Workflow** [Kirim Workflow].

# 9 Faks

Model HP LaserJet M5035X MFP dan HP LaserJet M5035XS MFP dilengkapi dengan HP LaserJet analog fax accessory 300; yang sudah diinstal. Pengguna Windows dapat juga menginstal HP Digital Sending Software (DSS) [Perangkat Lunak Pengiriman Digital HP] opsional yang menyediakan layanan faks digital.

Untuk mendapatkan petunjuk lengkap untuk mengkonfigurasi aksesori faks dan untuk menggunakan fitur faks, lihat *Panduan Pengguna HP LaserJet Analog Fax Accessory 300*. Panduan disertakan dengan HP LaserJet M5035X MFP dan HP LaserJet M5035XS MFP.

Bab ini menyediakan informasi tentang sejumlah topik berikut.

- [Faks analog](#)
- [Faks digital](#)

## Faks analog

Apabila HP LaserJet analog fax accessory 300 diinstal, MFP dapat berfungsi sebagai mesin faks yang berdiri sendiri.

Model HP LaserJet M5035X MFP dan HP LaserJet M5035XS MFP dilengkapi dengan HP LaserJet analog fax accessory 300; yang sudah diinstal. Untuk model HP LaserJet M5025 MFP dan HP LaserJet M5035 MFP, Anda dapat memesan aksesori ini sebagai pilihan. Lihat [Memesan komponen, aksesori, dan persediaan](#) untuk informasi tentang cara memesan aksesori faks analog.

## Menginstal aksesori faks

Terapkan prosedur ini untuk menginstal aksesori faks analog jika belum diinstal.

1. Nonaktifkan perangkat lalu cabut semua kabel.

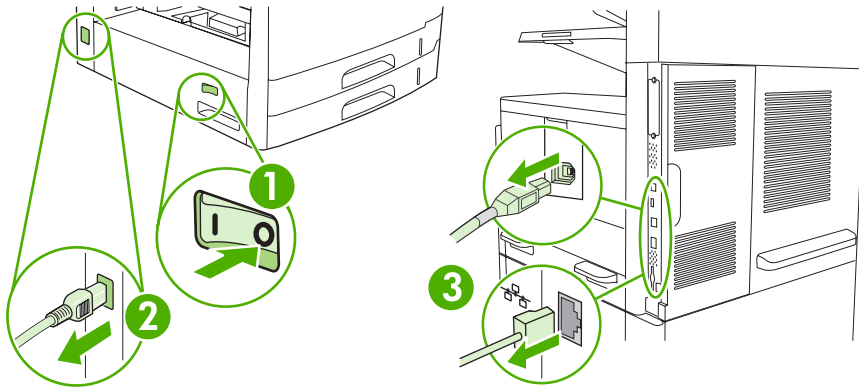

2. Di bagian belakang perangkat, lepaskan penutup penata-format.

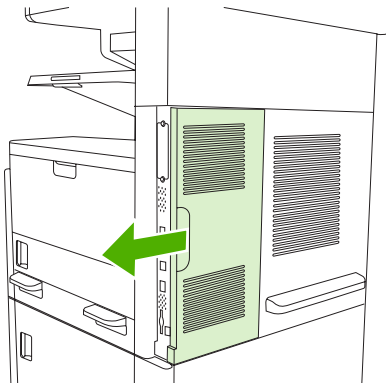

3. Buka pintu penata-format.

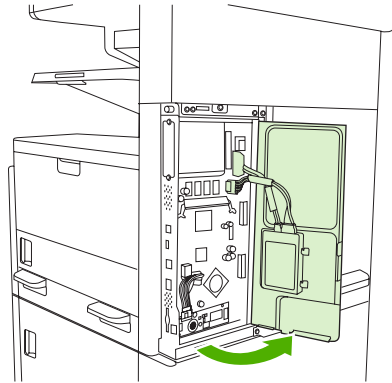

4. Keluarkan aksesoris faks dari kantung anti-statis.

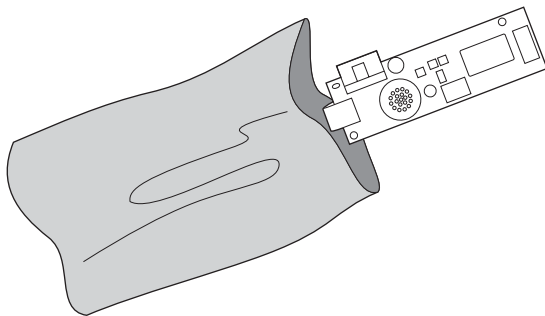

**⚠ AWAS** Aksesori faks mengandung komponen yang peka terhadap pelepasan muatan elektrostatik (ESD). Sewaktu mengeluarkan aksesoris faks dari kantung anti-statis dan sewaktu menginstalnya, gunakan perlindungan statis seperti gelang tangan yang di-arde, yang terhubung ke rangka logam perangkat, atau sentuh rangka logam perangkat dengan tangan Anda yang satunya lagi.

5. Gunakan klip plastik untuk mengamankan aksesoris pada penata-format.

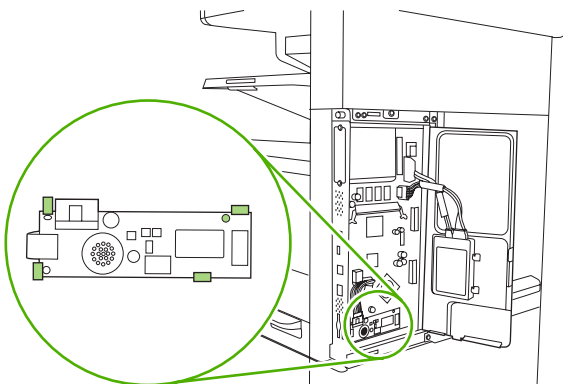

6. Cari kabel 16-kawat dekat sudut bawah penata-format lalu colokkan kabel ke dalam aksesori faks.



**Perhatikan** Jika kabel tampaknya tidak pas, cobalah memutar kabelnya. Pastikan konektor terhubung kencang ke aksesori faks. Juga pastikan bahwa konektor di ujung lainnya pada kabel terhubung kencang ke penata-format.

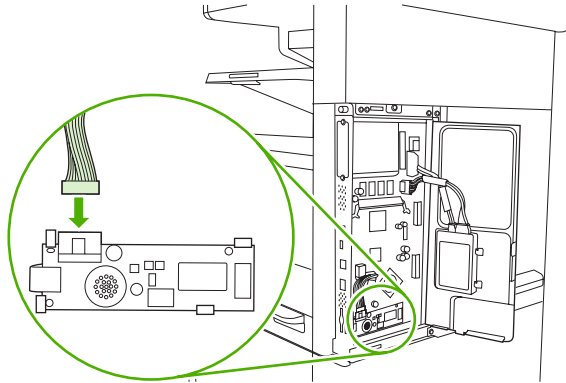

7. Tutup pintu penata-format.

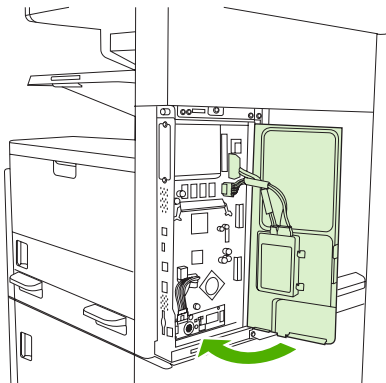

8. Tutup kembali penata-format.

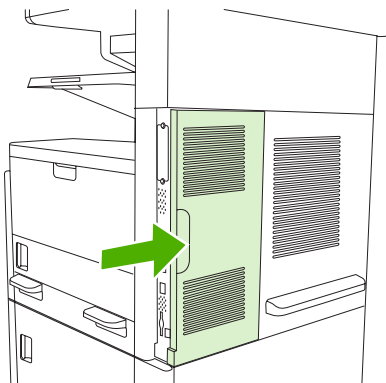

9. Hubungkan kembali kabel kemudian aktifkan perangkat.

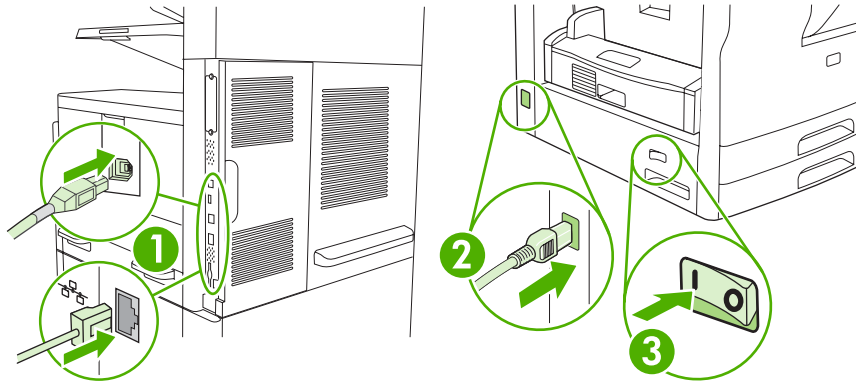

## Menghubungkan aksesoris faks ke saluran telepon

Apabila menghubungkan aksesoris faks ke saluran telepon, pastikan saluran telepon yang digunakan untuk faks adalah saluran khusus yang tidak digunakan oleh perangkat lain. Selain itu, saluran ini harus analog karena faks tidak akan berfungsi dengan benar jika dihubungkan ke sistem PABX digital. Jika Anda tidak yakin apakah saluran telepon Anda analog atau digital, hubungi perusahaan telepon Anda.



**Perhatikan** HP menganjurkan Anda untuk menggunakan kabel telepon yang disertakan dengan aksesoris faks untuk memastikan aksesoris berfungsi dengan benar.

1. Temukan kabel telepon yang disertakan dalam kit aksesoris faks. Sambungkan salah satu ujung kabel telepon ke jack telepon aksesoris faks pada formatter. Dorong konektor sampai berbunyi klik.

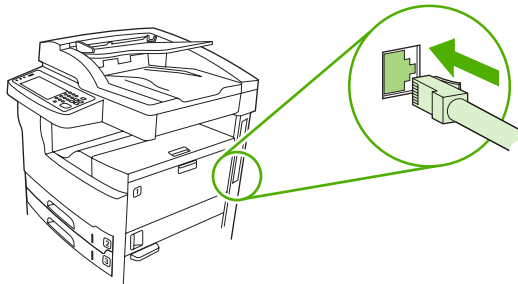

**AWAS** Pastikan untuk menyambungkan saluran telepon ke jack telepon aksesoris faks, yang terdapat di dekat bagian bawah formatter. Jangan sambungkan saluran telepon ke port LAN HP Jetdirect, yang terdapat di dekat bagian atas formatter.

2. Sambungkan ujung kabel telepon yang lain ke jack telepon di dinding. Dorong konektor sampai berbunyi klik atau terkunci pada tempatnya. Karena jenis konektor yang digunakan di berbagai negara/kawasan berbeda-beda, konektor mungkin tidak berbunyi klik.

## Mengatur konfigurasi dan menggunakan fitur faks

Sebelum dapat menggunakan fitur faks, Anda harus mengatur konfigurasinya pada menu panel kontrol. Sebagai contoh, Anda perlu menentukan informasi berikut:

- Tanggal dan waktu
- Lokasi
- Kepala faks

Untuk memperoleh informasi lengkap tentang mengatur konfigurasi dan menggunakan aksesori faks, dan informasi tentang pemecahan masalah aksesori faks, lihat *Panduan Pengguna HP LaserJet Analog Fax Accessory 300*, yang disertakan dengan aksesori faks.



## Faks digital

Pengiriman faks digital tersedia apabila Anda menginstal HP Digital Sending Software (Perangkat Lunak Pengiriman Digital HP). Untuk informasi mengenai pemesanan perangkat lunak ini, kunjungi [www.hp.com/go/lj5025\\_software](http://www.hp.com/go/lj5025_software) atau [www.hp.com/go/lj5035\\_software](http://www.hp.com/go/lj5035_software).

Dengan pengiriman faks digital, perangkat *tidak* harus tersambung langsung ke saluran telepon. Perangkat dapat mengirim faks dengan salah satu dari tiga cara:

- **faks LAN** mengirim faks melalui penyedia layanan faks pihak ketiga.
- **faks Microsoft Windows 2000** adalah modem faks dan modul pengirim digital yang digunakan oleh komputer sebagai gateway utama faks.
- **faks Internet** menggunakan penyedia layanan faks Internet untuk memproses faks. Faks akan dikirim ke mesin faks biasa atau dikirim ke e-mail pengguna.

Untuk informasi lengkap mengenai penggunaan faks digital, lihat dokumentasi yang disertakan dengan HP Digital Sending Software (Perangkat Lunak Pengiriman Digital HP).





# 10 Mengelola dan memelihara perangkat

- Menggunakan halaman informasi
- Mengkonfigurasi peringatan e-mail
- Menggunakan HP Easy Printer Care Software [Perangkat Lunak Printer Mudah-Perawatan]
- Menggunakan server Web terbenam
- Menggunakan perangkat lunak HP Web Jetadmin
- Menggunakan HP Printer Utility [Kegunaan Printer HP] untuk Macintosh
- Mengelola persediaan
- Mengganti persediaan dan komponen
- Membersihkan perangkat
- Mengkalibrasi pemindai

# Menggunakan halaman informasi

Dari panel kontrol, cetaklah halaman yang berisi rincian tentang perangkat beserta konfigurasinya saat ini. Tabel di bawah ini berisi petunjuk untuk mencetak halaman informasi.

Keterangan halaman	Cara mencetak halaman
<b>Peta menu</b>  Menunjukkan menu panel kontrol dan pengaturan yang tersedia.	<ol style="list-style-type: none"><li>1. Dari layar Home, sentuh <a href="#">Administrasi</a>.</li><li>2. Sentuh <a href="#">Informasi</a>.</li><li>3. Sentuh <a href="#">Halaman Konfigurasi/Status</a>.</li><li>4. Sentuh <a href="#">Peta Menu Administrasi</a>.</li><li>5. Sentuh <a href="#">Cetak</a>.</li></ol> <p>Isi peta menu berbeda-beda tergantung pada opsi yang tersedia pada perangkat.</p> <p>Untuk daftar lengkap menu panel kontrol dan kemungkinan nilainya, lihat <a href="#">Panel kontrol</a>.</p>
<b>Halaman konfigurasi</b>  Menampilkan pengaturan perangkat serta aksesoris yang dipasang.	<ol style="list-style-type: none"><li>1. Dari layar Home, sentuh <a href="#">Administrasi</a>.</li><li>2. Sentuh <a href="#">Informasi</a>.</li><li>3. Sentuh <a href="#">Halaman Konfigurasi/Status</a>.</li><li>4. Sentuh <a href="#">Halaman Konfigurasi</a>.</li><li>5. Sentuh <a href="#">Cetak</a>.</li></ol> <p> <b>Perhatikan</b> Jika perangkat memiliki server cetak HP Jetdirect atau drive hard disk opsional, akan tercetak halaman konfigurasi tambahan yang berisi informasi mengenai perangkat-perangkat tersebut.</p>
<b>Halaman status persediaan</b>  Menunjukkan tingkat toner kartrid cetak.	<ol style="list-style-type: none"><li>1. Dari layar Home, sentuh <a href="#">Administrasi</a>.</li><li>2. Sentuh <a href="#">Informasi</a>.</li><li>3. Sentuh <a href="#">Halaman Konfigurasi/Status</a>.</li><li>4. Sentuh <a href="#">Halaman Status Persediaan</a>.</li><li>5. Sentuh <a href="#">Cetak</a>.</li></ol> <p> <b>Perhatikan</b> Jika Anda menggunakan persediaan non-HP, halaman status persediaan mungkin tidak menampilkan sisa masa pakai persediaan tersebut. Untuk informasi lebih lanjut, lihat <a href="#">Kebijakan HP mengenai kartrid cetak non-HP</a>.</p>
<b>Halaman penggunaan</b>  Menunjukkan jumlah halaman untuk setiap ukuran kertas yang dicetak, jumlah halaman satu-sisi (simpleks) atau dua-sisi (dupleks), dan persentase rata-rata cakupan setiap warna.	<ol style="list-style-type: none"><li>1. Dari layar Home, sentuh <a href="#">Administrasi</a>.</li><li>2. Sentuh <a href="#">Informasi</a>.</li><li>3. Sentuh <a href="#">Halaman Konfigurasi/Status</a>.</li><li>4. Sentuh <a href="#">Halaman Penggunaan</a>.</li><li>5. Sentuh <a href="#">Cetak</a>.</li></ol>
<b>Direktori file</b>  Berisi informasi untuk perangkat penyimpanan massal, seperti flash	<ol style="list-style-type: none"><li>1. Dari layar Home, sentuh <a href="#">Administrasi</a>.</li><li>2. Sentuh <a href="#">Informasi</a>.</li></ol>

Keterangan halaman	Cara mencetak halaman
drive, kartu memori, atau hard disk, yang terpasang pada perangkat.	<ol style="list-style-type: none"> <li>3. Sentuh <a href="#">Halaman Konfigurasi/Status</a>.</li> <li>4. Sentuh <a href="#">Direktori File</a>.</li> <li>5. Sentuh <a href="#">Cetak</a>.</li> </ol>
<p><b>Laporan faks</b></p> <p>Lima laporan menunjukkan aktivitas faks, panggilan faks, kode penagihan, nomor faks blokir, serta nomor putar cepat.</p>	<ol style="list-style-type: none"> <li>1. Dari layar Home, sentuh <a href="#">Administrasi</a>.</li> <li>2. Sentuh <a href="#">Informasi</a>.</li> <li>3. Sentuh <a href="#">Laporan Faks</a>.</li> <li>4. Sentuhlah salah satu tombol berikut: <ul style="list-style-type: none"> <li>• <a href="#">Log Aktivitas Faks</a></li> <li>• <a href="#">Laporan Panggilan Faks</a></li> <li>• <a href="#">Laporan Kode Penagihan</a></li> <li>• <a href="#">Daftar Faks Blokir</a></li> <li>• <a href="#">Daftar Putar Cepat</a></li> </ul> </li> <li>5. Sentuh <a href="#">Cetak</a>.</li> </ol>
<p> <b>Perhatikan</b> Laporan faks hanya tersedia pada model perangkat yang memiliki kapabilitas faks.</p>	<p>Untuk informasi lebih jauh, lihat panduan faks yang disertakan bersama perangkat.</p>
<p><b>Daftar font</b></p> <p>Menunjukkan font mana yang sekarang terpasang pada perangkat.</p>	<ol style="list-style-type: none"> <li>1. Dari layar Home, sentuh <a href="#">Administrasi</a>.</li> <li>2. Sentuh <a href="#">Informasi</a>.</li> <li>3. Sentuh <a href="#">Halaman/Font Sampel</a>.</li> <li>4. Sentuh salah satu dari <a href="#">Daftar Font PCL</a> atau <a href="#">Daftar Font PS</a>.</li> <li>5. Sentuh <a href="#">Cetak</a>.</li> </ol>
	<p> <b>Perhatikan</b> Daftar font juga menunjukkan font mana yang terdapat pada aksesoris hard disk atau DIMM.</p>

# Mengkonfigurasi peringatan e-mail



**Perhatikan** Jika perusahaan Anda tidak memiliki e-mail, fitur ini mungkin tidak tersedia.

Anda dapat menggunakan HP Web Jetadmin atau server Web terpadu untuk mengkonfigurasi sistem agar memperingatkan Anda tentang masalah pada perangkat. Peringatan ini diberikan dalam bentuk pesan e-mail yang dikirim ke account e-mail yang Anda tentukan.

Konfigurasi dapat dilakukan sebagai berikut:

- Perangkat yang akan Anda pantau
- Tanda pemberitahuan yang ingin Anda terima (misalnya, tanda untuk kemacetan kertas, kehabisan kertas, status persediaan, dan penutup terbuka)
- Account e-mail yang akan menerima pemberitahuan

Perangkat lunak	Lokasi informasi
HP Web Jetadmin	Lihat <a href="#">Menggunakan perangkat lunak HP Web Jetadmin</a> untuk informasi umum tentang HP Web Jetadmin.  Lihat sistem HP Web Jetadmin Help untuk rincian tentang tanda peringatan dan cara mengaturnya.
Server Web terpadu	Lihat <a href="#">Menggunakan server Web terbenam</a> untuk informasi umum tentang server Web terpadu.  Lihat sistem Help server Web terpadu untuk rincian tentang tanda pemberitahuan dan cara mengaturnya.

# Menggunakan HP Easy Printer Care Software [Perangkat Lunak Printer Mudah-Perawatan]

HP Easy Printer Care Software [Perangkat Lunak Printer Mudah-Perawatan] adalah program yang dapat Anda gunakan untuk berbagai tugas berikut ini:

- Memeriksa status perangkat.
- Memeriksa status persediaan.
- Mengatur tanda.
- Mendapatkan akses ke penyelesaian masalah dan alat bantu pemeliharaan.

Anda dapat menggunakan HP Easy Printer Care Software [Perangkat Lunak Printer Mudah-Perawatan] apabila perangkat langsung terhubung ke komputer atau apabila perangkat terhubung ke jaringan. Untuk men-download HP Easy Printer Care Software [Perangkat Lunak Printer Mudah-Perawatan], kunjungi [www.hp.com/go/easyprintercare](http://www.hp.com/go/easyprintercare).



**Perhatikan** Anda tidak perlu memiliki akses Internet untuk membuka dan menggunakan HP Easy Printer Care Software [Perangkat Lunak Printer Mudah-Perawatan]. Namun, jika Anda mengklik link yang berbasis Web, Anda harus memiliki akses Internet agar dapat mengunjungi situs yang terkait dengan link

## Membuka HP Easy Printer Care Software [Perangkat Lunak Printer Mudah-Perawatan]

Gunakan salah satu cara berikut untuk membuka HP Easy Printer Care Software [Perangkat Lunak Printer Mudah-Perawatan]:

- Pada menu **Start** [Mulai], pilih **Programs**, pilih **Hewlett-Packard**, lalu pilih **HP Easy Printer Care Software [Perangkat Lunak Printer Mudah-Perawatan]**.
- Pada baki sistem Windows (di sudut kanan bawah desktop), klik dua kali ikon HP Easy Printer Care Software [Perangkat Lunak Printer Mudah-Perawatan].
- Klik dua kali ikon desktop.

## Bagian HP Easy Printer Care Software [Perangkat Lunak Printer Mudah-Perawatan]

Bagian	Opsi
Tab <b>Device List</b> [Daftar Perangkat]	<ul style="list-style-type: none"><li>• Informasi perangkat, termasuk nama, pembuatan dan model printer</li></ul>
Menunjukkan informasi mengenai setiap perangkat dalam daftar <b>Devices</b> [Perangkat].	<ul style="list-style-type: none"><li>• Ikon (jika kotak drop-down <b>View as</b> [Tampilkan sebagai] disetel ke <b>Tiles</b>, yang merupakan pengaturan standar)</li><li>• Tanda peringatan apa pun yang aktif untuk perangkat</li></ul>
	Jika Anda mengklik salah satu perangkat dalam daftar, HP Easy Printer Care Software [Perangkat Lunak Printer Mudah-Perawatan] membuka tab <b>Overview</b> [Tinjauan Umum] untuk perangkat tersebut.

Bagian	Opsi
<p>Tab <b>Support</b> [Dukungan]</p> <p>Menyediakan informasi bantuan dan link.</p>	<ul style="list-style-type: none"> <li>Menyediakan informasi perangkat, termasuk tanda pemberitahuan untuk item yang perlu perhatian.</li> <li>Menyediakan link ke informasi pemecahan masalah dan alat bantu perawatan.</li> </ul>
<p>Jendela <b>Supplies Ordering</b> [Pemesanan Persediaan]</p> <p>Menyediakan akses ke pemesanan persediaan secara online atau melalui e-mail.</p>	<ul style="list-style-type: none"> <li>Daftar pesanan: Menunjukkan persediaan yang Anda pesan untuk setiap perangkat. Jika Anda ingin memesan item tertentu, klik kotak penanda <b>Order</b> [Pesanan] untuk item itu dalam daftar persediaan.</li> <li>Tombol <b>Shop Online for Supplies</b> [Belanja Persediaan Online]: Membuka situs Web HP SureSupply dalam jendela browser baru. Jika Anda sudah menandai kotak penanda <b>Order</b> [Pesanan] untuk item apa pun, informasi tentang item itu dapat ditransfer ke situs Web ini, di mana Anda akan menerima informasi tentang opsi untuk membeli persediaan yang dipilih.</li> <li>Tombol <b>Print Shopping List</b> [Cetak Daftar Belanja]: Mencetak informasi untuk persediaan yang sudah ada tanda V dalam kotak penanda <b>Order</b> [Pesanan] yang dipilih.</li> </ul>
<p>Jendela <b>Alert Settings</b> [Pengaturan Penanda]</p> <p>Anda dapat mengkonfigurasi perangkat untuk memberitahu Anda secara otomatis jika ada masalah perangkat</p>	<ul style="list-style-type: none"> <li>Alerts [Peringatan] aktif atau tidak aktif: Mengaktifkan atau menonaktifkan fitur tanda pemberitahuan.</li> <li>Apabila tanda pemberitahuan (peringatan) ditampilkan: Mengatur kapan Anda ingin tanda pemberitahuan muncul—baik saat Anda sedang mencetak pada perangkat tertentu, atau apabila ada kegiatan perangkat.</li> <li>Jenis kegiatan tanda pemberitahuan: Mengatur apakah Anda menginginkan tanda pemberitahuan hanya untuk kesalahan yang gawat, atau untuk kesalahan apa pun, termasuk kesalahan yang berkelanjutan.</li> <li>Jenis pemberitahuan: Mengatur jenis tanda pemberitahuan apa yang akan muncul (pesan muncul atau tanda pemberitahuan di desktop).</li> </ul>
<p>Tab <b>Overview</b> [Tinjauan umum]</p> <p>Memuat informasi status dasar perangkat.</p>	<ul style="list-style-type: none"> <li><b>Daftar Devices</b> [Perangkat]: Menunjukkan perangkat yang dapat Anda pilih.</li> <li><b>Bagian Device Status</b> [Status Perangkat]: Menampilkan informasi status perangkat. Bagian ini akan menunjukkan kondisi tanda pemberitahuan perangkat, misalnya kartrid cetak yang kosong. Bagian ini pun menunjukkan informasi identifikasi perangkat, pesan panel kontrol dan tingkat isi kartrid cetak. Setelah Anda mengatasi masalah pada perangkat, klik tombol  untuk memperbarui bagian ini.</li> <li>Bagian <b>Supplies Status</b> [Status Persediaan]: Menunjukkan rincian status persediaan, seperti persentase sisa toner dalam kartrid cetak dan status media yang dimuatkan di dalam setiap baki.</li> <li>Link <b>Supplies Details</b> [Rincian Persediaan]: Membuka halaman status persediaan untuk melihat informasi lebih lanjut mengenai persediaan perangkat, informasi pemesanan dan informasi daur ulang.</li> </ul>
<p>Jendela <b>Find Other Printers</b> [Temukan Printer Lain]</p> <p>Memungkinkan Anda untuk menambahkan lagi printer ke daftar printer Anda.</p>	<p>Mengklik link <b>Find Other Printers</b> [Temukan Printer Lain] dalam daftar <b>Devices</b> [Perangkat] akan membuka jendela <b>Find Other Printers</b> [Temukan Printer Lain]. Jendela <b>Find Other Printers</b> [Temukan Printer Lain] menyediakan kegunaan yang mendeteksi printer jaringan lain sehingga Anda dapat menambahkannya ke daftar <b>Devices</b> [Perangkat] kemudian memantau perangkat tersebut dari komputer Anda.</p>



## Menggunakan server Web terbenam



**Perhatikan** Apabila perangkat langsung terhubung ke komputer, gunakan HP Easy Printer Care Software [Perangkat Lunak Printer Mudah-Perawatan] untuk melihat status perangkat.

- Melihat informasi status kontrol perangkat
- Menentukan jenis kertas yang dimuatkan ke dalam masing-masing baki
- Menentukan sisa masa pakai semua persediaan dan memesan yang baru
- Melihat dan mengubah konfigurasi baki
- Melihat dan mengubah konfigurasi menu panel kontrol perangkat
- Melihat dan mencetak halaman internal
- Menerima pemberitahuan tentang aktivitas perangkat dan persediaan
- Melihat dan mengubah konfigurasi jaringan
- Melihat isi dukungan spesifik yang berkaitan dengan status perangkat pada saat itu

Apabila perangkat terhubung ke jaringan, server Web terbenam akan tersedia secara otomatis. Anda dapat membuka server Web terbenam dari Windows 95 dan yang lebih baru.

Untuk menggunakan server Web terbenam, Anda harus punya Microsoft Internet Explorer 4 atau yang lebih baru atau Netscape Navigator 4 atau yang lebih baru. Server Web terbenam berfungsi apabila perangkat terhubung ke jaringan berbasis IP. Server Web terbenam tidak mendukung sambungan printer berbasis IPX atau AppleTalk. Anda tidak perlu akses Internet untuk membuka dan menggunakan server Web terbenam.

## Membuka server Web terpadu dengan menggunakan koneksi jaringan

1. Pada browser Web yang didukung di komputer Anda, ketikkan alamat IP atau nama host perangkat di kolom alamat/URL. Untuk mengetahui alamat IP atau nama host, cetak halaman konfigurasi. Lihat [Menggunakan halaman informasi](#).





**Perhatikan** Setelah membuka URL, Anda dapat menandainya sehingga mempercepat akses untuk kembali lagi di lain waktu.

2. Server Web terpadu dilengkapi tiga tab yang berisi pengaturan dan informasi tentang perangkat: Tab **Information** [Informasi], tab **Settings** [Pengaturan], dan tab **Networking** [Jaringan]. Klik tab yang akan dilihat.

Lihat [Bagian server Web terpadu](#) untuk informasi lebih lanjut tentang masing-masing tab.

## Bagian server Web terpadu

Tab atau bagian	Opsi
<p>Tab <b>Information</b> [Informasi]</p> <p>Memberikan informasi perangkat, status, dan konfigurasi</p>	<ul style="list-style-type: none"><li>● <b>Device Status [Status Perangkat]:</b> Menampilkan status perangkat dan menampilkan sisa pemakaian persediaan HP , dengan 0% menunjukkan bahwa persediaan habis. Halaman ini juga menampilkan jenis dan ukuran kertas cetak untuk masing-masing baki. Untuk mengubah pengaturan standar, klik <b>Change Settings</b> [Ubah Pengaturan].</li><li>● <b>Configuration Page [Halaman Konfigurasi]:</b> Menampilkan informasi yang terdapat pada halaman konfigurasi.</li><li>● <b>Supplies Status [Status Persediaan].</b> Menunjukkan sisa masa pakai persediaan HP , dan 0 persen menandakan, bahwa persediaan kosong. Halaman ini juga mencantumkan nomor komponen persediaan. Untuk memesan persediaan baru, klik <b>Order Supplies (Pesan Persediaan)</b> pada area <b>Other Links (Sambungan lain)</b> di sebelah kiri jendela tersebut.</li><li>● <b>Event log [Log aktivitas]:</b> Menampilkan daftar semua aktivitas dan kesalahan perangkat.</li><li>● <b>Usage page [Halaman penggunaan]:</b> Menampilkan ringkasan jumlah halaman yang telah dicetak perangkat, menurut ukuran dan jenisnya.</li><li>● <b>Device Information [Informasi Perangkat]:</b> Menampilkan nama jaringan, alamat, dan informasi model perangkat. Untuk mengubah entri ini, klik <b>Device Information</b> [Informasi Perangkat] pada tab <b>Settings</b> [Pengaturan].</li><li>● <b>Control Panel [Panel Kontrol]:</b> Menampilkan pesan dari panel kontrol perangkat, misalnya <b>Ready</b> [Siap] atau <b>Sleep mode on</b> [Mode Tidur aktif].</li><li>● <b>Print [Cetak]:</b> Anda dapat mengirim pekerjaan cetak ke perangkat.</li></ul>
<p>Tab <b>Settings</b> [Pengaturan]</p> <p>Dilengkapi kemampuan untuk mengkonfigurasi perangkat dari komputer Anda.</p>	<ul style="list-style-type: none"><li>● <b>Configure Device [Konfigurasi Perangkat]:</b> Anda dapat mengkonfigurasi pengaturan perangkat. Halaman ini berisi menu tradisional yang ditemukan pada perangkat menggunakan tampilan panel kontrol.</li><li>● <b>E-mail Server [Server E-mail]:</b> Hanya jaringan. Digunakan dalam kaitannya dengan halaman <b>Alerts</b> [Penanda] untuk mengatur e-mail masuk dan keluar, maupun mengatur tanda pemberitahuan e-mail.</li><li>● <b>Alerts Peringatan]:</b> Hanya jaringan. Anda dapat mengatur untuk menerima pengaturan e-mail untuk berbagai aktivitas perangkat dan persediaan.</li><li>● <b>AutoSend [Kirim Otomatis]:</b> Anda dapat mengkonfigurasi perangkat agar mengirim e-mail otomatis mengenai konfigurasi perangkat dan persediaan ke alamat e-mail tertentu.</li><li>● <b>Security [Keamanan]:</b> Anda dapat mengatur sandi yang harus dimasukkan agar dapat mengakses tab <b>Settings</b> [Pengaturan] dan <b>Networking [Jaringan]</b>. Mengaktifkan dan menonaktifkan fitur tertentu pada server Web terpadu.</li><li>● <b>Edit Other Links [Edit Link Lain]:</b> Anda dapat menambah atau menyesuaikan link ke situs Web yang lain. Sambungan ini ditampilkan dalam area <b>Other Links</b> [Link lainnya] pada semua server Web terpadu.</li><li>● <b>Device Information [Informasi Perangkat]:</b> Anda dapat memberi nama dan menetapkan nomor aset perangkat. Masukkan nama dan alamat e-mail kontak utama yang akan menerima informasi tentang perangkat.</li><li>● <b>Language [Bahasa]:</b> Anda dapat menentukan bahasa yang akan menampilkan informasi server Web terpadu.</li></ul>

Tab atau bagian	Opsi
	<ul style="list-style-type: none"> <li>● <b>Date &amp; Time</b>[Tanggal &amp; Waktu]: Memungkinkan sinkronisasi waktu dengan server waktu jaringan.</li> <li>● <b>Wake Time [Waktu Bangun]</b>: Memungkinkan Anda untuk menyetel atau mengedit waktu bangun perangkat.</li> </ul> <hr/> <p> <b>Perhatikan</b> Tab <b>Settings</b> [Pengaturan] dapat dilindungi dengan sandi. Jika perangkat berada pada jaringan, selalu konsultasikan dengan administrator sistem sebelum mengubah pengaturan pada tab ini.</p>
<p>Tab <b>Networking</b> [Jaringan]</p> <p>Dilengkapi dengan kemampuan untuk mengubah pengaturan jaringan dari komputer Anda.</p>	<p>Administrator jaringan dapat menggunakan tab ini untuk mengontrol pengaturan terkait jaringan untuk perangkat bila terhubung ke jaringan berbasis IP. Tab ini tidak ditampilkan jika perangkat terhubung langsung ke komputer, atau jika perangkat terhubung ke jaringan yang tidak menggunakan server cetak HP Jetdirect.</p> <hr/> <p> <b>Perhatikan</b> Tab <b>Networking</b> [Jaringan] dapat dilindungi oleh sandi.</p>
<p><b>Other links</b></p> <p>Memuat link yang menghubungkan Anda ke Internet.</p>	<ul style="list-style-type: none"> <li>● <b>HP Instant Support™</b>: Menghubungkan Anda ke situs Web HP untuk membantu Anda menemukan solusi. Layanan ini menganalisa log kesalahan dan informasi konfigurasi perangkat Anda untuk memberikan diagnosa dan informasi dukungan khusus untuk perangkat Anda.</li> <li>● <b>Order Supplies [Pesan Persediaan]</b>: Menghubungkan ke situs Web HP SureSupply, di mana Anda akan memeriksa informasi tentang opsi untuk membeli persediaan HP asli, seperti kartrid cetak dan kertas.</li> <li>● <b>Product Support [Dukungan Produk]</b>: Menghubungkan ke situs dukungan untuk perangkat, di mana Anda dapat mencari bantuan tentang topik umum.</li> </ul> <hr/> <p> <b>Perhatikan</b> Anda harus memiliki akses Internet untuk dapat menggunakan link ini. Jika Anda menggunakan sambungan dial-up dan tidak terhubung saat pertama kali server Web terpadu dibuka, Anda harus terhubung dulu sebelum mengunjungi situs web ini. Penghubungan mungkin mengharuskan Anda menutop server Web terpadu dan membukanya kembali.</p>

## Menggunakan perangkat lunak HP Web Jetadmin

HP Web Jetadmin adalah solusi perangkat lunak berbasis-Web untuk instalasi, pemantauan, dan pemecahan masalah periferal terhubung-jaringan dari jarak jauh. Antarmuka browser yang intuitif memudahkan pengelolaan antar-platform untuk berbagai perangkat, termasuk perangkat HP dan non-HP. Manajemen bersifat proaktif, memungkinkan administrator jaringan untuk menyelesaikan masalah perangkat sebelum berdampak pada pengguna. Perangkat lunak peningkatan manajemen ini dapat di-download gratis dari [www.hp.com/go/webjetadmin\\_software](http://www.hp.com/go/webjetadmin_software).

Untuk mendapatkan plug-in ke HP Web Jetadmin, klik **plug-ins**, kemudian klik link **download** di samping nama plug-in yang Anda inginkan. Perangkat lunak HP Web Jetadmin dapat memberitahu Anda secara otomatis apabila tersedia plug-in yang baru. Pada halaman **Product Update** [Perbaruan Produk], ikuti petunjuk untuk menghubungkan ke situs Web HP secara otomatis.

Jika diinstalasi pada server host, HP Web Jetadmin tersedia untuk semua klien melalui browser Web yang didukung, seperti Microsoft Internet Explorer 6.0 untuk Windows atau Netscape Navigator 7.1 untuk Linux. Bergulir ke host HP Web Jetadmin.



**Perhatikan** Browser harus mendukung-Java. Browsing dari PC Apple tidak didukung.

---

# Menggunakan HP Printer Utility [Kegunaan Printer HP] untuk Macintosh

Gunakan HP Printer Utility [Kegunaan Printer HP] untuk mengkonfigurasi dan mengatur printer dari komputer Mac OS X .

## Membuka HP Printer Utility

### Membuka HP Printer Utility dalam Mac OS X V10.2.8

1. Buka Finder [Pencari], kemudian klik **Applications** [Aplikasi].
2. Klik **Library** [Perpustakaan], kemudian klik **Printers** [Printer].
3. Klik **hp**, kemudian klik **Utilities** [Utilitas].
4. Klik-ganda **HP Printer Selector** untuk membuka HP Printer Selector [Pemilih Printer HP].
5. Pilih perangkat yang akan dikonfigurasi, kemudian klik **Utility** [Utilitas].

### Membuka HP Printer Utility dalam Mac OS X V10.3, V10.4 dan yang lebih baru

1. Pada Dock [Dok], klik ikon **Printer Setup Utility** [Utilitas Pengaturan Printer].



**Perhatikan** Jika ikon **Printer Setup Utility** [Utilitas Pengaturan Printer] tidak ditampilkan dalam Dock [Dok], buka Finder [Pencari], klik **Applications** [Aplikasi], klik **Utilities** [Utilitas], kemudian klik-ganda **Printer Setup Utility** [Utilitas Pengaturan Printer].

2. Pilih perangkat yang akan dikonfigurasi, kemudian klik **Utility** [Utilitas].

## Fitur HP Printer Utility [Kegunaan Printer HP]

HP Printer Utility [Utilitas Printer HP] terdiri dari halaman yang Anda buka dengan mengklik dalam daftar **Configuration Settings** [Pengaturan Konfigurasi]. Tabel berikut ini menguraikan tugas yang dapat Anda lakukan dari halaman ini.

Komponen	Keterangan
<b>Configuration Page [Halaman Konfigurasi]</b>	Mencetak halaman konfigurasi.
<b>Supplies Status [Status Persediaan]</b>	Menampilkan status persediaan perangkat dan memberikan link ke pemesanan persediaan online.
<b>HP Support [Dukungan HP]</b>	Memberikan akses ke bantuan teknis, pemesanan persediaan online, pendaftaran online, serta informasi daur ulang dan pengembalian.
<b>File Upload [Upload File]</b>	Mentransfer file dari komputer ke perangkat.
<b>Upload Fonts [Upload Font]</b>	Mentransfer file font dari komputer ke perangkat.
<b>Firmware Update [Perbaruan Firmware]</b>	Mentransfer pembaruan file firmware dari komputer ke perangkat.
<b>Duplex Mode [Modus Dupleks]</b>	Mengaktifkan modus pencetakan bolak-balik otomatis
<b>Economode &amp; Kecepatan Toner</b>	Mengaktifkan pengaturan Economode untuk menghemat toner, atau mengatur kecepatan toner.

<b>Komponen</b>	<b>Keterangan</b>
<b>Resolution [Resolusi]</b>	Mengubah pengaturan resolusi, termasuk pengaturan REt.
<b>Lock Resources [Kunci Sumber Daya]</b>	Mengunci atau mengaktifkan produk penyimpanan, misalnya hard disk.
<b>Stored Jobs [Pekerjaan Tersimpan]</b>	Mengelola pekerjaan cetak yang tersimpan pada hard disk perangkat.
<b>Trays Configuration [Konfigurasi Baki]</b>	Mengubah pengaturan baki standar
<b>IP Settings [Pengaturan IP]</b>	Mengubah pengaturan jaringan perangkat dan memberi akses ke server Web terpadu.
<b>Pengaturan Bonjour</b>	Memberikan kemampuan untuk menghidupkan atau mematikan dukungan Bonjour atau mengubah nama layanan perangkat yang terdaftar pada jaringan.
<b>Additional Settings [Pengaturan Tambahan]</b>	Memberikan akses ke server Web terpadu.
<b>E-mail Alerts [Peringatan E-mail]</b>	Mengkonfigurasi perangkat agar mengirim pemberitahuan e-mail mengenai kejadian tertentu.

## Mengelola persediaan

Menggunakan, menyimpan dan memonitor kartrid cetak, ikut membantu dalam menjamin hasil cetakan yang berkualitas tinggi.

### Masa pakai persediaan

Rata-rata, kartrid menghasilkan 15.000 halaman, sesuai dengan standar ISO/IEC 19752. Hasil aktual kartrid tergantung pada penggunaan tertentu.



**AWAS** Fitur Economode memungkinkan perangkat untuk mengurangi penggunaan toner per halaman. Memilih Economode akan memperpanjang masa pakai persediaan toner dan mengurangi biaya per halaman, tetapi menurunkan kualitas cetak. Cetak gambar lebih terang tetapi memadai untuk mencetak draf atau bukti-cetak. Hewlett-Packard tidak merekomendasikan untuk terus-menerus menggunakan Economode. Jika Economode digunakan terus-menerus, persediaan toner bisa jadi lebih awet daripada komponen mekanis dalam kartrid cetak. Jika kualitas cetakan mulai menurun dalam keadaan ini, Anda perlu memasang kartrid cetak baru, meskipun masih ada toner di dalam kartrid tersebut.

### Perkiraan interval penggantian kartrid cetak

Kartrid cetak	Jumlah halaman	Perkiraan periode waktu <sup>1</sup>
Hitam	15.000 halaman <sup>2</sup>	6 bulan

<sup>1</sup> Perkiraan masa pakai berdasarkan pada 2.000 halaman per bulan.

<sup>2</sup> Rata-rata perkiraan jumlah halaman ukuran A4-/letter berdasarkan rata-rata cakupan 5 persen. Untuk memesan persediaan secara online, kunjungi [www.hp.com/support/M5025mfp](http://www.hp.com/support/M5025mfp) atau [www.hp.com/support/M5035mfp](http://www.hp.com/support/M5035mfp).

## Mengelola kartrid cetak

### Penyimpanan kartrid-cetak

Jangan mengeluarkan kartrid cetak dari kemasannya sampai Anda siap menggunakannya.



**AWAS** Untuk menghindari kerusakan kartrid cetak, jangan terkena cahaya lebih dari beberapa menit.

### Gunakan kartrid cetak HP asli

Apabila Anda menggunakan kartrid cetak HP asli yang baru, Anda bisa mendapatkan informasi persediaan berikut ini:

- Persentase sisa persediaan
- Perkiraan jumlah sisa halaman
- Jumlah halaman yang telah dicetak

## Kebijakan HP mengenai kartrid cetak non-HP

Hewlett-Packard Company tidak akan merekomendasikan penggunaan kartrid cetak non-HP, baik yang baru maupun yang diproduksi ulang. Karena bukan produk HP, HP tidak dapat mempengaruhi desainnya atau mengontrol kualitasnya.



---

**Perhatikan** Kerusakan apa pun yang disebabkan kartrid cetak non-HP tidak tercakup di bawah jaminan dan perjanjian servis HP.

---

Untuk menginstal kartrid cetak HP baru, lihat [Mengganti kartrid cetak](#). Untuk mendaur-ulang kartrid bekas pakai, ikuti petunjuk yang disertakan dengan kartrid baru.

## Otentikasi kartrid-cetak

Perangkat secara otomatis mengotentikasi kartrid cetak saat kartrid dimasukkan ke dalam perangkat. Selama otentikasi, perangkat akan memberitahu Anda apakah kartrid tersebut adalah kartrid cetak HP asli atau bukan.

Jika pesan panel kontrol perangkat menyatakan bahwa kartrid tersebut bukan kartrid cetak HP asli dan Anda yakin telah membeli kartrid cetak HP, lihat [Fraud hotline dan situs Web HP](#).

## Fraud hotline dan situs Web HP

Hubungi hotline kasus pemalsuan HP (1-877-219-3183, bebas pulsa di Amerika Utara) atau kunjungi [www.hp.com/go/anticounterfeit](http://www.hp.com/go/anticounterfeit) apabila Anda menginstal kartrid cetak HP dan pesan panel depan menyatakan bahwa kartrid tersebut bukan HP asli. HP akan membantu menentukan apakah kartrid tersebut asli atau bukan dan mengambil langkah-langkah untuk mengatasi masalah tersebut.

Kartrid cetak Anda mungkin bukan kartrid cetak HP asli jika Anda memperhatikan hal berikut:

- Anda mengalami banyak masalah dengan kartrid cetak.
- Kartrid tersebut tidak tampak seperti biasanya (misalnya; tab penarik oranye tidak ada atau kemasannya berbeda dari kemasan HP).



# Mengganti persediaan dan komponen

Ikuti panduan dalam bagian ini secara saksama sewaktu mengganti persediaan perangkat.

## Pedoman penggantian persediaan

Untuk memudahkan penggantian persediaan, perhatikan pedoman berikut saat mengatur perangkat.

- Diperlukan ruang yang cukup di bagian atas dan bagian depan perangkat untuk mengeluarkan persediaan.
- Perangkat harus diletakkan pada permukaan yang datar dan kokoh.

Untuk mendapatkan petunjuk mengenai cara menginstal persediaan, lihat panduan instalasi yang disertakan dengan setiap item persediaan atau lihat informasi lebih lanjut di [www.hp.com/support/M5025mfp](http://www.hp.com/support/M5025mfp) atau [www.hp.com/support/M5035mfp](http://www.hp.com/support/M5035mfp).



**Perhatikan** Hewlett-Packard merekomendasikan penggunaan produk HP pada perangkat ini. Menggunakan produk non-HP dapat menimbulkan masalah yang memerlukan perbaikan yang tidak tercakup dalam jaminan atau perjanjian servis HP .

## Mengganti kartrid cetak

Apabila kartrid cetak menjelang akhir masa pakainya, muncul pesan pada panel kontrol yang menganjurkan agar Anda memesan yang baru. Perangkat dapat terus mencetak dengan menggunakan kartrid cetak tersebut sampai muncul pesan yang meminta Anda untuk mengganti kartrid.

1. Buka pintu kanan atas.

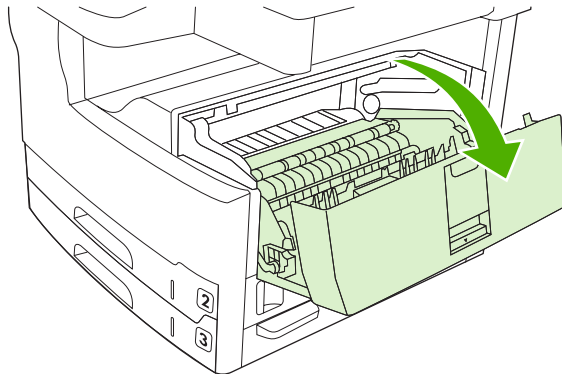

2. Keluarkan kartrid cetak bekas dari perangkat.

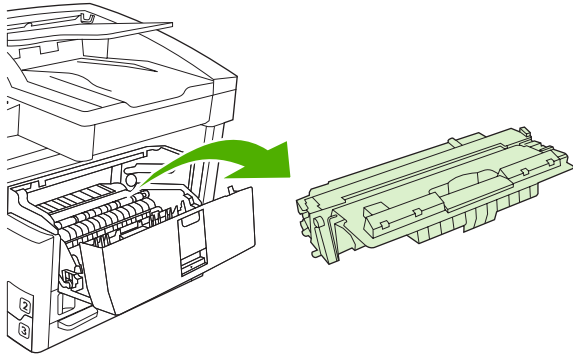

3. Keluarkan kartrid cetak yang baru dari kemasannya. Masukkan kartrid cetak bekas ke dalam kemasannya untuk didaur-ulang.

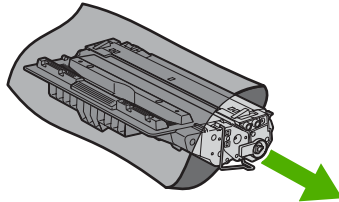

4. Pegang kedua sisi kartrid cetak, kemudian kocok perlahan kartrid cetak tersebut agar toner terdistribusi.

 **AWAS** Jangan menyentuh shutter (penutup) atau permukaan rol.

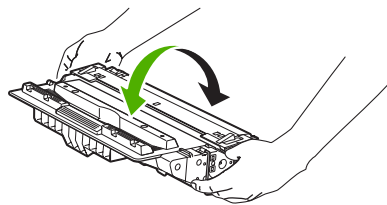

5. Lepaskan pita pengaman pengiriman dan tab oranye dari kartrid cetak yang baru. Buang pita pengaman pengiriman sesuai dengan peraturan setempat.

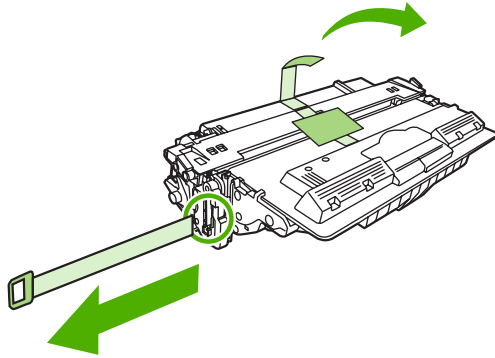

6. Sejajarkan kartrid cetak pada jalur di dalam perangkat, dan dengan menggunakan tangkainya, masukkan kartrid cetak sampai terpasang kuat pada tempatnya, kemudian tutup pintu kanan atas.

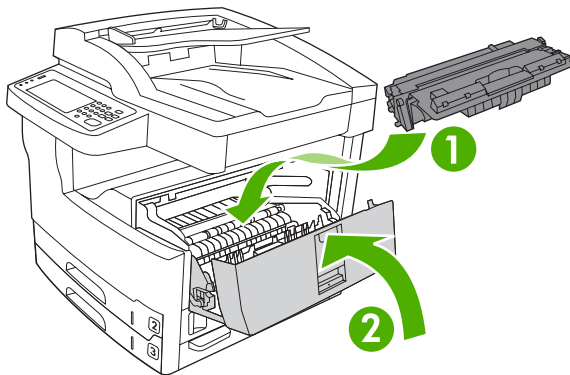

Setelah beberapa saat, panel kontrol akan menampilkan **Ready** [Siap].

7. Pemasangan selesai. Masukkan kartrid cetak bekas ke dalam kotak kartrid yang baru. Lihat pedoman daur ulang terlampir untuk petunjuk mendaur ulang.
8. Jika Anda menggunakan kartrid cetak non-HP, buka panel kontrol perangkat untuk petunjuk lebih lanjut.

Untuk bantuan tambahan, kunjungi [www.hp.com/support/M5025mfp](http://www.hp.com/support/M5025mfp) atau [www.hp.com/support/M5035mfp](http://www.hp.com/support/M5035mfp).

## Lakukan pemeliharaan preventif

Perangkat memerlukan pemeliharaan rutin untuk menjaga performanya yang optimal. Pesan pada panel kontrol memberitahu Anda apabila sudah waktunya untuk membeli kit pemeliharaan preventif. Prosedur pemeliharaan terpisah diperlukan untuk bagian printer perangkat (mesin cetak) dan untuk pengumpan dokumen otomatis (ADF).

## Pemeliharaan preventif untuk mesin cetak

Anda harus mengganti komponen tertentu apabila pesan panel kontrol memberitahu Anda untuk melaksanakan pemeliharaan printer.

Apabila hitungan halaman mendekati 200.000 cetakan halaman, perangkat akan memberitahu Anda untuk memesan kit pemeliharaan. Pesan dapat bersifat sementara dengan menggunakan item **Kosongkan Pesan Perawatan** pada submenu **Pengaturan Ulang** di bawah Administrasi. Apabila hitungan halaman mencapai 200.000, Anda tidak dapat lagi menghapus pesan dan Anda harus menginstal kit pemeliharaan. Untuk memeriksa jumlah halaman yang sudah dicetak perangkat sejak menginstal komponen kit pemeliharaan baru, cetak halaman konfigurasi atau halaman status persediaan.

Kit pemeliharaan mesin cetak menyertakan item berikut ini:

- Pelebur
- Roda (transfer, umpan dan pemisahan)
- Bantalan pemisah
- Petunjuk penginstalan

Ikuti petunjuk yang disertakan bersama kit untuk menginstalnya.



---

**Perhatikan** Kit pemeliharaan merupakan item yang dapat habis dipakai dan tidak dicakup di dalam jaminan asli atau di dalam jaminan yang paling luas sekalipun.

---

## Kit pemeliharaan ADF

Apabila perangkat hampir mencapai 60.000 halaman yang diumpan melalui ADF, perangkat memberitahu Anda untuk memesan kit ADF. Pesan ini muncul kira-kira satu bulan sebelum kit perlu diganti. Pesanlah kit baru apabila pesan ini muncul. Setelah mengumpan 60.000 halaman melalui ADF, perangkat akan memberitahu Anda untuk menginstal kit ADF yang baru. Instal kit baru pada waktu itu.

Kit pemeliharaan ADF menyertakan item berikut ini:

- Satu rakitan roda pick-up [pengambilan]
- Satu bantalan pemisah
- Lembar petunjuk

Ikuti petunjuk yang disertakan bersama kit untuk menginstalnya.

## Membersihkan perangkat

Sewaktu proses pencetakan, kertas, toner dan partikel debu dapat menumpuk di dalam produk. Semakin lama, tumpukan ini dapat menyebabkan masalah pada kualitas cetakan, misalnya bercak toner atau corengan. (lihat [Menyelesaikan masalah kualitas cetak](#)). Produk ini dilengkapi modul pembersihan yang dapat memperbaiki dan mencegah timbulnya masalah semacam ini.

### Membersihkan bagian luar

Gunakan kain lembut, bebas serat, yang dibasahi untuk menyeka debu, kotoran, dan noda dari bagian luar perangkat.

### Membersihkan kaca pemindai

Kaca yang kotor, akibat sidik jari, noda, rambut, dan lainnya, akan memperlambat kinerja dan mempengaruhi keakuratan fitur khusus seperti fit-to-page [sesuaikan ukuran dengan halaman] dan salin.



**Perhatikan** Jika ada corengan atau cacat lain yang hanya muncul pada salinan yang dibuat dengan menggunakan pengumpulan dokumen otomatis (ADF), bersihkan strip pemindai (langkah 3). Kaca pemindai tidak perlu dibersihkan.

1. Buka penutup pemindai.
2. Bersihkan kaca dengan menggunakan lap lembab yang bebas serabut.

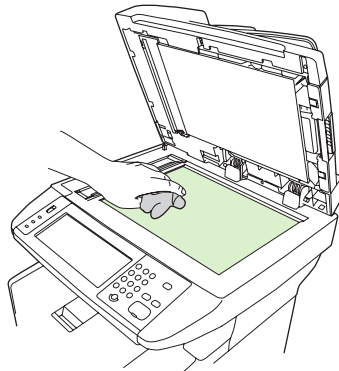

**AWAS** Jangan menggunakan bahan yang menggores, aseton, benzena, amoniak, etil alkohol, atau karbon tetraklorida pada perangkat bagian apa pun; bahan-bahan ini dapat merusak perangkat. Jangan menempatkan cairan langsung pada kaca. Cairan dapat meresap ke bawah kaca dan merusak perangkat.

3. Bersihkan strip pemindai dengan menggunakan lap lembab yang bebas serabut.

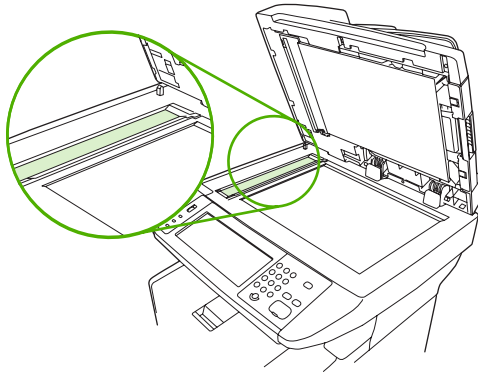

## Membersihkan pelapis penutup pemindai

Kotoran ringan dapat berkumpul pada pelapis penutup dokumen berwarna putih yang berada di bawah penutup pemindai.

1. Buka penutup pemindai.
2. Bersihkan pelapis penutup dokumen berwarna putih dengan menggunakan lap yang lembut atau busa yang sudah dilembabkan dengan sabun lembut dan air hangat. Juga, bersihkan strip pemindai yang berada di sebelah kaca pemindai ADF.

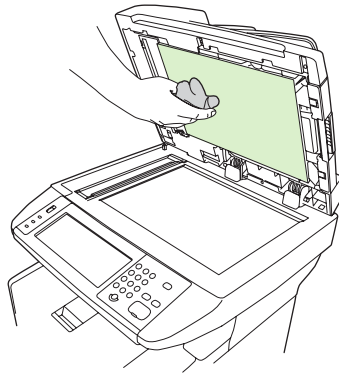

3. Cucilah pelapis dengan lembut untuk melepaskan kotoran, jangan menggosok pelapis.
4. Keringkan pelapis dengan menggunakan chamois atau lap yang lembut.



**AWAS** Jangan menggunakan lap yang berbasis-kertas karena dapat menggores pelapis.

5. Jika tindakan ini tidak cukup membersihkan pelapis, ulangi langkah sebelumnya dan gunakan isopropil alkohol untuk melembabkan lap atau busa, kemudian lap pelapis dengan saksama dengan lap lembab untuk menghilangkan alkohol yang tersisa.

## Membersihkan ADF

Jika ADF mengalami masalah pengumpanan dokumen, bersihkan rakitan roda pengambilan ADF.

1. Buka tutup ADF.

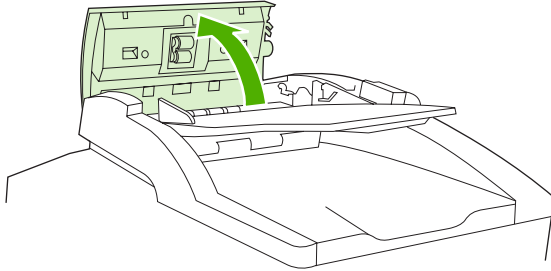

2. Seka roda ADF dengan kain halus yang kering.

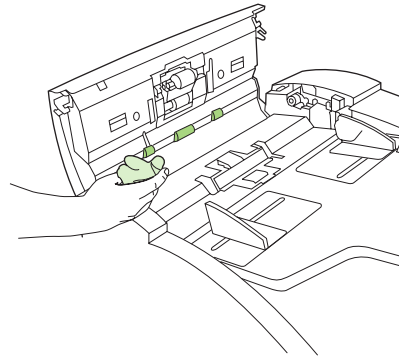
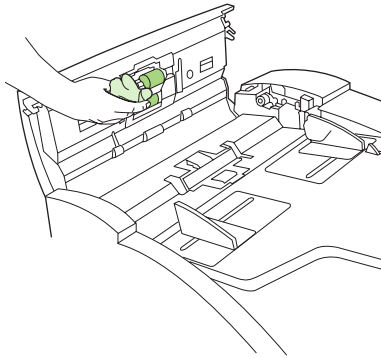

3. Tutup pintu ADF.

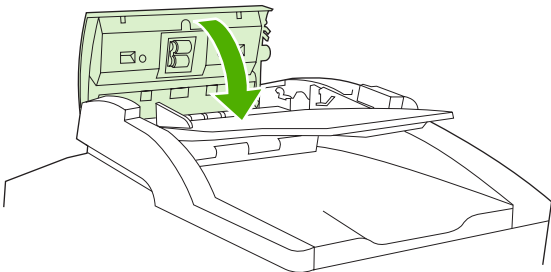

**Perhatikan** Jika Anda mengalami kemacetan dalam ADF, hubungi penyedia layanan resmi HP setempat. Lihat [HP Customer Care \[Peduli Pelanggan\]](#).

## Membersihkan jalur kertas

1. Dari layar Home, sentuh **Administration** [Administrasi].
2. Sentuh **Print Quality** [Kualitas Cetak].
3. Sentuh **Calibration/Cleaning** [Kalibrasi/Pembersihan].
4. Sentuh **Create Cleaning Page** [Buat Halaman Pembersihan].  
Perangkat akan mencetak halaman pembersihan.
5. Ikuti petunjuk yang tercantum pada halaman pembersihan.



## Mengkalibrasi pemindai

Kalibrasikan pemindai untuk mengkompensasi offset dalam sistem pencitraan (imaging) pemindai (carriage head) untuk pemindaian ADF dan kaca pemindai (flatbed). Karena toleransi mekanis, carriage head pemindai mungkin tidak membaca posisi gambar dengan akurat. Selama prosedur kalibrasi, nilai offset pemindai akan dihitung dan disimpan. Nilai offset ini kemudian digunakan apabila melakukan pemindaian sehingga bagian dokumen yang tertangkap adalah bagian yang benar.

Kalibrasi pemindai harus dilakukan hanya jika Anda menemukan masalah offset pada gambar hasil pindai. Pemindai sudah dikalibrasi sebelum meminggalkan pabrik. Jarang pemindai perlu dikalibrasi ulang.

1. Dari layar Home, sentuh **Administration** [Administrasi].
2. Sentuh **Troubleshooting** [Pemecahan Masalah].
3. Sentuh **Calibrate Scanner** [Kalibrasi Pemindai] dan ikuti petunjuk pada kotak dialog di layar.

Perangkat akan memulai proses kalibrasi, dan **Calibrating** [Sedang Mengkalibrasi] muncul pada baris status layar sentuh hingga proses ini selesai.



# 11 Memecahkan masalah

Informasi pemecahan masalah ini disusun untuk membantu Anda memecahkan masalah pencetakan. Pilih topik umum atau jenis masalah dari daftar berikut ini.

- [Daftar periksa pemecahan masalah](#)
- [Bagan alur penyelesaian masalah](#)
- [Menyelesaikan masalah pencetakan yang umum](#)
- [Jenis pesan pada panel kontrol](#)
- [Pesan panel kontrol](#)
- [Penyebab umum kemacetan](#)
- [Lokasi kemacetan](#)
- [Perbaikan kemacetan](#)
- [Menghilangkan kemacetan](#)
- [Menghilangkan kemacetan kawat-jepit](#)
- [Menyelesaikan masalah kualitas cetak](#)
- [Memecahkan masalah pencetakan jaringan](#)
- [Menyelesaikan masalah faks](#)
- [Menyelesaikan masalah fotokopi](#)
- [Menyelesaikan masalah e-mail](#)
- [Memecahkan masalah Windows yang umum](#)
- [Memecahkan masalah Macintosh yang umum](#)
- [Memecahkan masalah Linux](#)
- [Memecahkan masalah PostScript](#)

## Daftar periksa pemecahan masalah

Jika Anda mengalami masalah, gunakan daftar periksa berikut ini untuk mengenali penyebab masalah tersebut:

- Apakah perangkat terhubung ke sumber daya?
- Apakah perangkat dihidupkan?
- Apakah perangkat dalam keadaan **Siap**?
- Apakah semua kabel yang diperlukan sudah terhubung?
- Apakah ada pesan yang muncul pada panel kontrol?
- Apakah persediaan HP asli yang diinstal?
- Apakah kartrid cetak yang baru diganti terpasang dengan benar, dan apakah tab tarik dan/atau pita perekat pada kartrid telah dilepaskan?

Untuk informasi lebih lanjut mengenai instalasi dan pengaturan awal, lihat panduan pengaturan awal.

Jika Anda tidak dapat menemukan solusi masalah tersebut dalam panduan ini, kunjungi [www.hp.com/support/M5025mfp](http://www.hp.com/support/M5025mfp) atau [www.hp.com/support/M5035mfp](http://www.hp.com/support/M5035mfp).

## Faktor yang mempengaruhi kinerja

Sejumlah faktor mempengaruhi lama waktu yang diperlukan untuk tugas cetak.

- Penggunaan kertas khusus (seperti transparansi, kertas tebal dan kertas ukuran custom)
- Waktu proses dan download perangkat
- Kompleksitas dan ukuran grafik
- Kecepatan komputer yang digunakan
- Sambungan USB
- Konfigurasi I/O
- Jumlah memori yang terpasang
- Sistem operasi dan konfigurasi jaringan (jika berlaku)
- Karakteristik perangkat (PCL atau PS)



---

**Perhatikan** Meskipun memori tambahan dapat mengatasi masalah memori, meningkatkan cara perangkat menangani grafis yang rumit, dan mempersingkat waktu download, kecepatan cetak maksimal (ppm) tidak akan bertambah.

---

# Bagan alur penyelesaian masalah

Gejala	Memeriksa	Kemungkinan penyebab	Kemungkinan solusi
Tampilan panel kontrol kosong, tidak menyala dan tidak ada suara motor perangkat.	Apakah daya menyala?	Mungkin saklar daya dimatikan. Mungkin kabel listrik dicabut. Mungkin stopkontak listrik tidak berfungsi baik. Mungkin catu daya internal tidak berfungsi.	<ol style="list-style-type: none"> <li>1. Pastikan perangkat terhubung ke listrik dan saklar daya dinyalakan.</li> <li>2. Tes stopkontak listrik dengan menghubungkan perangkat ke stopkontak yang memang berfungsi baik.</li> <li>3. Jika masalah berlanjut, hubungi bagian Peduli Pelanggan HP. Lihat <a href="#">HP Customer Care [Peduli Pelanggan]</a>.</li> </ol>
Panel kontrol menunjukkan ada kesalahan.	Apakah pesan kesalahan muncul pada layar panel kontrol?	Sejumlah kondisi dapat menyebabkan pesan kesalahan muncul di layar.	<ol style="list-style-type: none"> <li>1. Ikuti petunjuk pada panel kontrol untuk menyelesaikan masalah.</li> <li>2. Untuk informasi lebih lanjut, lihat <a href="#">Pesan panel kontrol</a>.</li> <li>3. Jika masalah berlanjut, hubungi bagian Peduli Pelanggan HP. Lihat <a href="#">HP Customer Care [Peduli Pelanggan]</a>.</li> </ol>
	Apakah fitur utama, seperti <a href="#">Salin</a> dan <a href="#">Email</a> pada layar sentuh tidak aktif?	Mungkin kunci pengaman pengiriman pemindai berada pada posisi terkunci.	Pastikan kunci pengaman pengiriman pemindai sudah dibuka. Kunci pemindai berada di samping kiri perangkat, di bawah pemindai.
Masalah pengumpanan kertas	Apakah sering terjadi kemacetan?	Media tidak memenuhi spesifikasi. Kertas tetap berada dalam perangkat setelah menghilangkan kemacetan yang terjadi sebelumnya. Beberapa pita pengiriman, kardus atau kunci pengaman pengiriman masih di dalam perangkat. Mungkin item kit pemeliharaan sudah harus diganti.	<ol style="list-style-type: none"> <li>1. Pastikan media memenuhi spesifikasi untuk perangkat. Lihat <a href="#">Memilih media cetak</a>.</li> <li>2. Buka semua pintu dan baki lalu periksa, apakah ada media yang macet. Lihat <a href="#">Menghilangkan kemacetan</a>.</li> <li>3. Pastikan kartrid cetak dipasang dengan benar. Lihat <a href="#">Mengganti kartrid cetak</a>.</li> <li>4. Memasang kit pemeliharaan perangkat. Lihat <a href="#">Lakukan pemeliharaan preventif</a>.</li> <li>5. Jika masalah berlanjut, hubungi bagian Peduli Pelanggan HP. Lihat <a href="#">HP Customer Care [Peduli Pelanggan]</a>.</li> </ol>
	Apakah dokumen asli mengumpan melintasi ADF dengan benar?	Mungkin dokumen asli dicetak pada media yang terlalu tipis atau tebal untuk ADF. Mungkin roda ADF dan bantalan pemisah kotor. Mungkin kit pemeliharaan ADF harus diganti.	<ol style="list-style-type: none"> <li>1. Jika dokumen asli dicetak pada media yang sangat tebal atau tipis, salinlah dengan menggunakan kaca alas datar.</li> <li>2. Bersihkan roda ADF dan bantalan pemisah. Lihat <a href="#">Membersihkan ADF</a>.</li> </ol>

Gejala	Memeriksa	Kemungkinan penyebab	Kemungkinan solusi
			<ol style="list-style-type: none"> <li>3. Memasang kit pemeliharaan ADF. Lihat <a href="#">Lakukan pemeliharaan preventif</a>.</li> <li>4. Jika masalah berlanjut, hubungi bagian Peduli Pelanggan HP. Lihat <a href="#">HP Customer Care [Peduli Pelanggan]</a>.</li> </ol>
Masalah penyalinan	Apakah salinan kosong?	Mungkin materi asli dimuatkan secara terbalik.	<ol style="list-style-type: none"> <li>1. Dalam ADF, muatkan dokumen asli menghadap ke atas.</li> <li>2. Pada kaca pemindai, muatkan dokumen asli menghadap ke bawah.</li> <li>3. Jika masalah berlanjut, hubungi bagian Peduli Pelanggan HP. Lihat <a href="#">HP Customer Care [Peduli Pelanggan]</a>.</li> </ol>
	Burukkan kualitas salinan dari ADF dan kaca pemindai?	Pengaturan salinan harus disesuaikan untuk dokumen asli.	<p>Lihat <a href="#">Mengubah pengaturan penyalinan</a>.</p> <p>Jika masalah berlanjut, hubungi bagian Peduli Pelanggan HP. Lihat <a href="#">HP Customer Care [Peduli Pelanggan]</a>.</p>
	Apakah hanya salinan dari ADF yang kualitasnya buruk?	Mungkin strip kaca ADF kotor.	<p>Bersihkan strip kaca yang berada di kiri kaca pemindai. Lihat <a href="#">Membersihkan perangkat</a>.</p> <p>Jika masalah berlanjut, hubungi bagian Peduli Pelanggan HP. Lihat <a href="#">HP Customer Care [Peduli Pelanggan]</a>.</p>
	Apakah hanya salinan dari kaca pemindai yang kualitasnya buruk?	Mungkin kaca pemindai kotor	<p>Bersihkan kaca pemindai. Lihat <a href="#">Membersihkan perangkat</a>.</p> <p>Jika masalah berlanjut, hubungi bagian Peduli Pelanggan HP. Lihat <a href="#">HP Customer Care [Peduli Pelanggan]</a>.</p>
Masalah kualitas cetak	<p>Apakah kualitas cetak buruk secara keseluruhan?</p> <p>Apakah pencetakan terlalu terang?</p> <p>Apakah ada garis-garis, belang-belang atau bintik-bintik yang muncul pada halam?</p>	<p>Media tidak memenuhi spesifikasi.</p> <p>Mungkin kartrid cetak kosong atau rusak.</p> <p>Mungkin item kit pemeliharaan sudah harus diganti.</p>	<ol style="list-style-type: none"> <li>1. Pastikan media memenuhi spesifikasi untuk perangkat. Lihat <a href="#">Memilih media cetak</a>.</li> <li>2. Ganti kartrid cetak. Lihat <a href="#">Mengganti kartrid cetak</a></li> <li>3. Memasang kit pemeliharaan perangkat. Lihat <a href="#">Lakukan pemeliharaan preventif</a>.</li> <li>4. Jika masalah berlanjut, hubungi bagian Peduli Pelanggan HP. Lihat <a href="#">HP Customer Care [Peduli Pelanggan]</a>.</li> </ol>

Gejala	Memeriksa	Kemungkinan penyebab	Kemungkinan solusi
Masalah pencetakan yang umum	Dapatkah Anda mencetak dokumen dari komputer?	Mungkin kabel komputer rusak.  Mungkin driver printer harus diinstal ulang.	<ol style="list-style-type: none"> <li>1. Cobalah mencetak halaman konfigurasi pada panel kontrol. Sentuh <a href="#">Alamat Jaringan</a> lalu sentuh <a href="#">Cetak</a>.  Jika halaman dicetak, berarti masalahnya pada kabel atau driver.</li> <li>2. Sambungkan kembali kabelnya.</li> <li>3. Instal ulang driver printer. Driver printer ada pada CD yang disertakan bersama perangkat.</li> <li>4. Jika masalah berlanjut, hubungi bagian Peduli Pelanggan HP. Lihat <a href="#">HP Customer Care [Peduli Pelanggan]</a>.</li> </ol>
	Dapatkah Anda mencetak melalui jaringan?	Mungkin jaringan tidak dikonfigurasi dengan benar.	<ol style="list-style-type: none"> <li>1. Cobalah menghubungkan komputer secara langsung ke perangkat. Jika Anda dapat mencetak, berarti masalahnya pada konfigurasi jaringan. Lihat <a href="#">Memecahkan masalah pencetakan jaringan</a>.</li> <li>2. Jika masalah berlanjut, hubungi bagian Peduli Pelanggan HP. Lihat <a href="#">HP Customer Care [Peduli Pelanggan]</a>.</li> </ol>
	Apakah Anda mengalami masalah pencetakan dari program perangkat lunak tertentu?	Mungkin masalahnya pada program perangkat lunak.	<ol style="list-style-type: none"> <li>1. Cobalah mencetak dari program perangkat lunak yang berbeda. Jika Anda dapat mencetak, berarti masalahnya pada program perangkat lunak asli.</li> <li>2. Lihat dokumentasi untuk program perangkat lunak.</li> </ol>
Masalah penjepitan	Apakah pekerjaan dijepit kawat?	Mungkin kaset penjepit macet.  Mungkin kaset penjepit harus diganti.  Mungkin pekerjaan tidak dikonfigurasi untuk dijepit-kawat.  Mungkin Anda menggunakan ukuran kertas yang tidak didukung untuk penjepitan-kawat.	<ol style="list-style-type: none"> <li>1. Keluarkan kaset penjepit dan periksa apakah macet atau kosong. Lihat <a href="#">Menghilangkan kemacetan kawat-jepit</a>.</li> <li>2. Untuk pekerjaan fotokopi, pilih opsi <a href="#">Jepit/Susun</a> pada panel kontrol.  Untuk tugas cetak, pastikan alat penjepit/penumpuk dikonfigurasi dalam driver printer.</li> <li>3. Hanya gunakan kertas ukuran Letter atau A4 untuk pekerjaan yang dijepit.</li> <li>4. Jika masalah berlanjut, hubungi bagian Peduli Pelanggan HP. Lihat <a href="#">HP Customer Care [Peduli Pelanggan]</a>.</li> </ol>

Gejala	Memeriksa	Kemungkinan penyebab	Kemungkinan solusi
	Apakah jepitan-kawat menjepit semua lembar halaman?	Mungkin Anda menggunakan jepit kawat yang tidak dimaksudkan untuk perangkat ini.  Mungkin terlalu banyak halaman yang harus dijepit.	<ol style="list-style-type: none"> <li>1. Ganti kartrid kawat jepit dengan kartrid kawat jepit yang memang dimaksudkan untuk perangkat ini. Lihat <a href="#">Memesan komponen, aksesori, dan persediaan</a>.</li> <li>2. Alat penjepit mendukung pekerjaan yang terdiri atas 30 halaman atau kurang, atau tumpukan setinggi 3 mm.</li> <li>3. Jika masalah berlanjut, hubungi bagian Peduli Pelanggan HP. Lihat <a href="#">HP Customer Care [Peduli Pelanggan]</a>.</li> </ol>
	Apakah kawat-jepit berada di tempat yang benar?	Mungkin Anda harus mengubah orientasi halaman untuk pekerjaan itu.	<ol style="list-style-type: none"> <li>1. Untuk tugas cetak, sesuaikan tata-tetap halaman dalam program perangkat lunak.</li> <li>2. Untuk pekerjaan fotokopi, muatkan dokumen ke dalam ADF dengan mengumpukan tepi yang panjang terlebih dulu. Lihat <a href="#">Muatkan media ke dalam baki masukan</a>.</li> <li>3. Jika masalah berlanjut, hubungi bagian Peduli Pelanggan HP. Lihat <a href="#">HP Customer Care [Peduli Pelanggan]</a>.</li> </ol>
Masalah penumpukan	Apakah halaman-halaman miring?	Mungkin pintu akses kemacetan tidak ditutup rapat.	<ol style="list-style-type: none"> <li>1. Pastikan semua pintu di samping kiri perangkat ditutup rapat.</li> <li>2. Jika masalah berlanjut, hubungi bagian Peduli Pelanggan HP. Lihat <a href="#">HP Customer Care [Peduli Pelanggan]</a>.</li> </ol>
	Apakah lembar halaman ditumpuk dengan rapi?	Mungkin kertas tidak memenuhi spesifikasi untuk perangkat.  Mungkin kertas disimpan di lingkungan yang tidak memenuhi spesifikasi.	<ol style="list-style-type: none"> <li>1. Gunakan kertas yang memenuhi spesifikasi. Lihat <a href="#">Memilih media cetak</a></li> <li>2. Simpan media di tempat yang memenuhi spesifikasi. Lihat <a href="#">Lingkungan pengoperasian</a>.</li> <li>3. Cobalah menggunakan kertas dari kemasan yang belum dibuka.</li> <li>4. Jika masalah berlanjut, hubungi bagian Peduli Pelanggan HP. Lihat <a href="#">HP Customer Care [Peduli Pelanggan]</a>.</li> </ol>
Masalah e-mail	Apakah Anda dapat mengirim lampiran e-mail?  Apakah pesan "E-mail gateway not responding" [Gerbang e-mail tidak merespons] muncul di panel kontrol?	Mungkin gerbang SMTP harus dikonfigurasi.	Lihat <a href="#">Menyelesaikan masalah e-mail</a> .



Gejala	Memeriksa	Kemungkinan penyebab	Kemungkinan solusi
	Apakah Anda dapat mengubah "From" [Dari] pada alamat e-mail?	<p>Mungkin perangkat dikonfigurasi sehingga "From" [Dari] pada alamat e-mail tidak dapat diubah.</p> <p>Mungkin perangkat mengharuskan Anda untuk sign in [daftar-masuk] sebelum Anda dapat mengubah "From" [Dari] pada alamat e-mail.</p>	Gunakan server Web terbenam untuk mengubah pengaturan ini. Lihat <a href="#">Menggunakan server Web terbenam</a> .
	Apakah Anda dapat mengubah jenis file atau pengaturan untuk lampiran e-mail?	Ubahlah pengaturan pada panel kontrol atau dengan menggunakan server Web terbenam.	<ol style="list-style-type: none"> <li>1. Pada panel kontrol, sentuh <a href="#">Email</a>, kemudian sentuh <a href="#">Opsi Lain</a>. Lihat <a href="#">Mengganti pengaturan email untuk pekerjaan saat ini</a>.</li> <li>2. Untuk mengubah pengaturan dengan menggunakan server Web terbenam, lihat <a href="#">Menggunakan server Web terbenam</a>.</li> </ol>
	Apakah Anda menerima pesan e-mail "job failed" [Pekerjaan gagal] sewaktu Anda mencoba mengirim lampiran e-mail?	<p>Alamat e-mail yang Anda tuju untuk mengirimkan dokumen, mungkin tidak benar.</p> <p>Ukuran file mungkin lebih besar daripada ukuran maksimum yang diperbolehkan untuk gerbang SMTP.</p>	<ol style="list-style-type: none"> <li>1. Kirim e-mail percobaan dari komputer Anda.</li> <li>2. Gunakan server Web terbenam untuk mengubah ukuran maksimum yang diperbolehkan untuk lampiran e-mail. Lihat <a href="#">Menggunakan server Web terbenam</a>.</li> </ol>
Masalah faks	Apakah fitur <a href="#">Faks</a> pada panel kontrol tidak aktif?	Anda harus melakukan pengaturan yang diperlukan sebelum menggunakan fitur <a href="#">Faks</a> .	<ol style="list-style-type: none"> <li>1. Pada panel kontrol, sentuh <a href="#">Administrasi</a>, sentuh <a href="#">Pengaturan Awal</a> dan sentuh <a href="#">Pengaturan Faks</a>.</li> <li>2. Konfigurasi pengaturan untuk <a href="#">Lokasi</a>, <a href="#">Tanggal/Waktu</a> dan <a href="#">Header Faks</a>.</li> </ol>
	Apakah fitur <a href="#">Faks</a> pada panel kontrol sama sekali tidak ada?	Mungkin aksesori faks tidak diinstal dengan benar.	<ol style="list-style-type: none"> <li>1. Pastikan aksesori faks diinstal dengan benar dan tidak ada pin yang bengkok. Lihat <a href="#">Menginstal aksesori faks</a>.</li> <li>2. Cetak halaman konfigurasi dan periksa status modem. Status harus mengindikasikan "Operational/ Enabled" [Operasional/Diaktifkan]. Jika status modem menyatakan lain, maka masalahnya pada aksesori faks.</li> </ol>

Gejala	Memeriksa	Kemungkinan penyebab	Kemungkinan solusi
	Apakah fitur <b>Faks</b> dikonfigurasi dengan benar, tetapi Anda tidak dapat mengirim faks?	<p>Anda harus menggunakan kabel telepon yang disertakan bersama perangkat.</p> <p>Mungkin kabel telepon tidak terhubung secara kokoh atau saluran telepon tidak berfungsi.</p> <p>Mungkin Anda sudah menghubungkan perangkat ke saluran telepon digital bukan saluran telepon analog. Aksesori faks memerlukan saluran telepon analog.</p>	<p>Lihat <a href="#">Menyelesaikan masalah faks</a>.</p> <ol style="list-style-type: none"> <li>1. Selalu gunakan kabel telepon yang disertakan bersama perangkat.</li> <li>2. Tes saluran telepon dengan cara menghubungkan telepon ke perangkat dan lakukan panggilan.</li> <li>3. Pastikan Anda menghubungkan perangkat ke saluran telepon analog.</li> </ol>
	Apakah fitur <b>Faks</b> dikonfigurasi dengan benar, tetapi Anda tidak dapat menerima faks?	<p>Mungkin alat pemisah saluran atau perlindungan terhadap lonjakan arus listrik, mengganggu faks yang masuk.</p> <p>Mungkin mesin penjawab atau sistem surat suara menyela transmisi faks masuk.</p>	<p>Lihat <a href="#">Menyelesaikan masalah faks</a>.</p> <ol style="list-style-type: none"> <li>1. Jangan menggunakan alat pemisah saluran atau perlindungan terhadap lonjakan arus listrik.</li> <li>2. Putuskan sambungan mesin penjawab atau sistem surat suara.</li> <li>3. Setel jumlah dering-ke-jawab untuk aksesori faks ke angka yang lebih rendah. Lihat <a href="#">Menu Initial Setup [Pengaturan Sistem]</a>.</li> <li>4. Pastikan perangkat dihubungkan ke saluran telepon analog. Jangan menggunakan saluran roll-over.</li> </ol>

# Menyelesaikan masalah pencetakan yang umum

## Perangkat memilih media dari baki yang keliru.

sebab	penyelesaian
Pemilihan baki pada program perangkat lunak mungkin salah.	Pada kebanyakan program perangkat lunak, pemilihan baki kertas ada pada menu <b>Page Setup</b> [Pengaturan Halaman] di dalam program.  Periksa konfigurasi jenis dan ukuran baki pada panel kontrol.  Untuk komputer Macintosh, gunakan HP Printer Utility [Kegunaan Printer] untuk mengubah prioritas baki.
Ukuran dan jenis yang dikonfigurasi tidak cocok dengan ukuran dan jenis media yang dimuatkan ke dalam baki.	Melalui panel kontrol, ubah ukuran dan jenis yang dikonfigurasi sehingga cocok dengan jenis dan ukuran media yang dimuatkan ke dalam baki.

## Perangkat tidak menarik kertas dari baki.

sebab	penyelesaian
Baki kosong.	Muatkan kertas ke dalam baki.
Pemandu kertas tidak diatur dengan benar.	Untuk mengatur pemandu dengan benar, lihat <a href="#">Muatkan media ke dalam baki masukan</a> .  Pastikan bahwa tepi tumpukan kertas yang terdepan, terbaring rata di dalam. Tepi tumpukan yang tidak rata dapat menghambat pengangkatan pelat.

## Kertas menggulung sewaktu keluar dari perangkat.

sebab	penyelesaian
Kertas menggulung sewaktu keluar ke nampan keluaran atas	Balikkan kertas yang Anda gunakan untuk mencetak.  Kurangi suhu peleburan untuk mengurangi penggulangan. (Lihat <a href="#">Menu Kualitas Cetakan</a> )

## Pencetakan terlalu lamban.

sebab	penyelesaian
Pekerjaan mungkin terlalu kompleks.  Kecepatan maksimum perangkat tidak dapat dilampaui meskipun memori ditambah lagi.  Kecepatan pencetakan mungkin otomatis berkurang apabila mencetak pada media ukuran-custom [tersesuai].  Catatan: Sewaktu mencetak pada kertas sempit atau kertas berotasi, diperkirakan kecepatannya akan lebih lamban apabila mencetak dari baki 1, atau apabila modus pelebur disesuaikan untuk jenis media tertentu.	Kurangi kompleksitas halaman atau coba atur ulang pengaturan kualitas-cetak. Jika masalah ini sering terjadi, tambah memori perangkat.

### Pencetakan terlalu lambat.

#### sebab

Anda mencetak file PDF atau PostScript (PS) tetapi menggunakan driver perangkat PCL.

#### penyelesaian

Cobalah menggunakan driver perangkat PS bukan driver perangkat PCL. (Umumnya Anda dapat melakukannya dari program perangkat lunak.)

Dalam driver perangkat, **Optimize for** [Dioptimalkan untuk] diatur ke stok kartu, kertas tebal, kasar, atau bond.

Dalam driver perangkat, atur jenis ke kertas biasa (lihat [Mengontrol pekerjaan cetak](#)).



**Perhatikan** Jika Anda mengubah pengaturan ke kertas biasa, pekerjaan akan dicetak lebih cepat. Namun, untuk mendapatkan hasil terbaik jika Anda menggunakan media tebal, atur driver perangkat ke tebal meskipun pencetakan akan lebih lambat.

### Tugas cetak dicetak pada kedua sisi halaman kertas.

#### sebab

Perangkat diatur untuk duplexing.

#### penyelesaian

Lihat [Membuka driver printer](#) untuk mengubah pengaturan, atau lihat Bantuan online.

### Tugas cetak hanya berisi satu halaman tetapi perangkat memproses juga halaman sebaliknya (halaman keluar separuh kemudian masuk lagi ke dalam perangkat).

#### sebab

Perangkat diatur untuk duplexing. Meskipun tugas cetak hanya berisi satu halaman, perangkat memproses juga halaman sebaliknya.

#### penyelesaian

Lihat [Membuka driver printer](#) untuk mengubah pengaturan, atau lihat Bantuan online.

### Lembar halaman dicetak, tetapi hasilnya kosong sama sekali.

#### sebab

Pita pengaman mungkin masih menempel di kartrid cetak.

#### penyelesaian

Keluarkan kartrid cetak dan lepaskan pita pengaman. Pasang kembali kartrid cetak

File mungkin berisi halaman kosong.

Periksa file untuk memastikan tidak ada halaman yang kosong.

### Perangkat mencetak, tetapi teksnya salah, tidak beraturan atau tidak lengkap.

#### sebab

Kabel perangkat longgar atau rusak.

#### penyelesaian

Cabut kabel perangkat kemudian sambungkan kembali. Coba cetak pekerjaan yang Anda tahu sudah benar. Jika memungkinkan, pasang kabel dan perangkat ke komputer yang lain dan coba mencetak pekerjaan yang Anda tahu sudah benar. Terakhir, coba kabel yang baru.

### Perangkat mencetak, tetapi teksnya salah, tidak beraturan atau tidak lengkap.

sebab	penyelesaian
Perangkat berada pada jaringan atau digunakan bersama dan tidak menerima sinyal yang jelas.	Putuskan perangkat dari jaringan dan gunakan kabel USB untuk memasangkannya langsung ke komputer. Cetak pekerjaan yang Anda tahu sudah benar.
Memilih driver yang salah pada perangkat lunak.	Periksa menu pemilihan perangkat dari perangkat lunak untuk memastikan bahwa perangkat HP LaserJet M5025 atau HP LaserJet M5035 yang dipilih.
Program perangkat lunak tidak berfungsi baik (rusak).	Coba mencetak pekerjaan dari program lain.

### Perangkat tidak merespons sewaktu Anda memilih Print [Cetak] dalam perangkat lunak.

sebab	penyelesaian
Perangkat kehabisan media.	Tambahkan media.
Mungkin perangkat dalam modus pengumpanan manual.	Ubah perangkat dari modus pengumpanan manual.
Kabel antara komputer dan perangkat tidak terhubung dengan benar.	Lepaskan dan sambungkan kembali kabelnya.
Kabel perangkat rusak.	Jika mungkin, sambungkan kabel ke komputer lain dan cetak pekerjaan yang Anda tahu sudah benar. Anda dapat juga mencoba menggunakan kabel yang berbeda.
Memilih perangkat yang salah dalam perangkat lunak.	Periksa menu pemilihan perangkat dari perangkat lunak untuk memastikan bahwa perangkat HP LaserJet M5025 atau HP LaserJet M5035 yang dipilih.
Mungkin perangkat mengalami kemacetan.	Bersihkan semua kemacetan, dengan memperhatikan daerah duplexer (jika model Anda dilengkapi duplexer). Lihat <a href="#">Menghilangkan kemacetan</a> .
Perangkat lunak untuk perangkat tidak dikonfigurasi untuk port perangkat.	Periksa menu pemilihan perangkat dari perangkat lunak untuk memastikan bahwa Anda menggunakan port yang benar. Jika komputer memiliki lebih dari satu port, pastikan bahwa perangkat dipasang ke port yang benar.
Perangkat berada pada jaringan dan tidak menerima sinyal.	Putuskan perangkat dari jaringan dan gunakan kabel paralel atau USB untuk memasangkannya langsung ke komputer. Instal ulang perangkat lunak pencetakan. Cetak pekerjaan yang Anda tahu sudah benar.  Hapus semua pekerjaan yang terhenti dari antrian cetakan.
Perangkat tidak menerima daya.	Jika tidak ada lampu yang menyala, periksa koneksi kabel listrik. Periksa saklar daya. Periksa sumber daya listrik.
Perangkat tidak berfungsi.	Periksa layar panel kontrol mengenai pesan dan masalah cahaya untuk menentukan apakah perangkat mengindikasikan kesalahan. Catat pesan yang ada dan lihat <a href="#">Pesan panel kontrol</a> .

## Jenis pesan pada panel kontrol

Ada empat jenis pesan panel kontrol yang dapat menunjukkan status atau masalah perangkat.

Jenis pesan	Keterangan
Pesan status	Pesan status menunjukkan status perangkat saat ini. Pesan ini memberitahu Anda tentang pengoperasian perangkat secara normal dan tidak perlu interaksi untuk menghapusnya. Pesan ini berubah sesuai dengan perubahan status perangkat. Setiap kali perangkat siap, tidak sibuk, dan tidak ada pesan peringatan yang tertunda, pesan status <b>Siap</b> ditampilkan jika perangkat online.
Pesan peringatan	Pesan peringatan memberitahu Anda tentang kesalahan data dan pencetakan. Pesan ini biasanya ditampilkan bergantian dengan <b>Siap</b> atau pesan status dan tetap ditampilkan sampai Anda menyentuh <b>OK</b> . Beberapa pesan peringatan dapat dihapus. Jika <b>Peringatan Dapat Dihapus</b> diatur ke <b>Pekerjaan</b> pada menu <b>Perilaku Perangkat</b> perangkat, pekerjaan cetak berikutnya akan menghapus pesan ini.
Pesan kesalahan	<p>Pesan kesalahan menginformasikan, bahwa sejumlah tindakan harus dilakukan, seperti menambah kertas atau menangani kemacetan kertas.</p> <p>Beberapa pesan kesalahan dapat dilanjutkan secara otomatis. Jika <b>Lanjut Otomatis</b> diatur pada menu, perangkat akan melanjutkan operasi normal setelah pesan yang dapat dilanjutkan secara otomatis ditampilkan selama 10 detik.</p> <p> <b>Perhatikan</b> Menekan tombol apa pun dalam tempo 10 detik kemunculan pesan kesalahan berlanjut otomatis, akan mengesampingkan fitur lanjut otomatis dan fungsi tombol yang akan berlaku. Misalnya, menekan tombol <b>Stop</b> [Berhenti], akan menunda pencetakan dan menawarkan opsi untuk membatalkan tugas cetak.</p>
Pesan kesalahan fatal	Pesan kesalahan kritis memberitahu Anda tentang kegagalan perangkat. Beberapa pesan ini dapat dihapus dengan mematikan lalu menghidupkan kembali perangkat. Pesan ini tidak terpengaruh oleh pengaturan <b>Lanjut Otomatis</b> . Jika kesalahan kritis terus terjadi, perangkat perlu diservis.

# Pesan panel kontrol

Tabel 11-1 Pesan panel kontrol

Pesan panel kontrol	Keterangan	Tindakan yang dianjurkan
<b>10.32.00 - Unauthorized Supply [Persediaan Tidak Sah]</b>	Persediaan yang sudah diinstal tidak lulus tes otentikasi keaslian persediaan HP.	Jika Anda yakin telah membeli persediaan HP asli, kunjungi kami di <a href="http://www.hp.com/go/anticounterfeit">www.hp.com/go/anticounterfeit</a> . Segala perbaikan yang diperlukan akibat penggunaan persediaan non-HP atau persediaan tidak sah, tidak dicakup dalam jaminan. HP tidak dapat menjamin akurasi atau ketersediaan fitur tertentu.  Untuk melanjutkan pencetakan, sentuh <b>OK</b> .
<b>10.XX.YY Supply memory error [Kesalahan memori persediaan]</b>	Perangkat tidak dapat membaca atau menulis ke e-label kartrid cetak, atau e-label tidak ada pada kartrid cetak.	Instal ulang kartrid cetak, atau instal kartrid cetak HP yang baru.
<b>11.XX - Internal clock error To continue touch OK [Kesalahan jam internal. Untuk melanjutkan sentuh OK]</b>	Jam waktu nyata perangkat telah mengalami kesalahan.	Bilamana perangkat dinonaktifkan kemudian diaktifkan lagi, setel waktu dan tanggal pada panel kontrol. Lihat <a href="#">Menu Time/Schedulung [Waktu/Penjadwalan]</a> .  Jika kesalahan terus berlanjut, mungkin Anda harus mengganti penata-format.
<b>13.XX.YY - Jam inside duplexer [Kemacetan di dalam duplexer]</b>	Ada media yang macet dalam duplexer.	Ikuti petunjuk dalam kotak dialog pada layar, atau lihat <a href="#">Menghilangkan kemacetan dari duplexer opsional</a> .
<b>13.XX.YY - Jam inside left door [Kemacetan di bagian dalam pintu kiri]</b>	Ada media yang macet di bagian dalam pintu kiri.	Ikuti petunjuk dalam kotak dialog pada layar, atau lihat <a href="#">Menghilangkan kemacetan dari alat penjepit/penumpuk</a> .
<b>13.XX.YY - Jam inside lower-left door [Kemacetan di bagian dalam pintu kiri bawah]</b>	Ada media yang macet di bagian dalam pintu kiri bawah.	Ikuti petunjuk dalam kotak dialog pada layar, atau lihat <a href="#">Bersihkan kemacetan media dari jalur keluaran</a> .
<b>13.XX.YY - Jam inside lower-right door [Kemacetan di bagian dalam pintu kanan bawah]</b>	Ada media yang macet di bagian dalam pintu kanan bawah.	Ikuti petunjuk dalam kotak dialog pada layar, atau lihat <a href="#">Menghilangkan kemacetan dari area masukan baki opsional</a> .
<b>13.XX.YY - Jam inside middle-right door [Kemacetan di bagian dalam pintu kanan tengah]</b>	Ada media yang macet di bagian dalam pintu kanan tengah.	Ikuti petunjuk dalam kotak dialog pada layar, atau lihat <a href="#">Menghilangkan kemacetan dari area masukan baki 2 dan 3</a> .
<b>13.XX.YY - Jam inside upper-right door [Kemacetan di bagian dalam pintu kanan atas]</b>	Ada media yang macet di bagian dalam pintu kanan atas.	Ikuti petunjuk dalam kotak dialog pada layar, atau lihat <a href="#">Menghilangkan kemacetan dari area kartrid cetak</a> .
<b>13.XX.YY - Jam in Tray 1 [Kemacetan di Baki 1]</b>	Ada media yang macet dalam baki 1.	Keluarkan media yang macet dari baki 1. Ikuti petunjuk dalam kotak dialog pada layar, atau lihat <a href="#">Menghilangkan kemacetan dari area masukan baki 1</a> .
<b>13.XX.YY - Jam in Tray X [Kemacetan di Baki X]</b>	Ada media yang macet dalam baki tertentu.	Ikuti petunjuk dalam kotak dialog pada layar, atau lihat <a href="#">Menghilangkan kemacetan dari area masukan baki 2 dan 3</a> atau <a href="#">Menghilangkan kemacetan dari area masukan baki opsional</a> .
<b>13.XX.YY - Paper wrapped around fuser [Kertas melilit sekeliling pelebur]</b>	Telah terjadi kemacetan karena kertas melilit di sekeliling pelebur.	Ikuti petunjuk dalam kotak dialog pada layar.

**Tabel 11-1** Pesan panel kontrol (Lanjutan)

Pesan panel kontrol	Keterangan	Tindakan yang dianjurkan
<b>13.XX.YY - Stapler jam inside stapler door [Kemacetan alat penjepit di bagian dalam pintu alat penjepit]</b>	Telah terjadi kemacetan di bagian dalam pintu alat penjepit.	Ikuti petunjuk dalam kotak dialog pada layar, atau lihat <a href="#">Menghilangkan kemacetan kawat-jepit</a> .
<b>20 Insufficient memory To continue touch OK [Memori tidak cukup. Untuk melanjutkan sentuh OK]</b>	Perangkat menerima data lebih banyak daripada yang dapat dimuatkan ke dalam memori yang tersedia. Mungkin Anda telah mencoba mentransfer terlalu banyak macro, font lunak atau gambar yang kompleks.	Sentuh <b>OK</b> untuk mencetak data yang ditransfer (beberapa data mungkin hilang), kemudian sederhanakan tugas cetak atau instal memori tambahan.
<b>21 Page too complex To continue touch OK [Halaman terlalu kompleks. Untuk melanjutkan sentuh OK]</b>	Proses pemformatan halaman tidak cukup cepat untuk perangkat.	Sentuh <b>OK</b> untuk mencetak data yang ditransfer. (Beberapa data mungkin hilang.) Jika pesan ini sering muncul, sederhanakan tugas cetak.
<b>22 EIO &lt;X&gt; buffer overflow To continue touch OK [buffer melimpah. Untuk melanjutkan sentuh OK]</b>	Terlalu banyak data yang dikirim ke kartu EIO di slot yang ditentukan (X). Mungkin digunakan protokol komunikasi yang salah.	Sentuh <b>OK</b> untuk mencetak data yang ditransfer. (Beberapa data mungkin hilang.)  Periksa konfigurasi host. Jika pesan ini terus berlanjut, hubungi servis resmi HP atau penyedia layanan. (Lihat flyer dukungan HP, atau kunjungi <a href="http://www.hp.com/support/M5025mfp">www.hp.com/support/M5025mfp</a> atau <a href="http://www.hp.com/support/M5035mfp">www.hp.com/support/M5035mfp</a> .)
<b>22 Embedded I/O buffer overflow To continue touch OK [Buffer I/O terbenam melimpah. Untuk melanjutkan sentuh OK]</b>	Terlalu banyak data yang dikirim ke server cetak HP Jetdirect terbenam.	Sentuh <b>OK</b> untuk mencetak data yang ditransfer. (Beberapa data mungkin hilang.)
<b>22 USB I/O buffer overflow To continue touch OK [Buffer I/O USB melimpah. Untuk melanjutkan sentuh OK]</b>	Terlalu banyak data yang dikirim ke buffer USB.	Sentuh <b>OK</b> untuk menghapus pesan kesalahan. (Data akan hilang.)
<b>30.1.YY Scanner failure [Kegagalan pemindai]</b>	Telah terjadi kesalahan pada pemindai.	Nonaktifkan perangkat kemudian aktifkan kembali.  Pastikan kunci pemindai berada dalam posisi terbuka.  Jika pesan ini terus berlanjut, hubungi servis resmi HP atau penyedia layanan. (Lihat flyer dukungan HP, atau kunjungi <a href="http://www.hp.com/support/M5025mfp">www.hp.com/support/M5025mfp</a> atau <a href="http://www.hp.com/support/M5035mfp">www.hp.com/support/M5035mfp</a> .)
<b>40 Bad serial transmission To continue touch OK [Transmisi serial buruk. Untuk melanjutkan sentuh OK]</b>	Terjadi kesalahan data serial (paritas, pembingkai atau baris berlebihan) sewaktu data sedang dikirim oleh komputer.	Sentuh <b>OK</b> untuk menghapus pesan kesalahan. (Data akan hilang.)
<b>40 EIO &lt;X&gt; bad transmission To continue touch OK [Transmisi buruk. Untuk melanjutkan sentuh OK]</b>	Sambungan antara perangkat dan kartu EIO dalam slot yang ditentukan sudah diputus.	Sentuh <b>OK</b> untuk menghapus pesan kesalahan dan melanjutkan pencetakan.
<b>40 Embedded I/O bad transmission To continue touch OK [Transmisi I/O terbenam, buruk. Untuk melanjutkan sentuh OK]</b>	Telah terjadi kesalahan pencetakan yang bersifat sementara.	Nonaktifkan perangkat kemudian aktifkan kembali.  Jika pesan ini terus berlanjut, hubungi servis resmi HP atau penyedia layanan. (Lihat flyer dukungan HP atau <a href="http://www.hp.com/go/M5025_software">www.hp.com/go/M5025_software</a> atau <a href="http://www.hp.com/go/M5035_software">www.hp.com/go/M5035_software</a> .)
<b>41.3 - Load tray &lt;XX&gt; &lt;Type&gt;, &lt;Size&gt; [Isi baki &lt;XX&gt;:&lt;Jenis&gt;, &lt;Ukuran&gt;]</b>	Baki yang ditentukan diisi dengan media yang lebih panjang atau lebih pendek	Sentuh <b>OK</b> untuk menampilkan <b>Ukuran Baki &lt;X&gt;</b> . Konfigurasi ulang ukuran dalam baki sehingga perangkat akan menggunakan baki



**Tabel 11-1** Pesan panel kontrol (Lanjutan)

Pesan panel kontrol	Keterangan	Tindakan yang dianjurkan
	daripada ukuran yang dikonfigurasi untuk baki itu.	yang diisi dengan ukuran media yang diperlukan untuk tugas cetak. Jika pesan tidak terhapus secara otomatis dari layar panel kontrol, nonaktifkan perangkat kemudian aktifkan kembali.
<b>41.3 - Load tray &lt;XX&gt; To use another tray, touch OK [Isi baki ,XX.. Untuk menggunakan baki yang lain, sentuh OK]</b>	Baki yang ditentukan tidak berisi ukuran media yang ditentukan.	Sentuh <b>OK</b> untuk menggunakan baki yang berisikan media yang ukurannya benar.
<b>41.X Error To continue touch OK [Kesalahan. Untuk melanjutkan sentuh OK]</b>	Terjadi kesalahan pencetakan yang bersifat sementara.	Sentuh <b>OK</b> untuk menghapus kesalahan. Jika kesalahan tidak terhapus, nonaktifkan perangkat kemudian aktifkan kembali.  Jika pesan ini terus berlanjut, hubungi servis resmi HP atau penyedia layanan. (Lihat flyer dukungan HP, atau kunjungi <a href="http://www.hp.com/support/M5025mfp">www.hp.com/support/M5025mfp</a> atau <a href="http://www.hp.com/support/M5035mfp">www.hp.com/support/M5035mfp</a> .)
<b>49.XXXXX ERROR To continue turn off then on [KESALAHAN. Untuk melanjutkan, nonaktifkan kemudian aktifkan kembali]</b>	Telah terjadi kesalahan fatal pada firmware.	Nonaktifkan perangkat kemudian aktifkan kembali.  Jika pesan ini terus berlanjut, hubungi servis resmi HP atau penyedia layanan. (Lihat flyer dukungan HP, atau kunjungi <a href="http://www.hp.com/support/M5025mfp">www.hp.com/support/M5025mfp</a> atau <a href="http://www.hp.com/support/M5035mfp">www.hp.com/support/M5035mfp</a> .)
<b>50.X FUSER ERROR To continue turn off then on [KESALAHAN PELEBUR. Untuk melanjutkan, nonaktifkan kemudian aktifkan kembali]</b>	Telah terjadi kesalahan pelebur.	Nonaktifkan perangkat kemudian aktifkan kembali.  Jika pesan ini terus berlanjut, hubungi servis resmi HP atau penyedia layanan. (Lihat flyer dukungan HP, atau kunjungi <a href="http://www.hp.com/support/M5025mfp">www.hp.com/support/M5025mfp</a> atau <a href="http://www.hp.com/support/M5035mfp">www.hp.com/support/M5035mfp</a> .)
<b>51.XY ERROR To continue turn off then on [KESALAHAN. Untuk melanjutkan, nonaktifkan kemudian aktifkan kembali]</b>	Telah terjadi kesalahan pencetakan yang bersifat sementara.	Nonaktifkan perangkat kemudian aktifkan kembali.  Jika pesan ini terus berlanjut, hubungi servis resmi HP atau penyedia layanan. (Lihat flyer dukungan HP, atau kunjungi <a href="http://www.hp.com/support/M5025mfp">www.hp.com/support/M5025mfp</a> atau <a href="http://www.hp.com/support/M5035mfp">www.hp.com/support/M5035mfp</a> .)
<b>52.XY ERROR To continue turn off then on [KESALAHAN. Untuk melanjutkan, nonaktifkan kemudian aktifkan kembali]</b>	Telah terjadi kesalahan pencetakan yang bersifat sementara.	Nonaktifkan perangkat kemudian aktifkan kembali.  Jika pesan ini terus berlanjut, hubungi servis resmi HP atau penyedia layanan. (Lihat flyer dukungan HP, atau kunjungi <a href="http://www.hp.com/support/M5025mfp">www.hp.com/support/M5025mfp</a> atau <a href="http://www.hp.com/support/M5035mfp">www.hp.com/support/M5035mfp</a> .)
<b>53.XY.ZZ CHECK RAM DIMM SLOT &lt;X&gt; To continue turn off then on [PERIKSA SLOT DIMM RAM &lt;X&gt;. Untuk melanjutkan, nonaktifkan kemudian aktifkan kembali]</b>	Ada kesalahan pada memori perangkat DIMM yang menyebabkan kesalahan tidak akan digunakan.	Mungkin Anda harus menginstal ulang atau mengganti DIMM.  Nonaktifkan perangkat kemudian ganti DIMM. Lihat <a href="#">Menginstal memori printer</a> .  Jika pesan ini terus berlanjut, hubungi servis resmi HP atau penyedia layanan. (Lihat flyer

**Tabel 11-1** Pesan panel kontrol (Lanjutan)

Pesan panel kontrol	Keterangan	Tindakan yang dianjurkan
		dukungan HP, atau kunjungi <a href="http://www.hp.com/support/M5025mfp">www.hp.com/support/M5025mfp</a> atau <a href="http://www.hp.com/support/M5035mfp">www.hp.com/support/M5035mfp</a> .)
<b>54.XX ERROR [KESALAHAN]</b>	Telah terjadi kesalahan pencetakan yang bersifat sementara.	Nonaktifkan perangkat kemudian aktifkan kembali.  Jika pesan ini terus berlanjut, hubungi servis resmi HP atau penyedia layanan. (Lihat flyer dukungan HP, atau kunjungi <a href="http://www.hp.com/support/M5025mfp">www.hp.com/support/M5025mfp</a> atau <a href="http://www.hp.com/support/M5035mfp">www.hp.com/support/M5035mfp</a> .)
<b>55.XX.YY DC CONTROLLER ERROR To continue turn off then on [KESALAHAN PENGONTROL DC. Untuk melanjutkan, nonaktifkan kemudian aktifkan kembali]</b>	Mesin cetak tidak berkomunikasi dengan penata-format.	Nonaktifkan perangkat kemudian aktifkan kembali.  Jika pesan ini terus berlanjut, hubungi servis resmi HP atau penyedia layanan. (Lihat flyer dukungan HP, atau kunjungi <a href="http://www.hp.com/support/M5025mfp">www.hp.com/support/M5025mfp</a> atau <a href="http://www.hp.com/support/M5035mfp">www.hp.com/support/M5035mfp</a> .)
<b>56.XX ERROR To continue turn off then on [KESALAHAN. Untuk melanjutkan, nonaktifkan kemudian aktifkan kembali]</b>	Telah terjadi kesalahan pencetakan yang bersifat sementara.	Nonaktifkan perangkat kemudian aktifkan kembali.  Jika pesan ini terus berlanjut, hubungi servis resmi HP atau penyedia layanan. (Lihat flyer dukungan HP, atau kunjungi <a href="http://www.hp.com/support/M5025mfp">www.hp.com/support/M5025mfp</a> atau <a href="http://www.hp.com/support/M5035mfp">www.hp.com/support/M5035mfp</a> .)
<b>57.X ERROR ERROR To continue turn off then on [KESALAHAN PELEBUR. Untuk melanjutkan, nonaktifkan kemudian aktifkan kembali]</b>	Telah terjadi kesalahan pencetakan yang bersifat sementara.	Nonaktifkan perangkat kemudian aktifkan kembali.  Jika pesan ini terus berlanjut, hubungi servis resmi HP atau penyedia layanan. (Lihat flyer dukungan HP, atau kunjungi <a href="http://www.hp.com/support/M5025mfp">www.hp.com/support/M5025mfp</a> atau <a href="http://www.hp.com/support/M5035mfp">www.hp.com/support/M5035mfp</a> .)
<b>58.XX ERROR To continue turn off then on [KESALAHAN. Untuk melanjutkan, nonaktifkan kemudian aktifkan kembali]</b>	Telah terjadi kesalahan pencetakan yang bersifat sementara.	Nonaktifkan perangkat kemudian aktifkan kembali.  Jika pesan ini terus berlanjut, hubungi servis resmi HP atau penyedia layanan. (Lihat flyer dukungan HP, atau kunjungi <a href="http://www.hp.com/support/M5025mfp">www.hp.com/support/M5025mfp</a> atau <a href="http://www.hp.com/support/M5035mfp">www.hp.com/support/M5035mfp</a> .)
<b>59.XY ERROR To continue turn off then on [KESALAHAN. Untuk melanjutkan, nonaktifkan kemudian aktifkan kembali]</b>	Telah terjadi kesalahan pencetakan yang bersifat sementara.	Nonaktifkan perangkat kemudian aktifkan kembali.  Jika pesan ini terus berlanjut, hubungi servis resmi HP atau penyedia layanan. (Lihat flyer dukungan HP, atau kunjungi <a href="http://www.hp.com/support/M5025mfp">www.hp.com/support/M5025mfp</a> atau <a href="http://www.hp.com/support/M5035mfp">www.hp.com/support/M5035mfp</a> .)
<b>62 NO SYSTEM To continue turn off then on [TIDAK ADA SISTEM. Untuk melanjutkan, nonaktifkan kemudian aktifkan kembali]</b>	Ada kesalahan pada firmware perangkat.	Nonaktifkan perangkat kemudian aktifkan kembali.  Jika pesan ini terus berlanjut, hubungi servis resmi HP atau penyedia layanan. (Lihat flyer dukungan HP, atau kunjungi <a href="http://www.hp.com/">www.hp.com/</a> )

**Tabel 11-1** Pesan panel kontrol (Lanjutan)

Pesan panel kontrol	Keterangan	Tindakan yang dianjurkan
		<a href="http://support/M5025mfp">support/M5025mfp</a> atau <a href="http://www.hp.com/support/M5035mfp">www.hp.com/support/M5035mfp</a> .)
<b>64.X ERROR ERROR To continue turn off then on [KESALAHAN KESALAHAN. Untuk melanjutkan, nonaktifkan kemudian aktifkan kembali]</b>	Terjadi kesalahan buffer pindai.	Nonaktifkan perangkat kemudian aktifkan kembali.  Jika pesan ini terus berlanjut, hubungi servis resmi HP atau penyedia layanan. (Lihat flyer dukungan HP, atau kunjungi <a href="http://www.hp.com/support/M5025mfp">www.hp.com/support/M5025mfp</a> atau <a href="http://www.hp.com/support/M5035mfp">www.hp.com/support/M5035mfp</a> .)
<b>68.X Permanent storage full [Penyimpanan permanen penuh]</b>	NVRAM perangkat penuh. Beberapa pengaturan yang disimpan dalam NVRAM mungkin sudah disetel ulang ke standar pabrik. Pencetakan dapat dilanjutkan, tetapi sejumlah fungsi yang tidak terduga mungkin terjadi jika ada kesalahan dalam penyimpanan permanen.	Sentuh <b>OK</b> untuk menghapus pesan. Jika pesan tidak terhapus, nonaktifkan perangkat kemudian aktifkan kembali.  Jika pesan ini terus berlanjut, hubungi servis resmi HP atau penyedia layanan. (Lihat flyer dukungan HP, atau kunjungi <a href="http://www.hp.com/support/M5025mfp">www.hp.com/support/M5025mfp</a> atau <a href="http://www.hp.com/support/M5035mfp">www.hp.com/support/M5035mfp</a> .)
<b>68.X Permanent storage write fail [Penulisan ke penyimpanan permanen gagal]</b>	NVRAM perangkat gagal untuk menulis. Pencetakan dapat dilanjutkan, tetapi sejumlah fungsi yang tidak terduga mungkin terjadi jika ada kesalahan dalam penyimpanan permanen.	Sentuh <b>OK</b> untuk menghapus pesan. Jika pesan tidak terhapus, nonaktifkan perangkat kemudian aktifkan kembali.  Jika pesan ini terus berlanjut, hubungi servis resmi HP atau penyedia layanan. (Lihat flyer dukungan HP, atau kunjungi <a href="http://www.hp.com/support/M5025mfp">www.hp.com/support/M5025mfp</a> atau <a href="http://www.hp.com/support/M5035mfp">www.hp.com/support/M5035mfp</a> .)
<b>68.X Storage error settings changed To continue touch OK [Pengaturan kesalahan penyimpanan berubah. Untuk melanjutkan sentuh OK]</b>	Satu atau beberapa pengaturan perangkat tidak berlaku dan sudah disetel ulang ke pengaturan standar pabrik. Pencetakan dapat dilanjutkan, tetapi sejumlah fungsi yang tidak terduga mungkin terjadi jika ada kesalahan dalam penyimpanan permanen.	Sentuh <b>OK</b> untuk menghapus pesan. Jika pesan tidak terhapus, nonaktifkan perangkat kemudian aktifkan kembali.  Jika pesan ini terus berlanjut, hubungi servis resmi HP atau penyedia layanan. (Lihat flyer dukungan HP, atau kunjungi <a href="http://www.hp.com/support/M5025mfp">www.hp.com/support/M5025mfp</a> atau <a href="http://www.hp.com/support/M5035mfp">www.hp.com/support/M5035mfp</a> .)
<b>69.X ERROR To continue turn off then on [KESALAHAN. Untuk melanjutkan, nonaktifkan kemudian aktifkan kembali]</b>	Terjadi kesalahan pencetakan yang bersifat sementara.	Nonaktifkan perangkat kemudian aktifkan kembali.  Jika pesan ini terus berlanjut, hubungi servis resmi HP atau penyedia layanan. (Lihat flyer dukungan HP, atau kunjungi <a href="http://www.hp.com/support/M5025mfp">www.hp.com/support/M5025mfp</a> atau <a href="http://www.hp.com/support/M5035mfp">www.hp.com/support/M5035mfp</a> .)
<b>79.XXXX ERROR To continue turn off then on [KESALAHAN. Untuk melanjutkan, nonaktifkan kemudian aktifkan kembali]</b>	Terjadi kesalahan hardware yang gawat.	Nonaktifkan perangkat kemudian aktifkan kembali.  Jika pesan ini terus berlanjut, hubungi servis resmi HP atau penyedia layanan. (Lihat flyer dukungan HP, atau kunjungi <a href="http://www.hp.com/support/M5025mfp">www.hp.com/support/M5025mfp</a> atau <a href="http://www.hp.com/support/M5035mfp">www.hp.com/support/M5035mfp</a> .)

**Tabel 11-1** Pesan panel kontrol (Lanjutan)

Pesan panel kontrol	Keterangan	Tindakan yang dianjurkan
<b>8X.YYYY EIO ERROR To continue turn off then on [KESALAHAN EIO. Untuk melanjutkan, nonaktifkan kemudian aktifkan kembali]</b>	Kartu aksesori EIO telah mengalami kesalahan yang gawat, seperti dijelaskan oleh YYYY.	Cobalah tindakan berikut untuk menghapus pesan.  <ol style="list-style-type: none"> <li>1. Nonaktifkan perangkat kemudian aktifkan kembali.</li> <li>2. Nonaktifkan perangkat, instal ulang aksesori EIO kemudian aktifkan kembali perangkat.</li> <li>3. Ganti aksesori EIO.</li> </ol>
<b>8X.YYYY EMBEDDED JETDIRECT ERROR To continue turn off then on [KESALAHAN JETDIRECT TERBENAM. Untuk melanjutkan, nonaktifkan kemudian aktifkan kembali]</b>	Server cetak HP Jetdirect terbenam telah mengalami kesalahan yang gawat, seperti dijelaskan oleh YYYY.	Nonaktifkan perangkat kemudian aktifkan kembali.  Jika pesan ini terus berlanjut, hubungi servis resmi HP atau penyedia layanan. (Lihat flyer dukungan HP, atau kunjungi <a href="http://www.hp.com/support/M5025mfp">www.hp.com/support/M5025mfp</a> atau <a href="http://www.hp.com/support/M5035mfp">www.hp.com/support/M5035mfp</a> .)
<b>Access denied menus locked [Akses ditolak, mnu dikunci]</b>	Fungsi panel kontrol yang Anda coba gunakan sudah dikunci untuk mencegah akses yang tidak berwenang.	Hubungi administrator jaringan.
<b>Action not currently available for Tray &lt;X&gt; Tray size cannot be any size/any custom [Saat ini, tidak tersedia tindakan untuk Baki &lt;X&gt; Ukuran baki tidak dapat berupa ukuran apapun/khusus apapun]</b>	Dokumen dupleks (2-sisi) diminat dari baki yang disetel ke <b>Any size</b> [Ukuran apapun] atau <b>Any custom</b> [Khusus apapun] Duplexing tidak diperbolehkan dari baki yang dikonfigurasi ke <b>Any size</b> [Ukuran apapun] atau <b>Any custom</b> [Khusus apapun]	Pilih baki yang lain atau konfigurasi ulang bakinya.
<b>Authentication Required [Diperlukan Otentikasi]</b>	Otentikasi telah diaktifkan untuk fitur atau tujuan ini. Diperlukan nama pengguna dan sandi.	Ketik nama pengguna dan sandi, atau hubungi administrator jaringan.
<b>Authentication Required To Use This Feature [Diperlukan Otentikasi Untuk Menggunakan Fitur Ini]</b>	Diperlukan nama pengguna dan sandi.	Ketik nama pengguna dan sandi, atau hubungi administrator jaringan.
<b>Bad duplexer connection [Sambungan duplexer buruk]</b>	Aksesori pencetakan dupleks tidak terhubung dengan benar ke perangkat.	Lepaskan lalu pasang kembali duplexer.  Jika pesan ini terus berlanjut, hubungi servis resmi HP atau penyedia layanan. Lihat flyer dukungan HP, atau kunjungi <a href="http://www.hp.com/support/M5025mfp">www.hp.com/support/M5025mfp</a> atau <a href="http://www.hp.com/support/M5035mfp">www.hp.com/support/M5035mfp</a> .
<b>Chosen personality not available To continue touch OK [Karakter yang dipilih tidak tersedia. Untuk melanjutkan sentuh OK]</b>	Tugas cetak telah meminta bahasa (karakter) yang tidak tersedia untuk perangkat ini. Pekerjaan tidak akan dicetak dan akan dihapus dari memori.	Cetak pekerjaan dengan menggunakan driver printer untuk bahasa printer yang berbeda, atau tambahkan bahasa yang diminta ke perangkat (jika memungkinkan). Untuk melihat daftar karakter yang tersedia, cetak halaman konfigurasi. Lihat <a href="#">Menggunakan halaman informasi</a> .
<b>Digital send communication error [Kesalahan komunikasi pengiriman digital]</b>	Telah terjadi kesalahan sewaktu tugas pengiriman digital.	Hubungi administrator jaringan.
<b>Document feeder cover open [Tutup pengumpan dokumen terbuka]</b>	Tutup pengumpan dokumen (ADF) terbuka.	Tutup kembali pengumpan dokumen (ADF). Ikuti petunjuk dalam kotak dialog pada layar.
<b>Document feeder empty [Pengumpan dokumen kosong]</b>	Pengumpan dokumen (ADF) tidak berisi kertas.	Muatkan kertas ke dalam baki masukan pengumpan dokumen (ADF).

**Tabel 11-1** Pesan panel kontrol (Lanjutan)

Pesan panel kontrol	Keterangan	Tindakan yang dianjurkan
<b>Document feeder paper jam [Kemacetan kertas pengumpanan dokumen]</b>	Ada media yang macet di dalam pengumpanan dokumen (ADF).	Ikuti petunjuk dalam kotak dialog pada layar. Lihat <a href="#">Menghilangkan kemacetan dari pengumpanan dokumen otomatis (ADF)</a> .
<b>Document feeder pick error [Kesalahan ambil pengumpanan dokumen]</b>	Pengumpanan dokumen (ADF) mengalami kesalahan sewaktu mengambil media.	Pastikan bahwa materi asli Anda tidak lebih dari 50 halaman. Ikuti petunjuk dalam kotak dialog pada layar.
<b>E-mail Gateway did not accept the job because the attachment was too large [Gerbang E-mail tidak menerima pekerjaan karena lampiran terlalu besar].</b>	Dokumen yang dipindai telah melampaui batas ukuran server.	Kirim lagi pekerjaan dengan menggunakan resolusi yang lebih rendah, pengaturan ukuran file yang lebih kecil atau kurangi halamannya. Lihat <a href="#">Menggunakan server Web terbenam</a> untuk mempelajari cara mengurangi ukuran lampiran. Hubungi administrator jaringan agar dapat mengirim dokumen yang dipindai dengan menggunakan beberapa e-mail.
<b>E-mail Gateway did not respond. Job failed [Gerbang E-mail tidak merespons.Pekerjaan gagal].</b>	Gerbang telah melampaui nilai batas waktu.	Validasi alamat IP SMTP. Lihat <a href="#">Menyelesaikan masalah e-mail</a> .
<b>E-mail Gateway rejected the job because of the addressing information. Job failed [Gerbang E-mail menolak pekerjaan karena informasi pengalamatan.Pekerjaan gagal].</b>	Satu atau beberapa alamat e-mail tidak benar.	Kirim lagi pekerjaan dengan alamat yang benar.
<b>Error executing Digital Send job. Job failed [Kesalahan melaksanakan pekerjaan Pengiriman Digital.Pekerjaan gagal].</b>	Pekerjaan pengiriman digital gagal dan tidak dapat disampaikan.	Coba untuk mengirim lagi pekerjaan.
<b>Folder list is full. To add a folder, you must first delete a folder [Daftar folder penuh. Untuk menambah folder, Anda harus terlebih dahulu menghapus satu folder].</b>	Perangkat membatasi jumlah folder yang dapat dibuat.	Hapus folder yang tidak terpakai untuk menambah folder baru.
<b>HP digital sending: delivery error [Pengiriman digital HP:kesalahan pengiriman].</b>	Pekerjaan pengiriman digital gagal dan tidak dapat disampaikan.	Kirim lagi pekerjaan.
<b>Insert or close tray &lt;XX&gt; [Pasang atau tutup baki &lt;XX&gt;]</b>	Baki yang ditentukan tidak ada atau terbuka.	Pasang atau tutup baki yang ditentukan untuk melanjutkan.
<b>Install black cartridge [Pasang kartrid hitam]</b>	Kartrid cetak sudah dikeluarkan atau salah pasang.	Ganti atau instal ulang kartrid cetak dengan benar untuk melanjutkan pencetakan.
<b>Insufficient memory to load fonts/data &lt;device&gt; To continue touch OK [Memori tidak cukup untuk memuatkan font/data &lt;perangkat&gt;. Untuk melanjutkan sentuh OK].</b>	Perangkat tidak punya memori yang cukup untuk memuatkan data (contohnya, font atau macro) dari lokasi yang ditentukan	Sentuh <b>OK</b> untuk melanjutkan tanpa informasi ini. Jika pesan terus berlanjut, tambah lagi memori.
<b>Jam in document feeder [Kemacetan di pengumpanan dokumen]</b>	Ada media yang macet di dalam pengumpanan dokumen (ADF).	Keluarkan media yang macet dari pengumpanan dokumen (ADF). Ikuti petunjuk dalam kotak dialog pada layar, atau lihat <a href="#">Menghilangkan kemacetan dari pengumpanan dokumen otomatis (ADF)</a> .  Jika pesan terus berlanjut setelah semua kemacetan dibersihkan, mungkin sensor macet atau rusak]. Hubungi servis resmi HP atau penyedia layanan. Lihat flyer dukungan

**Tabel 11-1** Pesan panel kontrol (Lanjutan)

Pesan panel kontrol	Keterangan	Tindakan yang dianjurkan
		HP, atau kunjungi <a href="http://www.hp.com/support/M5025mfp">www.hp.com/support/M5025mfp</a> atau <a href="http://www.hp.com/support/M5035mfp">www.hp.com/support/M5035mfp</a> .
<b>LDAP server is not responding. Contact administrator [Server LDAP tidak merespons. Hubungi administrator].</b>	Server LDAP telah melampaui nilai batas waktu untuk permintaan alamat.	Verifikasi alamat server LDAP. Lihat <a href="#">Menyelesaikan masalah e-mail</a> . Hubungi administrator jaringan.
<b>Load Baki 1: &lt;type&gt;, &lt;size&gt; [Isi Baki 1: &lt;Jenis&gt;, &lt;Ukuran&gt;].</b>	Baki kosong atau dikonfigurasi untuk ukuran yang berbeda dari ukuran yang diminta.	Ikuti petunjuk dalam kotak dialog pada layar.
<b>Manually feed: &lt;type&gt;, &lt;size&gt; [Pengumpanan manual: &lt;Jenis&gt;, &lt;Ukuran&gt;].</b>	Pekerjaan yang ditentukan memerlukan pengumpanan dari baki 1.	Muatkan media yang diminta ke dalam baki 1.  Untuk mengesampingkan pesan, sentuh <b>OK</b> untuk menggunakan jenis dan ukuran media yang tersedia di baki yang lain.
<b>Network connection required for digital sending. Contact administrator [Diperlukan sambungan jaringan untuk pengiriman digital. Hubungi administrator].</b>	Fitur pengiriman digital sudah dikonfigurasi, tetapi sambungan jaringan tidak terdeteksi.	Verifikasi sambungan jaringan. Lihat <a href="#">Memecahkan masalah pencetakan jaringan</a> . Hubungi administrator jaringan.
<b>Non HP supply installed Economode disabled [Telah diinstal persediaan non-HP. Economode dinonaktifkan]</b>	Anda telah menginstal persediaan non-HP atau persediaan HP isi ulang.	Ikuti petunjuk dalam kotak dialog pada layar.
<b>Novell Login Required [Diperlukan Login Novell]</b>	Otentikasi Novell sudah diaktifkan untuk tujuan ini.	Masukkan kredensial jaringan Novell untuk mengakses fitur fotokopi dan faks.
<b>Order black cartridge [Pesan kartrid hitam]</b>	Jumlah halaman yang tersisa untuk kartrid cetak telah mencapai ambang batas yang rendah. Perangkat sudah diatur untuk menghentikan pencetakan apabila persediaan harus dipesan ulang.	Sentuh <b>OK</b> untuk melanjutkan pencetakan sampai toner kartrid cetak habis.  Untuk memesan kartrid cetak baru, lihat <a href="#">Memesan komponen, aksesori, dan persediaan</a> .
<b>Order staple cartridge [Pesan kartrid kawat jepit]</b>	Sisa kawat jepit dalam kartrid kurang dari 20. Pencetakan dapat dilanjutkan.	Pesan kartrid kawat jepit yang baru. Lihat <a href="#">Memesan komponen, aksesori, dan persediaan</a> .
<b>Output bin &lt;X&gt; full [Nampam keluaran &lt;X&gt; penuh]</b>	Nampam keluaran yang ditentukan sudah penuh, dan pencetakan tidak dapat dilanjutkan.	Kosongkan nampam untuk melanjutkan pencetakan.
<b>Output paper path open [Jalur kertas keluaran terbuka]</b>	Pintu alat penjepit terbuka dan harus ditutup sebelum pencetakan dapat dilanjutkan.	Pastikan kartrid kawat jepit masuk ke dalam posisinya dan pintu alat penjepit tertutup.
<b>Password or name is incorrect. Please enter correct login [Sandi atau nama tidak benar. Harap masukkan login yang benar].</b>	Nama pengguna atau sandi yang diketik salah.	Ketik ulang nama pengguna dan sandi.
<b>PIN is incorrect. Please enter a 4-digit PIN [PIN salah. Harap masukkan PIN 4-digit].</b>	Format PIN salah.	Ketik PIN 4-digit.
<b>PIN is incorrect. Please re-enter PIN [PIN salah. Harap masukkan kembali]</b>	PIN salah ketik.	Ketik ulang PIN.
<b>Please turn device off and install hard disk [Harap nonaktifkan perangkat dan instal hard disk].</b>	Pekerjaan yang diminta memerlukan hard disk, tetapi tidak ada hard disk yang diinstal pada perangkat.	Nonaktifkan perangkat dan instal hard disk.

**Tabel 11-1** Pesan panel kontrol (Lanjutan)

Pesan panel kontrol	Keterangan	Tindakan yang dianjurkan
<b>Reinsert duplexer [Pasang ulang duplexer]</b>	Duplexer sudah dilepas dan harus dipasang ulang.	Pasang ulang duplexer ke dalam perangkat.
<b>Replace black cartridge [Ganti kartrid hitam]</b>	Toner kartrid cetak habis. Pencetakan tidak dapat dilanjutkan karena bisa mengakibatkan kerusakan pada perangkat.   <b>Perhatikan</b> Tergantung pada cara perangkat dikonfigurasi, pesan mungkin muncul saat tiba waktu untuk memesan kartrid cetak yang baru. Dalam hal ini, pesan mengindikasikan bahwa Anda dapat menyentuh <b>OK</b> untuk melanjutkan pencetakan.	Ganti kartrid cetak. Lihat <a href="#">Mengganti kartrid cetak</a> .
<b>Replace black cartridge To continue touch OK [Ganti kartrid hitam. Untuk melanjutkan sentuh OK].</b>	Toner kartrid cetak habis.	Ganti kartrid cetak. (Lihat <a href="#">Mengganti kartrid cetak</a> .)
<b>Replace staple cartridge [Ganti kartrid kawat jepit]</b>	Kawat jepit pada alat penjepit habis.	Ganti kartrid kawat jepit. <a href="#">Isi kawat jepit</a> . Untuk informasi tentang cara memesan kartrid kawat jepit yang baru, lihat <a href="#">Memesan komponen, aksesoris, dan persediaan</a> .
<b>Resend stapler/stacker firmware [Kirim ulang firmware alat penjepit/penumpuk]</b>	Terjadi masalah sewaktu memperbarui firmware untuk alat penjepit/penumpuk.	Kirim lagi peningkatan.
<b>Sanitizing disk &lt;X&gt;% complete Do not power off [Sanitasi disk &lt;X&gt;% tuntas. Jangan dimatikan].</b>	Hard disk sedang dibersihkan.	Hubungi administrator jaringan.
<b>Scan failure Press Start to rescans [Kegagalan pindai. Tekan Start untuk memindai ulang]</b>	Pemindaian tidak berhasil dan dokumen harus dipindai ulang.	Jika perlu, ubah posisi dokumen untuk dipindai ulang kemudian tekan <b>Start</b> [Mulai].
<b>SMTP gateway not responding [Gerbang SMTP tidak merespons]</b>	Gerbang SMTP sudah melampaui nilai batas waktu.	Verifikasi alamat server e-mail. Lihat <a href="#">Menyelesaikan masalah e-mail</a> . Hubungi administrator jaringan.
<b>The digital sending service at &lt;IP Address&gt; does not service this MFP. Contact administrator [Layanan pengiriman digital &lt;Alamat IP&gt; tidak melayani MFP ini. Hubungi administrator].</b>	Perangkat tidak dapat berkomunikasi dengan alamat IP yang ditentukan.	Verifikasi alamat IP. Hubungi administrator jaringan.
<b>The digital sending service must be upgraded to support this version of the MFP firmware. Contact administrator [Layanan pengiriman digital harus ditingkatkan untuk mendukung firmware MFP versi ini. Hubungi administrator].</b>	Layanan pengiriman digital tidak mendukung versi firmware perangkat yang sekarang diinstal.	Periksa versi firmware. Hubungi administrator jaringan.
<b>The folder you have entered is not a valid folder [Folder yang Anda sudah masukkan bukan folder yang sah].</b>	Nama folder yang dimasukkan salah, atau folder itu tidak ada.	Masukkan lagi nama folder yang benar, atau menambah folder.
<b>Too many pages in job to staple [Terlalu banyak halaman pada pekerjaan yang akan dijepit kawat]</b>	Jumlah maksimum lembar halaman yang dapat dijepit yaitu 30.	Untuk tugas cetak yang lebih dari 30 halaman, jepit secara manual.
<b>Unable to connect [Tidak dapat menghubungi]</b>	Sambungan jaringan tidak terdeteksi.	Verifikasi sambungan jaringan. Hubungi administrator jaringan.

**Tabel 11-1** Pesan panel kontrol (Lanjutan)

Pesan panel kontrol	Keterangan	Tindakan yang dianjurkan
<b>Unable to copy [Tidak dapat memfotokopi]</b>	Perangkat tidak dapat menyalin dokumen. Jika pesan ini terus berlanjut, hubungi servis resmi HP atau penyedia layanan. (Lihat flyer dukungan HP, atau kunjungi <a href="http://www.hp.com/support/M5025mfp">www.hp.com/support/M5025mfp</a> atau <a href="http://www.hp.com/support/M5035mfp">www.hp.com/support/M5035mfp</a> .)	Untuk menyembunyikan sementara pesan ini agar dapat mengirim faks atau mengirim faks ke e-mail, sentuh <b>Hide</b> [Sembunyikan].
<b>Unable to send [Tidak dapat mengirim]</b>	Sambungan jaringan tidak terdeteksi.	Verifikasi sambungan jaringan. Hubungi administrator jaringan.
<b>Unable to send fax. Please check fax configuration [Tidak dapat mengirim faks. Periksa konfigurasi faks].</b>	Perangkat tidak dapat melakukan pekerjaan kirim faks.	Hubungi administrator jaringan.
<b>Unable to send job [Tidak dapat melakukan pekerjaan kirim]</b>	Perangkat tidak dapat melakukan pekerjaan kirim faks.	Untuk menyembunyikan sementara pesan ini agar dapat mengirim faks ke e-mail, sentuh <b>Hide</b> [Sembunyikan]. Jika pesan ini terus berlanjut, hubungi servis resmi HP atau penyedia layanan. (Lihat flyer dukungan HP, atau kunjungi <a href="http://www.hp.com/support/M5025mfp">www.hp.com/support/M5025mfp</a> atau <a href="http://www.hp.com/support/M5035mfp">www.hp.com/support/M5035mfp</a> .)
<b>Unable to store job [Tidak dapat menyimpan pekerjaan]</b>	Perangkat tidak dapat menyimpan pekerjaan.	Untuk menyembunyikan sementara pesan ini agar dapat mengirim faks atau mengirim faks ke e-mail, sentuh <b>Hide</b> [Sembunyikan]. Jika pesan ini terus berlanjut, hubungi servis resmi HP atau penyedia layanan. (Lihat flyer dukungan HP, atau kunjungi <a href="http://www.hp.com/support/M5025mfp">www.hp.com/support/M5025mfp</a> atau <a href="http://www.hp.com/support/M5035mfp">www.hp.com/support/M5035mfp</a> .)
<b>User name, job name, or PIN is missing [Nama pengguna, nama pekerjaan atau PIN tidak ada].</b>	Satu atau beberapa item yang diminta belum dipilih atau belum diketik.	Pilih nama pengguna dan nama pekerjaan yang benar kemudian ketik PIN yang benar.
<b>User name or password is incorrect. Please re-enter [Nama pengguna atau sandi salah. Masukkan lagi]</b>	Nama pengguna atau sandi yang diketik salah.	Ketik ulang nama pengguna dan sandi.



# Penyebab umum kemacetan

The device is jammed [Perangkat macet].

sebab	penyelesaian
Media tidak memenuhi spesifikasi.	Gunakan hanya kertas yang memenuhi spesifikasi HP. Lihat <a href="#">Media dan baki</a> .
Komponen tidak dipasang dengan benar.	Verifikasi bahwa kartrid cetak sudah dipasang dengan benar.
Anda menggunakan media yang sudah melintasi perangkat atau mesin fotokopi.	Jangan gunakan kertas yang sebelumnya telah dicetak atau disalin.
Baki masukan tidak dipasang dengan benar.	Keluarkan kertas yang berlebihan dari baki masukan. Pastikan, bahwa tumpukan tidak melebihi tanda batas ketinggian maksimum tumpukan dalam baki. Lihat <a href="#">Muatkan media ke dalam baki masukan</a> .
Media miring.	Pemandu baki masuk tidak diatur dengan benar. Atur pemandu baki sehingga menahan erat-erat, tumpukan di dalam tempatnya tanpa menekuknya.
Media saling melekat atau menempel.	Keluarkan media, miringkan, putar 180° atau balikkan. Muatkan kembali media ke dalam baki masukan.
Media diangkat sebelum masuk ke dalam keranjang keluaran.	Setel ulang perangkat. Tunggu sampai seluruh halaman masuk ke dalam nampan keluaran sebelum mengangkatnya.
Sewaktu pencetakan dua-sisi, Anda mengeluarkan kertas sebelum sisi kedua dokumen itu sempat dicetak.	Setel ulang perangkat dan cetak lagi dokumen. Tunggu sampai seluruh halaman masuk ke dalam nampan keluaran sebelum mengangkatnya.
Kondisi media buruk.	Ganti media.
Roda baki internal tidak mengambil media.	Jika media lebih tebal dari 163 g/m <sup>2</sup> , mungkin media tidak akan diambil dari baki.
Tepi media kasar atau bergerigi.	Ganti media.
Media diperforasi atau diembos.	Media yang diperforasi atau diembos tidak mudah dipisahkan. Umpankan satu lembar dari baki 1.
Item persediaan perangkat sudah mencapai akhir masa pakainya.	Periksa panel kontrol perangkat, apakah ada pesan yang memerintahkan Anda untuk mengganti persediaan atau cetak halaman status persediaan untuk memverifikasi sisa masa pakai persediaan. Lihat <a href="#">Menggunakan halaman informasi</a> .
Kertas tidak tersimpan dengan benar.	Ganti kertas dalam baki. Kertas seharusnya disimpan dalam kemasan asli dalam lingkungan yang terkendali.
Bahan kemasan perangkat belum dilepaskan semuanya	Verifikasi bahwa pita kemasan, kardus dan kunci pengaman pengiriman dari bahan plastik sudah dilepas dan dikeluarkan dari perangkat.

<sup>1</sup> Jika perangkat masih terus macet, hubungi bagian Dukungan Pelanggan HP atau penyedia layanan HP yang resmi.

## Lokasi kemacetan

Gunakan gambar ini untuk memecahkan masalah kemacetan dalam perangkat. Untuk petunjuk tentang cara menghilangkan kemacetan, lihat [Menghilangkan kemacetan](#).

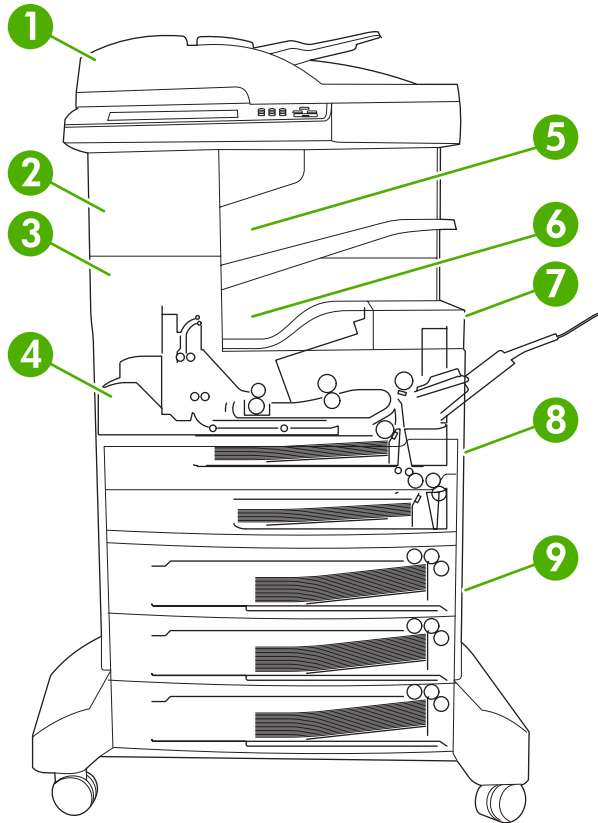

1	ADF	Lihat <a href="#">Menghilangkan kemacetan dari pengumpan dokumen otomatis (ADF)</a> .
2	Alat penjepit/penumpuk	Lihat <a href="#">Menghilangkan kemacetan dari alat penjepit/penumpuk</a> untuk kemacetan media atau lihat <a href="#">Menghilangkan kemacetan kawat-jepit</a> untuk kemacetan kawat jepit.
3	Jalur keluaran	Lihat <a href="#">Bersihkan kemacetan media dari jalur keluaran</a> .
4	Jalur Dupleks (untuk pencetakan dua-sisi)	Lihat <a href="#">Menghilangkan kemacetan dari duplexer opsional</a> .
5	Nampan keluaran alat penjepit/penumpuk	Lihat <a href="#">Menghilangkan kemacetan dari alat penjepit/penumpuk</a> .
6	Nampan keluaran	Lihat <a href="#">Bersihkan kemacetan media dari jalur keluaran</a> .
7	Kartrid cetak	Lihat <a href="#">Menghilangkan kemacetan dari area kartrid cetak</a> .

8	Baki masukan	Lihat <a href="#">Menghilangkan kemacetan dari area masukan baki 1</a> dan <a href="#">Menghilangkan kemacetan dari area masukan baki 2 dan 3</a> .
9	Baki masukan opsional	Lihat <a href="#">Menghilangkan kemacetan dari area masukan baki opsional</a> .

## Perbaikan kemacetan

Perangkat memiliki fitur pemulihan kemacetan yang menentukan apakah perangkat akan mencetak ulang halaman yang macet setelah kemacetan dihilangkan.

- **Auto** [Otomatis] akan memerintahkan perangkat untuk secara otomatis menghidupkan pemulihan kemacetan jika memori perangkat mencukupi.
- **Off** [Nonaktif] akan memerintahkan printer untuk tidak mencoba mencetak ulang kertas yang macet. Pengaturan ini membantu menghemat memori perangkat.
- **On** [Aktif] akan memerintahkan perangkat untuk mencetak ulang halaman yang terlibat dalam kemacetan kertas setelah kemacetan tersebut dihilangkan.



---

**Perhatikan** Selama proses perbaikan, perangkat mungkin mencetak ulang beberapa halaman yang sudah dicetak sebelum terjadi kemacetan. Pastikan untuk mengeluarkan halaman duplikat.

---

Untuk meningkatkan kecepatan cetak dan menambah sumber daya memori, Anda bisa menonaktifkan fungsi perbaikan kemacetan.

### Menonaktifkan pemulihan kemacetan

1. Dari layar Home, sentuh **Administration** [Administrasi].
2. Sentuh **Device Behavior** [Perilaku Perangkat]
3. Sentuh **Warning/Error Behavior** [Perilaku Peringatan/Kesalahan].
4. Sentuh **Jam Recovery** [Pemulihan Kemacetan].
5. Sentuh **Off** [Nonaktif].
6. Sentuh **Save** [Simpan].

## Menghilangkan kemacetan

Sewaktu menghilangkan kemacetan, berhati-hatilah agar tidak merobek media yang menyangkut. Jika masih ada potongan kecil media di dalam perangkat, ini dapat menambah kemacetan.

### Menghilangkan kemacetan dari pengumpan dokumen otomatis (ADF)

Sesekali, media menjadi macet sewaktu melakukan pekerjaan faks, fotokopi atau memindai. Apabila hal ini terjadi, pesan di panel kontrol, **Jam in document feeder** [Kemacetan dalam pengumpan dokumen] memberitahu Anda tentang kemacetan yang terjadi. Untuk menghilangkan kemacetan, ikuti petunjuk pada kotak dialog di layar atau ikuti langkah-langkah di bawah ini.

1. Buka tutup ADF.

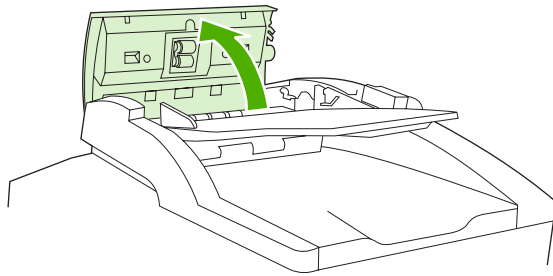

2. Jika Anda sedang memfotokopi dokumen dua-sisi, angkat tuas hijau untuk membuka unit pembalik kemudian keluarkan media apapun dari bagian dalam unit pembalik.

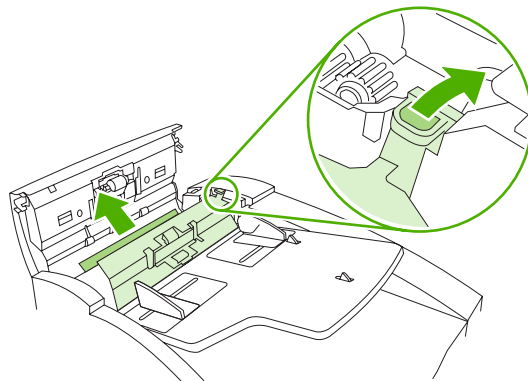

3. Dengan hati-hati, cobalah mengeluarkan kertas tanpa merobeknya. Juga, tarik kertas dari nampan keluaran ADF. Jika media sulit ditarik keluar karena tertahan, lanjut ke tahap berikutnya.

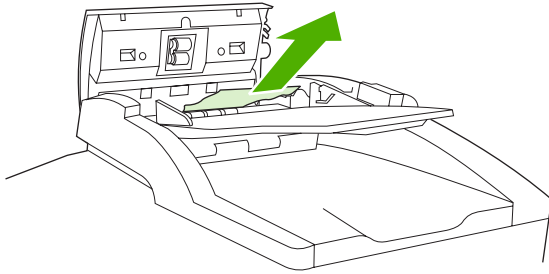

4. Putar roda hijau untuk memajukan media agar keluar dari ADF.

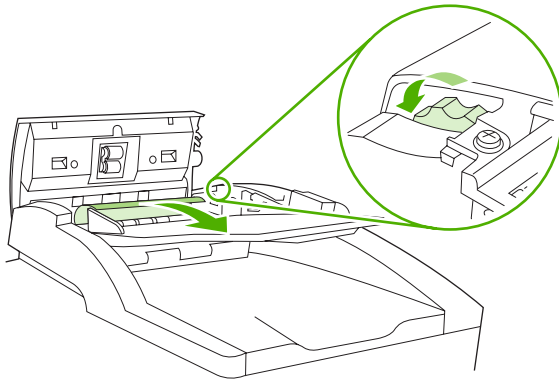

5. Tutup pintu ADF. Jika Anda tidak dapat mengeluarkan semua media yang macet, lanjutkan ke langkah berikutnya.

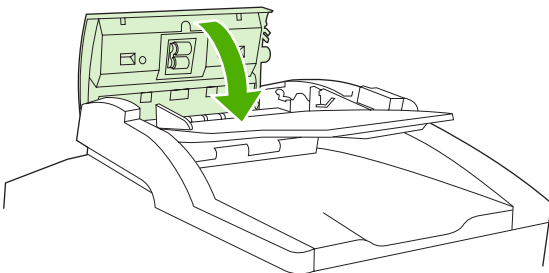

6. Buka tutup ADF dan dengan menggunakan kedua tangan, lepaskan media dengan perlahan-lahan.

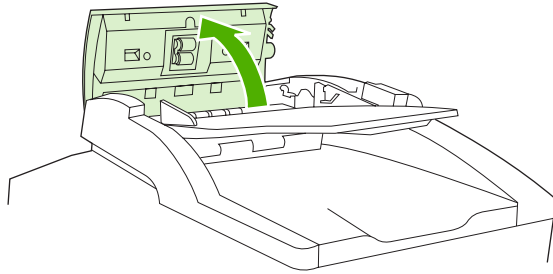

7. Sewaktu media sudah terbebas, tarik perlahan-lahan ke arah yang ditunjukkan.

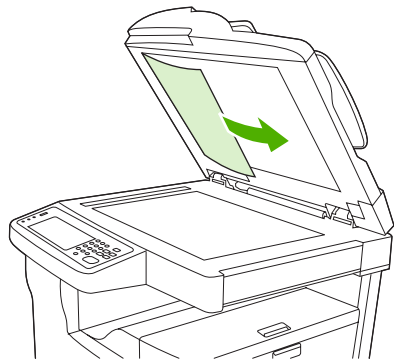

8. Tutup kembali penutup pemindai alas datar (flatbed).

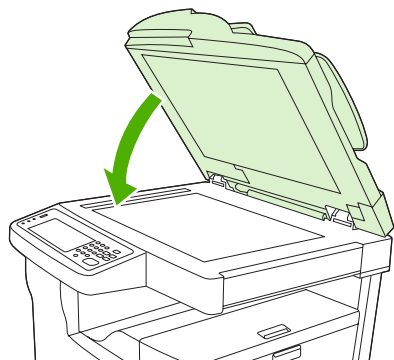

## Menghilangkan kemacetan dari alat penjepit/penumpuk

Pesan di panel kontrol **13.XX.YY Jam inside left door** [Kemacetan di bagian dalam pintu kiri] pada HP LaserJet M5035XS MFP memberitahu Anda mengenai kemacetan di dalam alat penjepit/

penumpuk. Untuk menghilangkan kemacetan, ikuti petunjuk pada kotak dialog di layar atau ikuti langkah-langkah di bawah ini.

1. Jika sebagian besar media yang macet terlihat keluar dari perangkat dan masuk ke nampan keluaran alat penjepit/penumpuk, pegang erat kedua sisi media dan dengan perlahan-lahan, tarik media sehingga keluar dari perangkat.

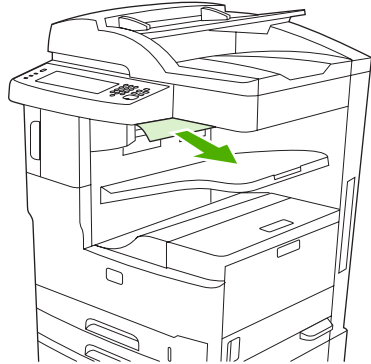

**Perhatikan** Jika media macet di dalam alat penjepit/penumpuk, tetapi sebagian besar media masih berada di dalam perangkat, sebaiknya media dikeluarkan melalui pintu kiri atas.

2. Buka pintu kiri atas.



3. Tekan palang hijau untuk melepaskan media yang macet dan cari media yang menyangkut di bagian dalam perangkat.

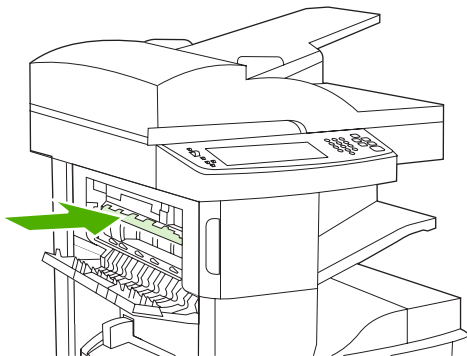



4. Pegang erat kedua sisi media dan perlahan-lahan tarik media sehingga keluar dari perangkat.



5. Tutup pintu kiri atas. Pastikan bahwa kedua sisi pintu menghentak masuk ke dalam tempatnya.

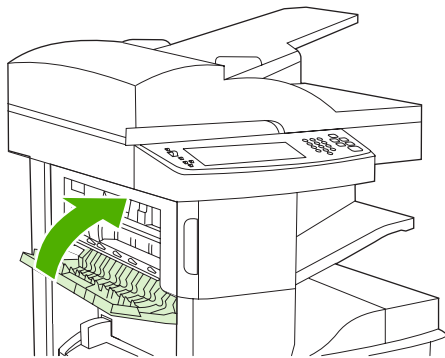

Jika pesan kemacetan terus berlanjut, berarti masih ada media di dalam perangkat. Cari media di lokasi lainnya.

## Bersihkan kemacetan media dari jalur keluaran

Untuk menghilangkan kemacetan di jalur keluaran, ikuti petunjuk dalam kotak dialog pada layar atau ikuti langkah-langkah berikut ini. Pesan di panel kontrol yang berikut ini memberitahu Anda tentang kemacetan di jalur keluaran:

- **13.XX.YY Jam inside left door** [Kemacetan di bagian dalam pintu kiri] (HP LaserJet M5025 MFP, HP LaserJet M5035 MFP dan HP LaserJet M5035X MFP)
  - **13.XX.YY Jam inside lower-left door** [Kemacetan di bagian dalam pintu kiri bawah] (HP LaserJet M5035XS MFP)
1. Jika sebagian besar media yang macet terlihat keluar dari perangkat dan masuk ke nampan keluaran, pegang erat kedua sisi media dan dengan perlahan-lahan, tarik media sehingga keluar dari perangkat.

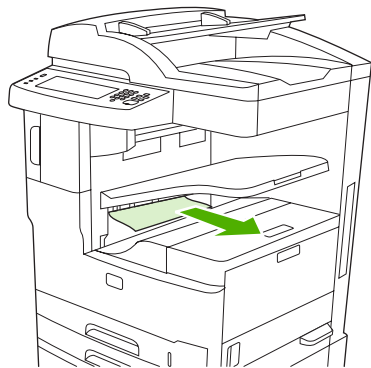

**Perhatikan** Jika media macet di nampan keluaran, tetapi sebagian besar media masih berada di dalam perangkat, sebaiknya media dikeluarkan melalui pintu akses kemacetan.

2. Buka pintu akses kemacetan.

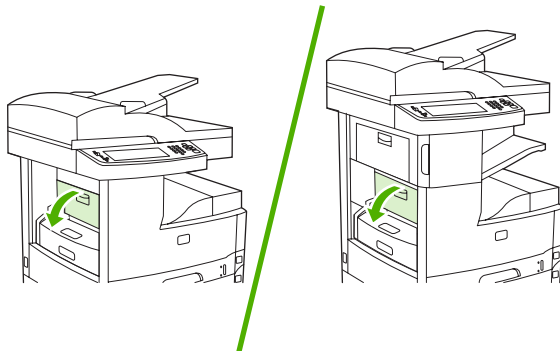

3. Pegang erat kedua sisi media dan perlahan-lahan tarik media sehingga keluar dari perangkat. (Mungkin ada toner yang terpercik pada media. Hati-hati, jangan sampai tertumpah pada Anda sendiri atau ke dalam perangkat.)

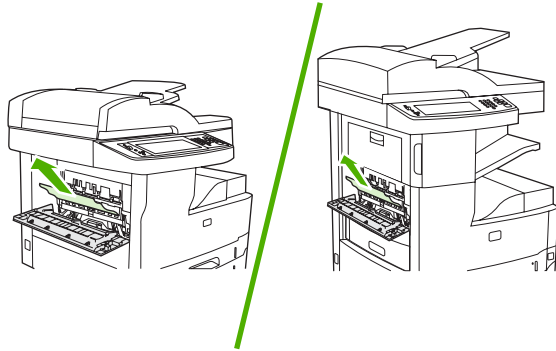

**Perhatikan** Jika media sulit dikeluarkan, cobalah membuka pintu kanan atas dan keluarkan kartrid cetak untuk melepaskan tekanan pada media.

4. Tutup pintu akses kemacetan.

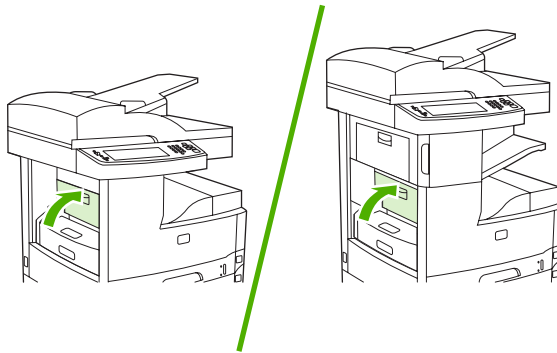

Jika pesan kemacetan terus berlanjut, berarti masih ada media di dalam perangkat. Cari media di lokasi lainnya.

## Menghilangkan kemacetan dari duplexer opsional

Pesan di panel kontrol **13.XX.YY Jam inside duplexer** [Kemacetan di bagian dalam duplexer] memberitahu Anda tentang kemacetan di dalam duplexer opsional. Untuk menghilangkan kemacetan, ikuti petunjuk pada kotak dialog di layar atau ikuti langkah-langkah di bawah ini.

1. Lepaskan duplexer.

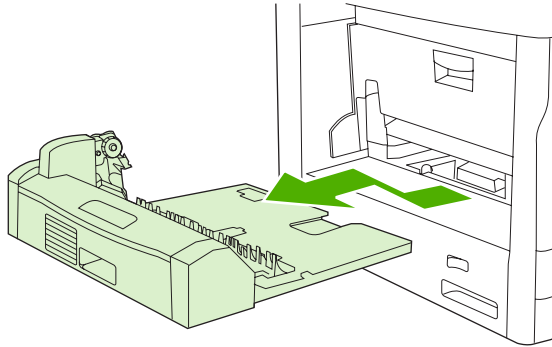

2. Keluarkan semua media dari duplexer.

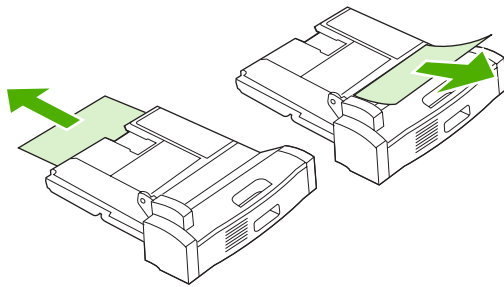

3. Instal ulang duplexer.

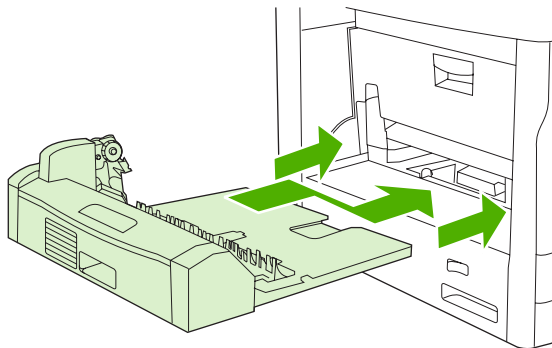

## Menghilangkan kemacetan dari area kartrid cetak

Pesan di panel kontrol **13.XX.YY Jam** inside **upper-right door** [Kemacetan di bagian dalam pintu kanan atas] memberitahu Anda tentang kemacetan di dalam area kartrid cetak. Untuk menghilangkan kemacetan, ikuti petunjuk pada kotak dialog di layar atau ikuti langkah-langkah di bawah ini.

1. Buka pintu akses kemacetan.

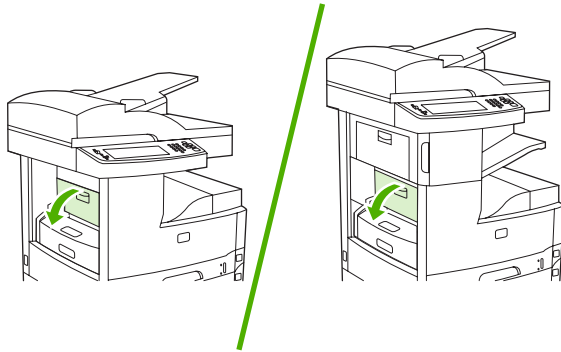

2. Buka pintu kanan atas dan keluarkan kartrid cetak.

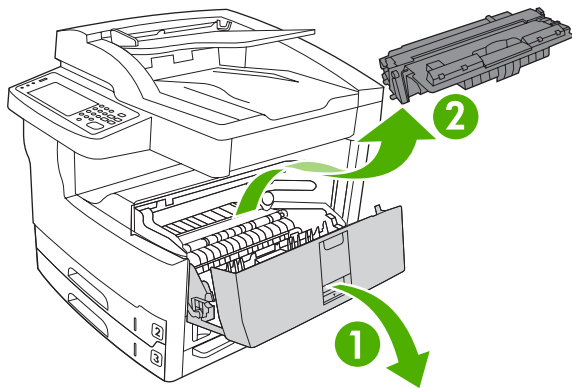

**AWAS** Untuk menghindari kerusakan kartrid cetak, jangan terkena cahaya lebih dari beberapa menit.

3. Angkat pelat logam di bagian dalam perangkat.

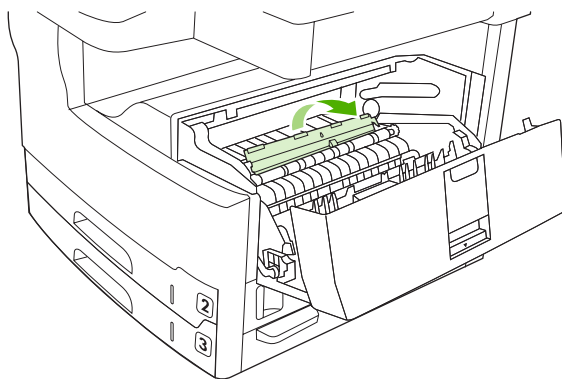

4. Perlahan-lahan tarik media sehingga keluar dari perangkat. Hati-hati, jangan sampai merobek media.

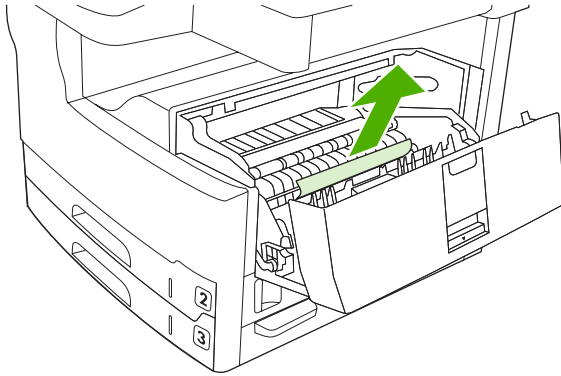

**⚠ AWAS** Jangan sampai menumpahkan toner yang lepas. Gunakan kain kering yang tidak berbulu untuk membersihkan toner yang mungkin tumpah ke dalam perangkat. Jika ada toner lepas yang mungkin tumpah ke dalam perangkat, hal ini bisa menyebabkan masalah sementara pada kualitas cetak. Toner lepas akan hilang dari printer setelah beberapa halaman dicetak. Apabila toner mengenai pakaian Anda, seka dengan kain kering lalu cuci dengan air dingin. (Air panas melekatkan toner pada serat kain).

5. Ganti kartrid cetak kemudian tutup pintu kanan atas.

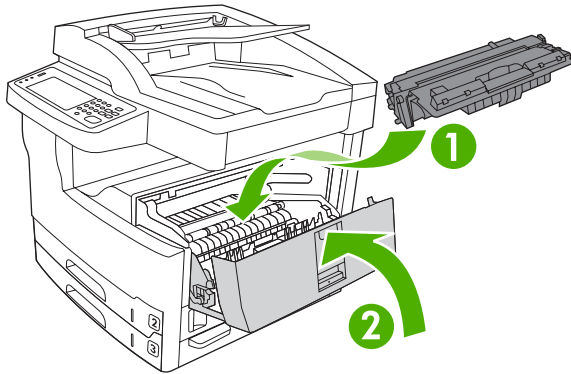

6. Tutup pintu akses kemacetan.

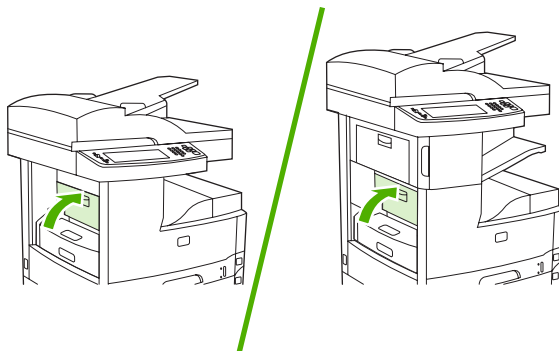

Jika pesan kemacetan terus berlanjut, berarti masih ada media di dalam perangkat. Cari media di lokasi lainnya.

## Menghilangkan kemacetan dari area baki masukan

### Menghilangkan kemacetan dari area masukan baki 1

Pesan di panel kontrol **13.XX.YY Jam in Tray 1** [Kemacetan di dalam Baki 1] memberitahu Anda tentang kemacetan di dalam area masukan baki 1. Untuk menghilangkan kemacetan, ikuti petunjuk pada kotak dialog di layar atau ikuti langkah-langkah di bawah ini.

1. Jika tepi media terlihat di area pengumpanan, perlahan-lahan tarik keluar perangkat.
2. Jika tepi media tidak terlihat, keluarkan media dari baki 1 dan lihat [Menghilangkan kemacetan dari area kartrid cetak](#).

### Menghilangkan kemacetan dari area masukan baki 2 dan 3

Untuk menghilangkan kemacetan di dalam baki 2 dan baki 3, ikuti petunjuk di dalam kotak dialog pada layar atau ikuti langkah-langkah berikut ini. Pesan di panel kontrol memberitahu Anda tentang kemacetan di dalam baki 2 dan 3:

- **13.XX.YY - Jam in Tray 2 [Kemacetan di Baki 2]**
  - **13.XX.YY - Jam in Tray 3 [Kemacetan di Baki 3]**
  - **Jam inside lower-left door** [Kemacetan di bagian dalam pintu kiri bawah] (HP LaserJet M5025 MFP dan HP LaserJet M5035 MFP)
  - **Jam inside middle-left door** [Kemacetan di bagian dalam pintu kiri tengah] (HP LaserJet M5035X MFP dan HP LaserJet M5035XS MFP)
1. Buka pintu akses samping kanan. Jika halaman yang macet terlihat, tarik media perlahan-lahan sehingga keluar dari perangkat.

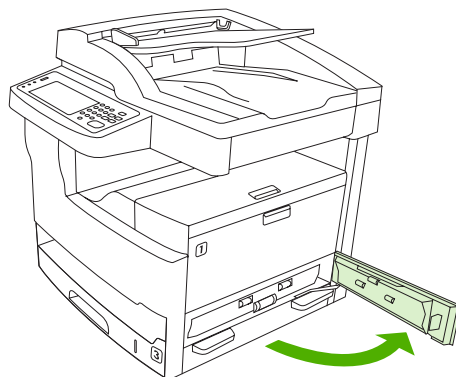

2. Jika Anda tidak dapat menghilangkan kemacetan melalui pintu, geser baki hingga keluar dari perangkat kemudian keluarkan kertas yang rusak dari baki.

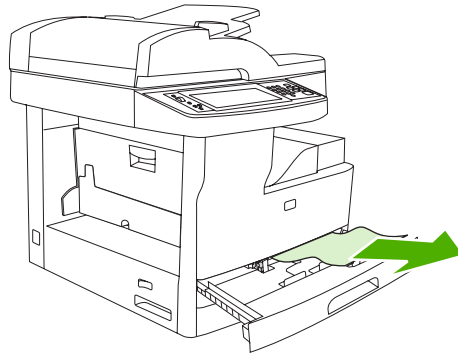

3. Jika tepi kertas terlihat di dalam area pengumpanan, tarik kertas perlahan-lahan ke samping kiri lalu keluar dari perangkat.

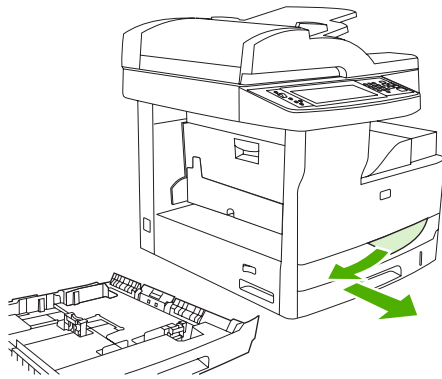

**Perhatikan** Jangan memaksa jika media tidak dapat digerakkan dengan mudah. Jika kertas menyangkut di dalam baki, cobalah mengeluarkannya melalui baki atas (jika berlaku) atau melalui area kartrid cetak.

4. Tutup pintu dan geser baki ke belakang perangkat

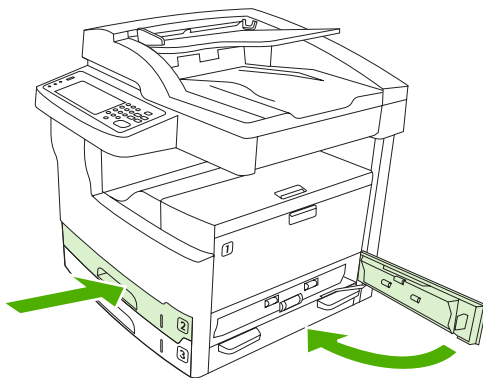

**Perhatikan** Pastikan kertas terbaring rata pada keempat sisinya di dalam baki dan di bawah tanda pada pemandu.





**Perhatikan** Jika Anda tidak dapat menghilangkan kemacetan dari area masukan, mungkin kertas macet di area kartrid cetak. Lihat [Menghilangkan kemacetan dari area kartrid cetak](#).

Jika pesan kemacetan terus berlanjut, berarti masih ada media di dalam perangkat. Cari media di lokasi lainnya.

## Menghilangkan kemacetan dari area masukan baki opsional

Untuk menghilangkan kemacetan di baki opsional, ikuti petunjuk dalam kotak dialog pada layar atau ikuti langkah-langkah berikut ini. Pesan di panel kontrol yang berikut ini memberitahu Anda tentang kemacetan di baki opsional:

- **13.XX.YY Jam in Tray 4** [Kemacetan di Baki 4] (HP LaserJet M5035X MFP dan HP LaserJet M5035XS MFP)
  - **13.XX.YY Jam in Tray 5** [Kemacetan di Baki 5] (HP LaserJet M5035XS MFP)
  - **13.XX.YY Jam in Tray 6** [Kemacetan di Baki 6] (HP LaserJet M5035XS MFP)
  - **Jam inside middle-left door** [Kemacetan di bagian dalam pintu kiri tengah] (HP LaserJet M5035X MFP dan HP LaserJet M5035XS MFP)
  - **Jam inside lower-left door** [Kemacetan di bagian dalam pintu kiri bawah] (HP LaserJet M5035X MFP dan HP LaserJet M5035XS MFP)
1. Buka pintu akses samping kanan. Jika kemacetan terjadi dalam baki 5 atau baki 6, buka juga pintu akses kanan bawah. Jika halaman yang macet terlihat, tarik media perlahan-lahan sehingga keluar dari perangkat.

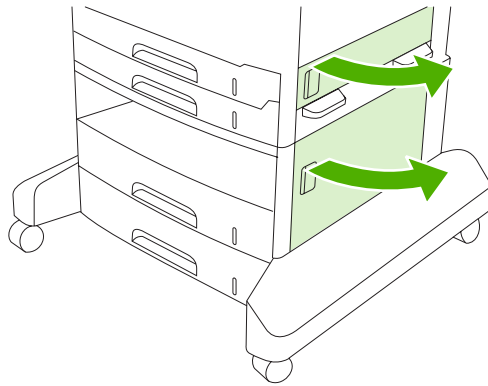

2. Jika Anda tidak dapat menghilangkan kemacetan melalui pintu, geser baki hingga keluar dari perangkat kemudian keluarkan kertas yang rusak dari baki.

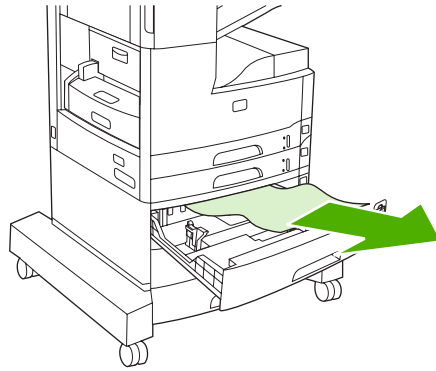

3. Jika tepi kertas terlihat di dalam area pengumpanan, tarik kertas perlahan-lahan ke samping kiri lalu keluar dari perangkat.

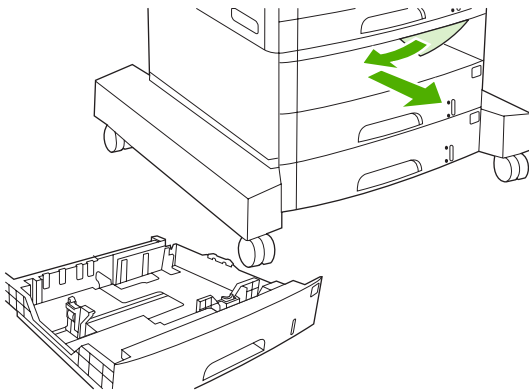

**Perhatikan** Jangan memaksa jika media tidak dapat digerakkan dengan mudah. Jika kertas menyangkut di dalam baki, cobalah mengeluarkannya melalui baki atas (jika berlaku) atau melalui pintu kanan atas.

4. Tutup pintu dan geser baki ke belakang, masuk kembali ke perangkat

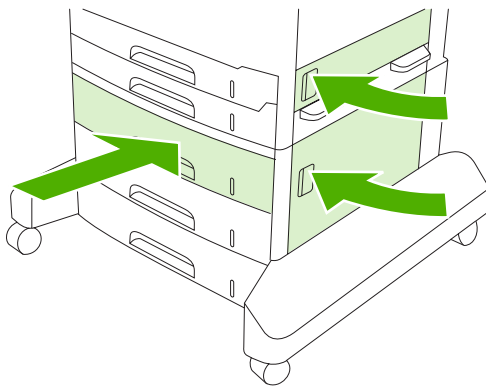

**Perhatikan** Pastikan kertas terbaring rata pada keempat sisinya di dalam baki dan di bawah tanda pada pemandu.



---

**Perhatikan** Jika Anda tidak dapat menghilangkan kemacetan dari area masukan, mungkin kertas macet di area kartrid cetak. Lihat [Menghilangkan kemacetan dari area kartrid cetak](#).

---

Jika pesan kemacetan terus berlanjut, berarti masih ada media di dalam perangkat. Cari media di lokasi lainnya.

## Menyelesaikan kemacetan yang berulang

Jika sering terjadi kemacetan, coba langkah berikut ini:

- Periksa semua lokasi kemacetan. Mungkin ada sepotong media yang menyangkut di dalam perangkat.
- Periksa, apakah semua media sudah dimuatkan dengan benar ke dalam baki, apakah baki sudah diatur dengan tepat untuk ukuran media yang dimuatkan dan, baki tidak diisi berlebihan.
- Periksa apakah semua baki dan aksesoris penanganan kertas sudah seluruhnya dipasang ke dalam perangkat. (Jika ada baki yang terbuka sewaktu pencetakan berlangsung, kemacetan bisa terjadi.)
- Periksa apakah semua penutup dan pintu tertutup. (Jika ada penutup atau pintu yang terbuka sewaktu pencetakan berlangsung, kemacetan bisa terjadi.)
- Lembaran mungkin saling menempel. Coba lengkungkan tumpukan untuk memisahkan lembaran. Jangan mengipaskan tumpukan.
- Jika Anda mencetak dari baki 1, cobalah kurangi beberapa lembar media setiap kali mengumpan.
- Jika Anda mencetak ukuran kecil (seperti kartu indeks), pastikan bahwa media tersebut diorientasikan dengan benar di dalam baki.
- Balikkan tumpukan media di dalam baki. Coba juga memutar tumpukan media 180°.
- Cobalah memutar media untuk diumpankan melalui perangkat dari arah yang berbeda.
- Periksa kualitas media. *Jangan* menggunakan media yang rusak atau yang tidak umum.
- Gunakan hanya kertas yang memenuhi spesifikasi HP. Lihat [Media dan baki](#).
- Jangan menggunakan media yang sudah pernah digunakan dalam printer atau mesin fotokopi. Jangan mencetak pada kedua sisi amplop, transparansi, vellum atau label.
- Jangan menggunakan media yang ada kawat jepit atau media yang kawat jepitnya sudah dilepaskan. Kawat jepit dapat merusak perangkat dan membatalkan jaminan.
- Pastikan bahwa arus listrik ke perangkat stabil dan memenuhi spesifikasi. Lihat [Spesifikasi](#).
- Membersihkan perangkat Lihat [Membersihkan perangkat](#).
- Hubungi bagian servis atau penyedia dukungan resmi HP untuk melakukan pemeliharaan rutin. Lihat flyer dukungan yang disertakan dengan perangkat, atau lihat [HP Customer Care \[Peduli Pelanggan\]](#).

## Menghilangkan kemacetan kawat-jepit

Untuk mengurangi risiko kemacetan kawat-jepit, pastikan Anda menjepit 30 halaman media atau kurang (80 g/m<sup>2</sup> atau 20 lb) setiap kali.

Pesan panel kontrol **13.XX.YY Stapler jam inside stapler door** [13XXYY Kemacetan alat penjepit di dalam pintu alat penjepit] pada MFP XS HP LaserJet M5035 memberitahu Anda mengenai kemacetan kawat-jepit. Untuk menghilangkan kemacetan, ikuti petunjuk pada kotak dialog di layar atau ikuti langkah-langkah di bawah ini.

1. Buka pintu alat penjepit.

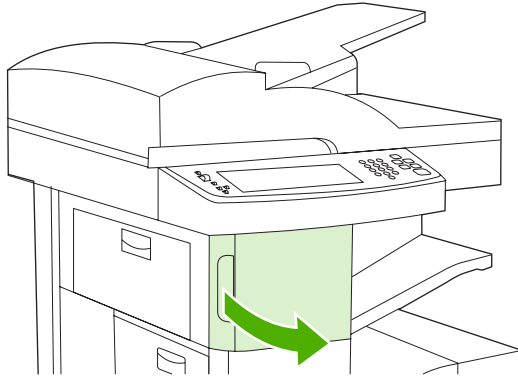

2. Angkat gagang hijau pada kartrid kawat-jepit untuk melepaskannya kemudian tarik kartrid keluar perangkat.

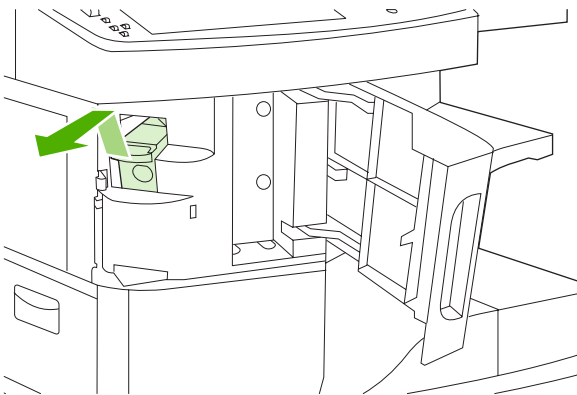

3. Bersihkan semua kawat-jepit yang terlepas dari alat penjepit dan dari kaset kawat-jepit.

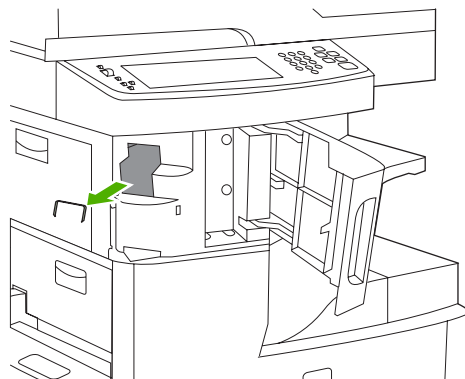

4. Angkat tuas yang lebih kecil di bagian belakang kartrid kawat-jepit.

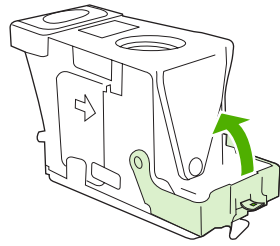

5. Lepaskan kawat-jepit yang menonjol keluar dari kartrid kawat-jepit.

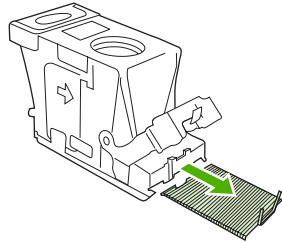

6. Tutup tuas di belakang kartrid kawat-jepit. Pastikan kawat-jepit masuk ke dalam tempatnya.

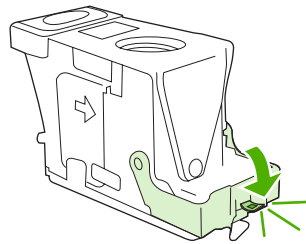

7. Masukkan kartrid kawat-jepit ke lubang di dalam pintu alat penjepit kemudian tekan gagang hijau ke bawah.

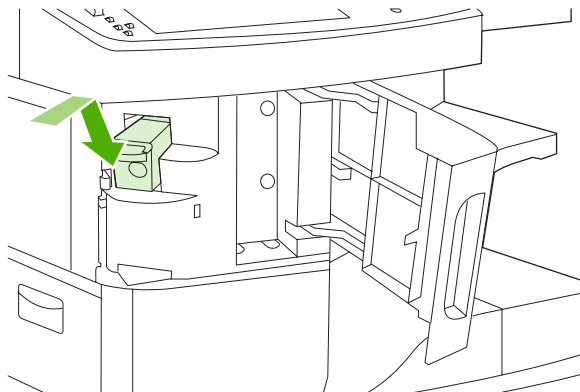

8. Tutup pintu alat penjepit.

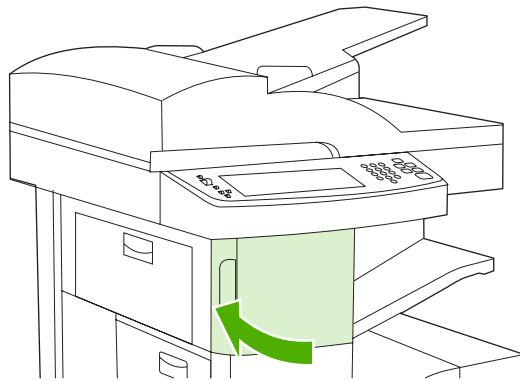

9. Tes alat penjepit dengan cara mencetak atau memfotokopi pekerjaan yang akan dijepit-kawat.  
Ulangi langkah-langkah ini jika perlu.

# Menyelesaikan masalah kualitas cetak

Bagian ini membantu Anda menentukan masalah kualitas cetakan dan cara untuk memperbaikinya. Sering kali masalah kualitas cetak dapat dengan mudah ditangani dengan cara memastikan bahwa perangkat dirawat dengan benar, menggunakan media cetak yang memenuhi spesifikasi HP atau menjalankan halaman pembersihan.

## Masalah kualitas cetakan yang berkaitan dengan media

Beberapa masalah kualitas cetak timbul dari penggunaan media yang tidak sesuai.

- Gunakan media yang memenuhi spesifikasi kertas HP. Lihat [Media dan baki](#).
- Permukaan media terlalu lembut. Gunakan media yang memenuhi spesifikasi kertas HP. Lihat [Media dan baki](#).
- Kandungan uap air pada kertas tidak merata, terlalu tinggi atau terlalu rendah. Gunakan media dari sumber yang berbeda atau dari rim kertas yang belum dibuka.
- Beberapa bidang media menolak toner. Gunakan media dari sumber yang berbeda atau dari rim kertas yang belum dibuka.
- Kertas kop surat yang Anda gunakan dicetak pada media yang kasar. Gunakan yang lebih halus, yaitu kertas xerografis. Jika ini menyelesaikan masalah, minta kepada pemasok kop surat Anda untuk menggunakan media yang memenuhi spesifikasi perangkat ini. Lihat [Media dan baki](#).
- Media sangat kasar. Gunakan yang lebih halus, yaitu kertas xerografis.
- Pengaturan driver salah. Untuk mengubah pengaturan jenis media, lihat [Mengontrol pekerjaan cetak](#).
- Media yang Anda gunakan terlalu berat untuk pengaturan jenis media yang Anda pilih dan toner tidak melebur ke media.

## Masalah kualitas cetakan yang berkaitan dengan kondisi lingkungan

Jika perangkat dioperasikan dalam kondisi yang sangat lembab atau kering, verifikasi bahwa lingkungan pencetakan sesuai spesifikasi. Lihat [Lingkungan pengoperasian](#).

## Masalah kualitas cetakan yang berkaitan dengan kemacetan

Pastikan bahwa semua lembar kertas dibersihkan dari jalur kertas. Lihat [Menghilangkan kemacetan](#).

- Jika perangkat baru-baru ini macet, cetak dua atau tiga halaman untuk membersihkan perangkat.
- Jika lembar kertas tidak melintasi pelebur dan menyebabkan gambar cacat pada dokumen berikutnya, cetaklah tiga halaman untuk membersihkan perangkat. Jika masalah terus berlanjut, cetak dan proses halaman pembersih. Lihat [Membersihkan perangkat](#).

## Contoh kerusakan gambar

Gunakan contoh dalam tabel gambar-cacat untuk menentukan masalah kualitas cetak mana yang Anda alami kemudian lihat halaman rujukan yang bersangkutan untuk menyelesaikan masalah. Sejumlah contoh ini menunjukkan masalah kualitas cetakan yang paling umum. Jika Anda masih mengalami masalah setelah mencoba melakukan perbaikan yang dianjurkan, hubungi bagian Dukungan Pelanggan HP.

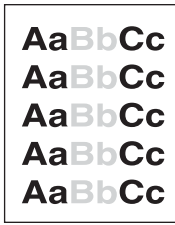

Lihat Cetakan terang (sebagian halaman)

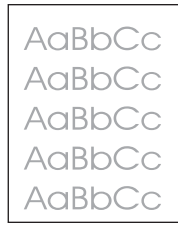

Lihat Cetakan terang (seluruh halaman)

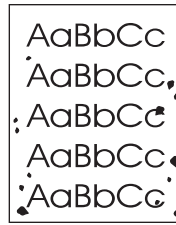

Lihat Bercak

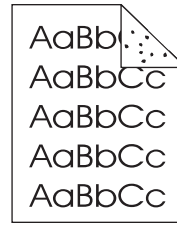

Lihat Bercak



Lihat Kegagalan karakter



Lihat Kegagalan karakter



Lihat Kegagalan karakter

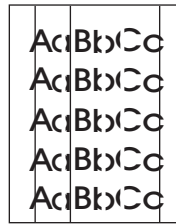

Lihat Garis



Lihat Latar belakang abu-abu

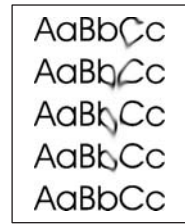

Lihat Toner belepotan

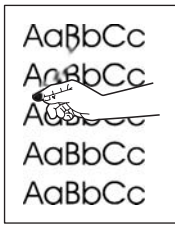

Lihat Toner lepas

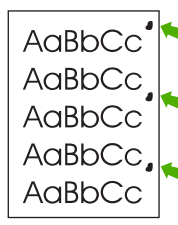

Lihat Cacat berulang

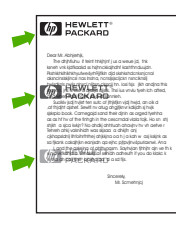

Lihat Gambar berulang

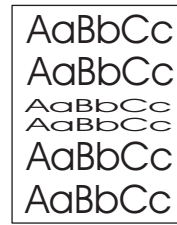

Lihat Karakter salah bentuk

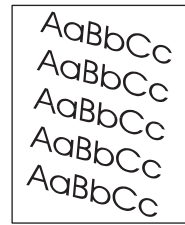

Lihat Cetakan halaman miring

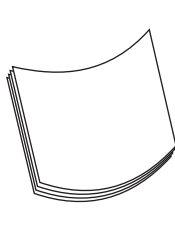

Lihat Menggulung atau bergelombang

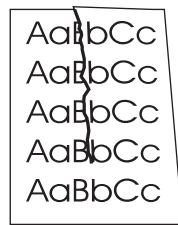

Lihat Berkerut atau kusut



Lihat Garis putih vertikal



Lihat Tapak ban

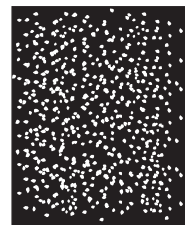

Lihat Noda putih pada warna hitam

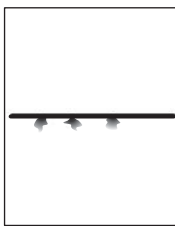

Lihat Sebaran garis

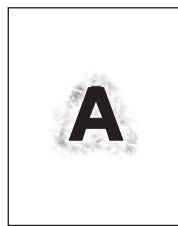

Lihat Cetakan berbayang

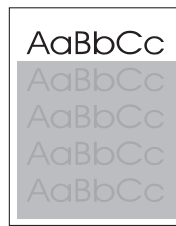

Lihat Pengulangan gambar acak (gelap)

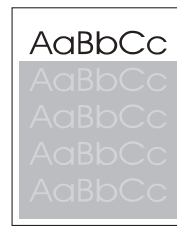

Lihat Pengulangan gambar acak (terang)





**Perhatikan** Contoh ini menggambarkan media ukuran letter yang sudah melintasi perangkat.

## Cetakan terang (sebagian halaman)

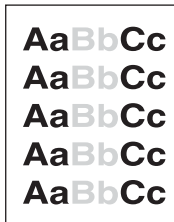

1. Pastikan bahwa kartrid cetak dipasang sepenuhnya.
2. Mungkin isi toner di dalam kartrid cetak hampir habis. Ganti kartrid cetak.
3. Mungkin, media tidak memenuhi spesifikasi HP (misalnya, kertas terlalu lembab atau terlalu kasar). Lihat [Media dan baki](#).

## Cetakan terang (seluruh halaman)



1. Pastikan bahwa kartrid cetak dipasang sepenuhnya.
2. Pastikan pengaturan Economode dinonaktifkan pada panel kontrol dan driver printer.
3. Buka menu [Administration](#) [Administrasi] pada panel kontrol perangkat. Buka menu [Print Quality](#) [Kualitas Cetak] dan tingkatkan pengaturan [Toner Density](#) [Kepekatan Toner] Lihat [Menu Kualitas Cetakan](#).
4. Coba gunakan jenis media yang berbeda.
5. Mungkin, kartrid cetak hampir kosong. Ganti kartrid cetak.

## Bercak

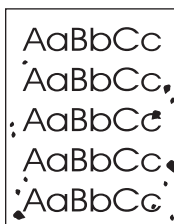

Mungkin muncul bercak pada halaman setelah kemacetan dihilangkan.

1. Cetak beberapa halaman lagi untuk melihat apakah masalah teratasi sendiri.
2. Bersihkan bagian dalam perangkat dan jalankan halaman pembersihan. Lihat [Membersihkan perangkat](#).
3. Coba gunakan jenis media yang berbeda.
4. Periksa apakah ada kebocoran kartrid cetak. Jika kartrid cetak bocor, ganti kartrid cetak.

## Kegagalan karakter

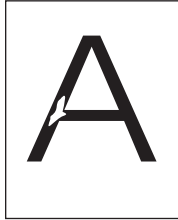

1. Pastikan spesifikasi lingkungan untuk perangkat terpenuhi. Lihat [Lingkungan pengoperasian](#).
2. Jika media kasar dan toner mudah luntur, buka menu [Administration](#) [Administrasi] pada panel kontrol perangkat. Buka menu [Print Quality](#) [Kualitas Cetak], pilih [Fuser Modes](#) [Modus Pelebur] kemudian jenis media yang Anda gunakan. Lihat [Menu Kualitas Cetakan](#).
3. Coba gunakan media yang lebih halus.

## Garis

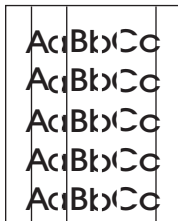

1. Cetak beberapa halaman lagi untuk melihat apakah masalah teratasi sendiri.
2. Bersihkan bagian dalam perangkat dan jalankan halaman pembersihan. Lihat [Membersihkan perangkat](#).
3. Ganti kartrid cetak.

## Latar belakang abu-abu



1. Jangan menggunakan media yang sudah pernah melintasi perangkat.
2. Coba gunakan jenis media yang berbeda.
3. Cetak beberapa halaman lagi untuk melihat apakah masalah teratasi sendiri.
4. Balikkan tumpukan media di dalam baki. Coba juga memutar tumpukan media 180°.
5. Buka menu [Aministration](#) [Administrasi] pada panel kontrol perangkat. Pada menu [Print Quality](#) [Kualitas Cetak] dan tingkatkan pengaturan [Toner Density](#) [Kepekatan Toner] Lihat [Menu Kualitas Cetakan](#).
6. Pastikan spesifikasi lingkungan untuk perangkat terpenuhi. Lihat [Lingkungan pengoperasian](#).
7. Ganti kartrid cetak.

## Toner belepotan



1. Cetak beberapa halaman lagi untuk melihat apakah masalah teratasi sendiri.
2. Coba gunakan jenis media yang berbeda.
3. Pastikan spesifikasi lingkungan untuk perangkat terpenuhi. Lihat [Lingkungan pengoperasian](#).
4. Bersihkan bagian dalam perangkat dan jalankan halaman pembersihan. Lihat [Membersihkan perangkat](#).
5. Ganti kartrid cetak.

Lihat juga [Toner lepas](#).

## Toner lepas

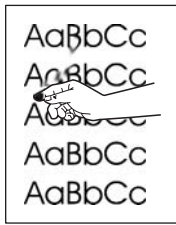

Toner lepas, dalam konteks ini, diartikan sebagai toner yang mudah luntur dari halaman.

1. Jika media tebal atau kasar, buka menu **Administration** [Administrasi] pada panel kontrol perangkat. Pada submenu **Print Quality** [Kualitas Cetak], pilih **Fuser Modes** [Modus Pelebur] kemudian jenis media yang Anda gunakan.
2. Jika Anda mengamati tekstur yang lebih kasar di satu sisi media Anda, coba mencetak di sisi yang lebih halus.
3. Pastikan spesifikasi lingkungan untuk perangkat terpenuhi. Lihat [Lingkungan pengoperasian](#).
4. Pastikan bahwa jenis dan kualitas media yang Anda gunakan memenuhi spesifikasi HP. Lihat [Media dan baki](#).

## Cacat berulang

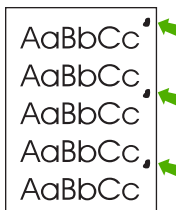

1. Cetak beberapa halaman lagi untuk melihat apakah masalah teratasi sendiri.
2. Jika jarak antara cacat yang satu dengan yang lain yaitu 47 mm (1,9 in), 62 mm (2,4 in), or 96 mm (3,8 in), mungkin kartrid cetak harus diganti.
3. Bersihkan bagian dalam perangkat dan jalankan halaman pembersihan. Lihat [Membersihkan perangkat](#).)

Lihat juga [Gambar berulang](#).

## Gambar berulang

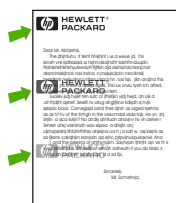

Cacat semacam ini mungkin terjadi apabila menggunakan formulir pracetak atau kertas sempit dalam jumlah besar.

1. Cetak beberapa halaman lagi untuk melihat apakah masalah teratasi sendiri.
2. Pastikan bahwa jenis dan kualitas media yang Anda gunakan memenuhi spesifikasi HP. Lihat [Media dan baki](#).
3. Jika jarak antara cacat yang satu dengan yang lain yaitu 47 mm (1,9 in), 62 mm (2,4 in), or 96 mm (3,8 in), mungkin kartrid cetak harus diganti.

## Karakter salah bentuk

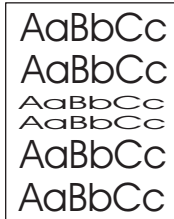

1. Cetak beberapa halaman lagi untuk melihat apakah masalah teratasi sendiri.
2. Pastikan spesifikasi lingkungan untuk perangkat terpenuhi. Lihat [Lingkungan pengoperasian](#).

## Cetakan halaman miring

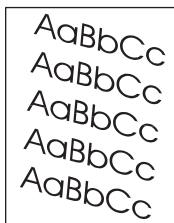

1. Cetak beberapa halaman lagi untuk melihat apakah masalah teratasi sendiri.
2. Pastikan tidak ada sobekan media di dalam perangkat.
3. Pastikan bahwa media dimuatkan dengan benar dan semua pengaturan telah dilakukan. Lihat [Muatkan media ke dalam baki masukan](#). Pastikan pemandu dalam baki tidak besandar pada media terlalu ketat atau terlalu longgar.
4. Balikkan tumpukan media di dalam baki. Coba juga memutar tumpukan media 180°.
5. Pastikan bahwa jenis dan kualitas media yang Anda gunakan memenuhi spesifikasi HP. Lihat [Media dan baki](#).
6. Pastikan spesifikasi lingkungan untuk perangkat terpenuhi. (Lihat [Lingkungan pengoperasian](#).)
7. Lakukan pelurusan pada baki dengan membuka menu [Administrasi](#) pada panel kontrol perangkat. Pada submenu [Kualitas Cetak](#), sentuh [Atur Registrasi](#). Pilih baki di bawah [Sumber](#) kemudian jalankan halaman uji. Untuk informasi lebih lanjut, lihat [Menu Kualitas Cetakan](#).

## Menggulung atau bergelombang

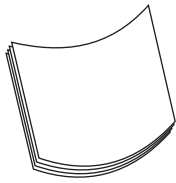

1. Balikkan tumpukan media di dalam baki. Coba juga memutar tumpukan media 180°.
2. Pastikan bahwa jenis dan kualitas media yang Anda gunakan memenuhi spesifikasi HP. (Lihat [Media dan baki.](#))
3. Pastikan spesifikasi lingkungan untuk perangkat terpenuhi. (Lihat [Lingkungan pengoperasian.](#))
4. Coba mencetak ke nampun keluaran yang berbeda.
5. Jika media tipis dan halus, buka menu **Administration** [Administrasi] pada panel kontrol perangkat. Pada submenu **Print Quality** [Kualitas Cetak], sentuh **Fuser Modes** [Modus Pelebur] kemudian jenis media yang Anda gunakan. Ubah pengaturan ke **Low**, yang membantu mengurangi panas dalam proses peleburan.

## Berkerut atau kusut

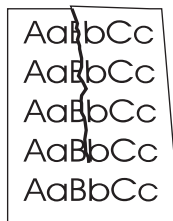

1. Cetak beberapa halaman lagi untuk melihat apakah masalah teratasi sendiri.
2. Pastikan spesifikasi lingkungan untuk perangkat terpenuhi. Lihat [Lingkungan pengoperasian.](#)
3. Balikkan tumpukan media di dalam baki. Coba juga memutar tumpukan media 180°.
4. Pastikan bahwa media dimuatkan dengan benar dan semua pengaturan telah dilakukan. Lihat [Muatkan media ke dalam baki masukan.](#)
5. Pastikan bahwa jenis dan kualitas media yang Anda gunakan memenuhi spesifikasi HP. Lihat [Media dan baki.](#)
6. Jika amplop menjadi kusut, coba menyimpan amplop sehingga terbaring rata

Jika tindakan di atas tidak berhasil memperbaiki kerutan atau kusut, buka menu **Administration** [Administrasi] pada panel perangkat. Pada submenu **Print Quality** [Kualitas Cetak], pilih **Fuser Modes** [Modus Pelebur] kemudian jenis media yang Anda gunakan. Ubah pengaturan ke **Low**, yang membantu mengurangi panas dalam proses peleburan.

## Garis putih vertikal

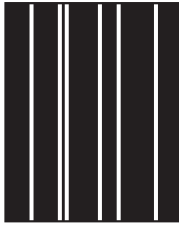

1. Cetak beberapa halaman lagi untuk melihat apakah masalah teratasi sendiri.
2. Pastikan bahwa jenis dan kualitas media yang Anda gunakan memenuhi spesifikasi HP. Lihat [Media dan baki](#).
3. Ganti kartrid cetak.

## Tapak ban

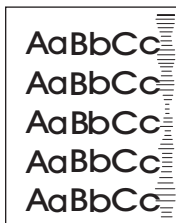

Cacat ini umumnya terjadi apabila kartrid cetak jauh melampaui standar masa pakainya.. Misalnya, jika Anda mencetak halaman dalam jumlah besar dengan cakupan toner yang sangat sedikit.

1. Ganti kartrid cetak.
2. Kurangi jumlah halaman yang Anda cetak dengan cakupan toner yang sangat sedikit.

## Noda putih pada warna hitam

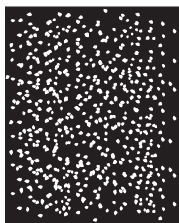

1. Cetak beberapa halaman lagi untuk melihat apakah masalah teratasi sendiri.
2. Pastikan bahwa jenis dan kualitas media yang Anda gunakan memenuhi spesifikasi HP. Lihat [Media dan baki](#).
3. Pastikan spesifikasi lingkungan untuk perangkat terpenuhi. Lihat [Lingkungan pengoperasian](#).
4. Ganti kartrid cetak.

## Sebaran garis

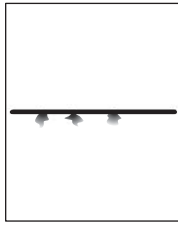

1. Pastikan bahwa jenis dan kualitas media yang Anda gunakan memenuhi spesifikasi HP. Lihat [Media dan baki](#).
2. Pastikan spesifikasi lingkungan untuk perangkat terpenuhi. Lihat [Lingkungan pengoperasian](#).
3. Balikkan tumpukan media di dalam baki. Coba juga memutar tumpukan media 180°.
4. Buka menu [Aministration](#) [Administrasi] pada panel kontrol perangkat. Buka submenu [Print Quality](#) [Kualitas Cetak] dan ubah pengaturan [Toner Density](#) [Kepekatan Toner] Lihat [Menu Kualitas Cetakan](#).
5. Buka menu [Aministration](#) [Administrasi] pada panel kontrol perangkat. Pada submenu [Print Quality](#) [Kualitas Cetak], buka [Optimize](#) [Optimalkan] dan setel [Line Detail=On](#) [Rincian Garis=Aktif].

## Cetakan berbayang

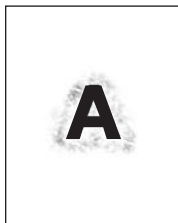

1. Pastikan bahwa jenis dan kualitas media yang Anda gunakan memenuhi spesifikasi HP. Lihat [Media dan baki](#).
2. Pastikan spesifikasi lingkungan untuk perangkat terpenuhi. Lihat [Lingkungan pengoperasian](#).
3. Balikkan tumpukan media di dalam baki. Coba juga memutar tumpukan media 180°.
4. Jangan menggunakan media yang sudah pernah melintasi perangkat.
5. Kurangi kepekatan toner. Buka menu [Aministration](#) [Administrasi] pada panel kontrol perangkat. Buka submenu [Print Quality](#) [Kualitas Cetak] dan ubah pengaturan [Toner Density](#) [Kepekatan Toner] Lihat [Menu Kualitas Cetakan](#).
6. Buka menu [Aministration](#) [Administrasi] pada panel kontrol perangkat. Pada submenu [Print Quality](#) [Kualitas Cetak], buka [Optimize](#) [Optimalkan] dan setel [High Transfer=On](#) [Transfer Tinggi=Aktif]. Lihat [Menu Kualitas Cetakan](#).



## Pengulangan gambar acak



Jika gambar yang ditampilkan di bagian atas halaman (hitam pekat) terulang di bagian bawah halaman (di kolom abu-abu), toner mungkin belum sepenuhnya dihapus dari pekerjaan terakhir. (Gambar yang berulang mungkin lebih terang atau lebih gelap dalam kolom kemunculannya.)

- Ganti nada warna (kepekatan) kolom tempat gambar berulang muncul.
- Ubah urutan di tempat gambar dicetak. Misalnya, pasang gambar yang lebih terang di bagian atas halaman, dan gambar yang gelap jauh di bawahnya.
- Dari program perangkat lunak Anda, putar seluruh halaman 180° untuk mencetak gambar yang terang terlebih dulu.
- Jika cacat terjadi di bagian menjelang akhir tugas cetak, nonaktifkan perangkat selama 10 menit kemudian aktifkan kembali dan jalankan ulang tugas cetak.

## Memecahkan masalah pencetakan jaringan

---



**Perhatikan** HP menyarankan menggunakan CD perangkat untuk memasang dan menyiapkan pengaturan perangkat ini dalam jaringan.

---

- Cetaklah halaman konfigurasi (lihat [Menggunakan halaman informasi](#)). Jika ada server cetak HP Jetdirect yang terpasang, maka mencetak halaman konfigurasi juga akan mencetak halamannya lain yang menunjukkan pengaturan dan status jaringan.
- Lihat *HP Jetdirect Embedded Print Server Administrator's Guide* pada CD perangkat untuk memperoleh bantuan dan informasi lebih jauh tentang halaman konfigurasi Jetdirect. Untuk membuka panduan ini, jalankan CD, klik **Printer Documentation**, klik **HP Jetdirect Guide**, kemudian klik **Troubleshooting the HP Jetdirect Print Server**.
- Coba mencetak pekerjaan dari komputer lain.
- Untuk memverifikasi apakah suatu perangkat dapat digunakan dengan komputer, gunakan kabel USB untuk menghubungkannya langsung ke komputer, kemudian instal ulang perangkat lunak pencetakan. Dari suatu program, cetaklah dokumen yang pernah tercetak dengan baik sebelumnya. Jika ini berhasil, berarti mungkin ada masalah dengan jaringan.
- Hubungi administrator jaringan untuk mendapatkan bantuan.

# Menyelesaikan masalah faks

## Menyelesaikan masalah pengiriman

### Pengiriman faks putus sewaktu masih diproses.

sebab	penyelesaian
Mesin faks yang Anda tuju mungkin tidak berfungsi.	Kirim fak ke mesin faks yang lain.
Saluran telepon Anda mungkin tidak berfungsi.	Cabut kabel faks dari jack telepon kemudian hubungkan telepon. Lakukan panggilan telepon untuk memastikan apakah saluran telepon berfungsi baik.

### Unit faks perangkat dapat menerima tetapi tidak dapat mengirim.

sebab	penyelesaian
Jika perangkat berada pada sistem PBX, mungkin sistem PBX memunculkan nada sambung yang tidak bisa dideteksi oleh unit faks.	Nonaktifkan pengaturan deteksi nada. Lihat panduan faks untuk informasi tentang mengubah pengaturan.
Mungkin sambungan telepon buruk.	Kirim ulang faks nanti.
Mesin faks yang Anda tuju mungkin tidak berfungsi.	Kirim fak ke mesin faks yang lain.
Saluran telepon Anda mungkin tidak berfungsi.	Cabut kabel faks dari jack telepon kemudian hubungkan telepon. Lakukan panggilan telepon untuk memastikan apakah saluran telepon berfungsi baik.

### Panggilan faks keluar, terus-menerus memutar nomornya.

sebab	penyelesaian
Faks secara otomatis memanggil ulang nomor faks jika fitur Redial on Busy [Panggil ulang saat Sibuk] atau Redial on No Answer [Panggil Ulang jika Tidak Dijawab] tidak diaktifkan.	Nonaktifkan fitur Disable the Redial on Busy [Panggil ulang saat Sibuk] dan Redial on No Answer [Panggil Ulang jika Tidak Dijawab]. Lihat panduan faks untuk informasi tentang mengubah pengaturan.

### Faks yang Anda kirim tidak sampai di mesin faks penerima.

sebab	penyelesaian
Mungkin mesin faks penerima dinonaktifkan atau ada kondisi kesalahan, misalnya, kertas habis.	Panggil pihak penerima untuk memastikan apakah mesin faks aktif dan siap menerima faks.
Mungkin faks disimpan dalam memori karena sedang menunggu untuk memanggil ulang nomor sibuk, atau ada pekerjaan yang sudah terlebih dahulu menunggu untuk dikirim.	Jika pekerjaan faks ada dalam memori untuk salah satu dari alasan ini, akan muncul entri untuk pekerjaan ini di dalam log faks. Cetak log aktivitas faks (lihat panduan faks) lalu periksa kolom <b>Result</b> [Hasil] untuk pekerjaan dengan tujuan <b>Pending</b> [Ditunda]

## Menyelesaikan masalah penerimaan

### Panggilan faks masuk tidak dijawab oleh faks (tidak ada faks yang terdeteksi).

sebab	penyelesaian
Pengaturan dering-ke-jawab mungkin tidak disetel dengan benar.	Periksa pengaturan dering-ke-jawab. Lihat panduan faks untuk informasi tentang mengubah pengaturan.
Mungkin kabel telepon tidak terhubung dengan benar atau tidak berfungsi.	Periksa instalasi. Pastikan Anda menggunakan kabel telepon yang disertakan bersama perangkat.
Saluran telepon mungkin tidak berfungsi.	Cabut kabel faks dari jack telepon kemudian hubungkan telepon. Lakukan panggilan telepon untuk memastikan apakah saluran telepon berfungsi baik.
Mungkin layanan pesan suara mengganggu fungsi untuk menjawab panggilan.	Lakukan salah satu hal berikut ini: <ul style="list-style-type: none"><li>• Hentikan layanan olah-pesan.</li><li>• Sediakan saluran telepon khusus untuk panggilan faks.</li><li>• Kurangi pengaturan dering-ke-jawab untuk faks sehingga lebih sedikit daripada jumlah dering-ke-jawab untuk surat suara. Lihat panduan faks untuk informasi tentang mengubah pengaturan.</li></ul>

### Faks dapat ditransmisi atau diterima sangat lambat.

sebab	penyelesaian
Mungkin Anda mengirim atau menerima faks yang sangat kompleks, misalnya faks yang memuat banyak gambar.	Faks yang kompleks akan lebih lama untuk dikirim atau diterima.
Mungkin kecepatan modem pada mesin faks penerima lambat	Faks perangkat hanya mengirim faks pada kecepatan maksimum modem yang dapat digunakan oleh mesin faks penerima.
Resolusi faks yang dikirim atau yang diterima sangat tinggi. Resolusi yang lebih tinggi biasanya menghasilkan kualitas yang lebih baik, tetapi waktu transmisinya lebih lama.	Jika Anda menerima faks, hubungi dan minta kepada pengirim untuk mengurangi resolusi dan kirim kembali faks yang bersangkutan. Jika Anda mengirim faks, kurangi resolusi atau ubah pengaturan modus Page Content [Isi Halaman]. Lihat panduan faks untuk informasi tentang mengubah pengaturan.
Sambungan saluran telepon yang buruk akan memaksa faks perangkat dan mesin faks pengirim atau penerima memperlambat transmisi untuk mengimbangi kesalahan.	Batalkan dan kirim ulang faks yang bersangkutan. Minta perusahaan telkom memeriksa saluran telepon.

### Faks tidak mencetak pada perangkat.

sebab	penyelesaian
Tidak ada media di dalam baki masukan.	Muatkan media. Faks apapun yang diterima sewaktu baki masukan kosong, akan disimpan dan dicetak kemudian setelah baki diisi kembali.
Modus Schedule Printing of Faxes [Jadwalkan Pencetakan Faks] diaktifkan. Faks tidak akan dicetak sampai modus ini dinonaktifkan	Nonaktifkan Schedule Printing of Faxes [Jadwalkan Pencetakan Faks]. Lihat panduan faks untuk informasi tentang mengubah pengaturan.
Tingkat toner perangkat menipis atau habis.	Ganti kartrid cetak.

**Faks tidak mencetak pada perangkat.**

---

**sebab**

**penyelesaian**

---

Perangkat segera menghentikan pencetakan saat toner menipis atau habis. Faks apapun yang diterima akan disimpan di dalam memori dan dicetak kemudian setelah toner diganti.

---

# Menyelesaikan masalah fotokopi

## Mencegah masalah salin

Berikut adalah beberapa langkah sederhana yang dapat Anda lakukan untuk memperbaiki kualitas salin:

- Salinlah dari pemindai flatbed (datar). Ini akan menghasilkan salinan berkualitas tinggi daripada menyalin dari pengumpan dokumen otomatis (ADF).
- Gunakan dokumen asli yang berkualitas.
- Masukkan media dengan benar. Jika media dimasukkan dengan tidak benar, media dapat miring, menyebabkan gambar yang tidak jelas dan masalah pada program OCR. Lihat [Muatkan media ke dalam baki masukan](#) untuk petunjuk.
- Gunakan atau buat lembar pembawa (carrier sheet) untuk melindungi dokumen asli.



**Perhatikan** Pastikan bahwa media memenuhi spesifikasi HP . Jika media memenuhi spesifikasi HP , adanya masalah pengumpanan menunjukkan bahwa roda penarik atau dinding pemisah sudah aus. Hubungi HP Customer Care. Lihat [HP Customer Care \[Peduli Pelanggan\]](#) atau selebaran yang disertakan dalam kotak kemasan perangkat ini.

## masalah gambar

Masalah	Penyebab	Solusi
Gambar hilang atau pudar.	Level toner kartrid cetak mungkin rendah.	Ganti kartrid cetak. Lihat <a href="#">Mengganti kartrid cetak</a> .
	Dokumen asli mungkin berkualitas buruk.	Jika dokumen asli terlalu tipis atau rusak, salinan mungkin tidak dapat mengkompensasinya, walaupun Anda menyesuaikan kegelapannya. Jika mungkin, carilah dokumen asli yang kondisinya lebih baik.
	Dokumen asli mungkin berlatar belakang berwarna.	Sentuh <a href="#">Salin</a> , kemudian sentuh <a href="#">Penyesuaian Gambar</a> . Atur letak batang geser <a href="#">Pembersihan Latar Belakang</a> ke kanan untuk mengurangi latar belakang.
Muncul garis vertikal putih atau garis pudar pada salinan.	Media mungkin tidak memenuhi spesifikasi HP .	Gunakan media yang memenuhi spesifikasi HP . Lihat <a href="#">Media dan baki</a> .
	Level toner kartrid cetak mungkin rendah.	Ganti kartrid cetak. Lihat <a href="#">Mengganti kartrid cetak</a> .

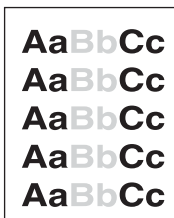

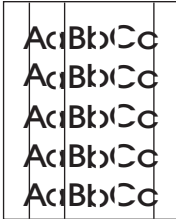
Masalah	Penyebab	Solusi
Muncul garis-garis yang tidak dikehendaki pada salinan.	Baki 1 atau baki 2 mungkin tidak terpasang dengan benar.	Periksa dan pastikan bahwa baki terpasang dengan benar.
	Pemindai flatbed atau kaca ADF mungkin kotor.	Bersihkan pemindai flatbed atau kaca ADF. Lihat <a href="#">Membersihkan perangkat</a> .
	Tabung fotosensitif di dalam kartrid cetak mungkin tergores.	Pasang kartrid cetak HP baru. Lihat <a href="#">Mengganti kartrid cetak</a> .
Bintik atau bercak hitam muncul pada salinan.	Mungkin ada tinta, lem, cairan korektif, atau zat yang tidak dikehendaki pada pengumpan dokumen otomatis (ADF) atau pemindai flatbed.	Bersihkan perangkat. Lihat <a href="#">Membersihkan perangkat</a> .
Salinan terlalu tipis atau gelap.	Pengaturan tingkat kegelapan perlu disesuaikan.	Sentuh <a href="#">Salin</a> , kemudian sentuh <a href="#">Penyesuaian Gambar</a> . Aturlah letak batang geser <a href="#">Kegelapan</a> untuk mempertipis atau mempergelap gambar.
Teks tidak jelas.	Pengaturan tingkat ketajaman perlu disesuaikan.  Gambar harus dioptimalkan untuk teks.	Untuk mengubah ketajaman, sentuh <a href="#">Salin</a> , kemudian sentuh <a href="#">Penyesuaian Gambar</a> . Atur letak batang geser <a href="#">Ketajaman</a> ke kanan untuk meningkatkan ketajaman.  Untuk mengoptimalkan gambar untuk teks, sentuh <a href="#">Salin</a> , kemudian sentuh <a href="#">Optimalkan Teks/Gambar</a> . Pilih <a href="#">Teks</a> .

## Masalah penanganan media

Masalah	Sebab	Solusi
Kualitas cetakan atau pelekatan toner buruk	Kertas terlalu lembab, terlalu kasar atau terlalu halus, atau di-emboss atau berasal dari lot kertas yang rusak.	Cobalah jenis kertas yang lain, antara Sheffield 100 dan 250, kadar kelembaban 4 hingga 6%.
Kegagalan karakter, kemacetan atau menggulung	Penyimpanan kertas salah.	Simpan kertas dengan rata dalam kemasan tahan-lembab.
	Sisi kertas bervariasi	Balikkan kertas.
Terlalu menggulung	Kertas terlalu lembab, arah serat salah atau konstruksi seratnya pendek	Cobalah mengubah modulus pelebur (lihat <a href="#">Memilih modulus pelebur yang benar</a> atau gunakan kertas berserat panjang.
	Sisi kertas bervariasi.	Balikkan kertas.
Kemacetan, kerusakan pada perangkat	Ada keratan atau perforasi pada kertas.	Gunakan kertas yang tidak ada keratan atau perforasi.

Masalah	Sebab	Solusi
Masalah dengan pengumpanan	Tepi kertas bergerigi.	Gunakan kertas kualitas tinggi yang dibuat untuk printer laser.
	Sisi kertas bervariasi.	Balikkan kertas.
	Kertas terlalu lembab, terlalu kasar atau terlalu halus, arah serat salah, atau konstruksi seratnya pendek atau di-emboss atau berasal dari lot kertas yang rusak.	<ul style="list-style-type: none"> <li>• Cobalah jenis kertas yang lain, antara Sheffield 100 dan 250, kadar kelembaban 4 hingga 6%.</li> <li>• Gunakan kertas berserat panjang.</li> </ul>
Cetakan bengkok atau tidak lurus pada halaman.	Mungkin salah menyesuaikan pemandu media.	Keluarkan semua media dari baki masukan, luruskan tumpukan kemudian muatkan kembali media ke dalam baki masukan. Sesuaikan pemandu media ke lebar dan panjang media yang Anda gunakan dan coba mencetaknya lagi.
	Mungkin pemindai perlu dikalibrasi.	<p>Lakukan pelurusan baki kemudian kalibrasi pemindai.</p> <ul style="list-style-type: none"> <li>• Lakukan pelurusan pada baki dengan membuka menu <a href="#">Administrasi</a> pada panel kontrol perangkat. Pada submenu <a href="#">Kualitas Cetak</a>, sentuh <a href="#">Atur Registrasi</a>. Pilih baki di bawah <a href="#">Sumber</a> kemudian jalankan halaman uji. Untuk informasi lebih lanjut, lihat <a href="#">Menu Kualitas Cetakan</a>.</li> <li>• Lihat <a href="#">Mengkalibrasi pemindai</a> untuk informasi tentang mengkalibrasi pemindai.</li> </ul>
Mengumpan media lebih dari satu lembar sekaligus.	Mungkin baki media kelebihan beban.	Keluarkan sejumlah media dari baki. Lihat <a href="#">Muatkan media ke dalam baki masukan</a> .
	Mungkin media berkerut, terlipat atau rusak.	Verifikasi bahwa media tidak berkerut, terlipat atau rusak. Cobalah mencetak media dari kemasan baru atau yang berbeda.
Perangkat tidak menarik media dari baki media.	Mungkin perangkat dalam modus pengumpanan manual.	<ul style="list-style-type: none"> <li>• Jika <b>Manual Feed</b> [Pengumpanan Manual] muncul pada layar panel kontrol, tekan <b>OK</b> untuk mencetak pekerjaan.</li> <li>• Verifikasi bahwa perangkat tidak pada modus pengumpanan manual, kemudian cetak lagi pekerjaan Anda..</li> </ul>
	Mungkin roda pengambilan kotor atau rusak.	Hubungi bagian Peduli Pelanggan HP. Lihat <a href="#">HP Customer Care [Peduli Pelanggan]</a> atau flyer dukungan yang disertakan di dalam kotak perangkat.
	Kontrol penyesuaian panjang kertas dalam baki disetel ke panjang yang lebih besar daripada ukuran media.	Atur kontrol penyesuaian panjang kertas ke panjang yang benar.



## Masalah kinerja

Masalah	Penyebab	Solusi
Tidak ada salinan yang keluar	Baki masukan mungkin kosong.	Masukkan media ke dalam perangkat. Lihat <a href="#">Muatkan media ke dalam baki masukan</a> untuk informasi lebih jauh.
	Dokumen asli mungkin dimasukkan secara tidak benar.	Masukkan dokumen asli dengan benar ke dalam ADF atau pemindai flatbed. Lihat <a href="#">Muatkan media ke dalam baki masukan</a> .
Salinan kosong.	Pita penyekat mungkin belum dilepaskan dari kartrid cetak.	Keluarkan kartrid cetak dari perangkat, tarik pita perekat, kemudian pasang ulang kartrid cetak.
	Dokumen asli mungkin dimasukkan secara tidak benar.	Masukkan dokumen asli dengan benar ke dalam ADF atau pemindai flatbed. Lihat <a href="#">Muatkan media ke dalam baki masukan</a> .
	Media mungkin tidak memenuhi spesifikasi HP .	Gunakan media yang memenuhi spesifikasi HP . Lihat <a href="#">Media dan baki</a> .
	Level toner kartrid cetak mungkin rendah.	Ganti kartrid cetak. Lihat <a href="#">Mengganti kartrid cetak</a> .
Yang disalin adalah dokumen yang salah.	ADF mungkin sudah berisi dokumen.	Pastikan ADF kosong.
Ukuran salinan menjadi lebih kecil.	Pengaturan perangkat lunak perangkat mungkin ditetapkan untuk memperkecil gambar hasil pindai.	Lihat Help [Bantuan] perangkat lunak perangkat untuk informasi lebih jauh mengenai cara mengubah pengaturan.

## Menyelesaikan masalah e-mail

Jika Anda tidak dapat mengirim e-mail dengan menggunakan fitur digital-send [kirim digital], mungkin Anda harus mengkonfigurasi ulang alamat gerbang SMTP atau alamat gerbang LDAP. Cetak halaman konfigurasi untuk menemukan alamat gerbang SMTP dan LDAP yang sekarang aktif. Lihat [Menggunakan halaman informasi](#). Terapkan prosedur berikut untuk memeriksa apakah alamat gerbang SMTP dan LDAP berlaku.

### Memvalidasi alamat gateway SMTP



**Perhatikan** Prosedur ini adalah untuk sistem operasi Windows.

1. Buka command prompt MS-DOS: Klik **Start**, klik **Run**, kemudian ketikkan `cmd`.
2. Ketikkan `telnet` diikuti dengan alamat gateway SMTP dan angka 25, yang merupakan port yang digunakan MFP untuk berkomunikasi. Misalnya, ketikkan `telnet 123.123.123.123 25` di mana "123.123.123.123" menunjukkan alamat gateway SMTP.
3. Tekan **Enter**. Jika alamat gateway SMTP *tidak* valid, jawaban akan mengandung pesan `Could not open connection to the host on port 25: Connect Failed`. [Tidak dapat membuka sambungan ke host pada port 25: Sambungan Gagal.]
4. Jika alamat gateway SMTP tidak valid, hubungi administrator jaringan.

### Memvalidasi alamat gateway LDAP



**Perhatikan** Prosedur ini adalah untuk sistem operasi Windows.

1. Buka Windows Explorer. Pada baris alamat, ketikkan `LDAP://` yang langsung diikuti dengan alamat gateway LDAP. Misalnya, ketikkan `LDAP://12.12.12.12` di mana "12.12.12.12" menunjukkan alamat gateway LDAP.
2. Tekan **Enter**. Jika alamat gateway LDAP valid, kotak dialog **Find People** [Cari Orang] akan dibuka.
3. Jika alamat gateway LDAP tidak valid, hubungi administrator jaringan.

# Memecahkan masalah Windows yang umum

Pesan kesalahan:

"General Protection FaultException OE" [Proteksi Umum KesalahanKecuali OE]

"Spool32"

"Illegal Operation" [Operasi Ilegal]

sebab	penyelesaian
	<p>Tutup semua program perangkat lunak, jalankan ulang Windows, dan coba lagi.</p> <p>Pilih driver printer yang berbeda. Jika yang dipilih adalah driver printer PCL 6, gantilah dengan driver printer PCL 5 atau HP postscript level 3 emulation printer driver, yang dapat dilakukan dari suatu program perangkat lunak.</p> <p>Hapus semua file temporer dari subdirektori Temp. Tentukan nama direktori dengan membuka file AUTOEXEC.BAT dan mencari pernyataan "Set Temp =". Nama setelah pernyataan ini adalah direktori Temp. Biasanya, C:\TEMP sesuai default, tetapi ini bisa ditentukan kembali.</p> <p>Lihat dokumentasi Microsoft Windows yang disertakan bersama komputer untuk informasi lebih jauh mengenai pesan eror Windows.</p>

# Memecahkan masalah Macintosh yang umum

Selain masalah yang tercantum pada [Menyelesaikan masalah pencetakan yang umum](#), bagian ini mencantumkan masalah yang dapat terjadi ketika menggunakan Mac OS X.



**Perhatikan** Setup untuk USB pencetakan IP dilakukan melalui **Desktop Printer Utility**. Perangkat ini *tidak* akan muncul pada Chooser.

## Driver printer tidak tercantum dalam Print Center atau Printer Setup Utility.

sebab	penyelesaian
Perangkat lunak mungkin tidak diinstal atau diinstal secara tidak benar.	Pastikan PPD berada dalam folder hard driver berikut: <code>Library/Printers/PPDs/Contents/Resources/&lt;lang&gt;.lproj</code> , di mana “<lang>” adalah kode bahasa dua huruf untuk bahasa yang Anda gunakan. Jika perlu, instal ulang perangkat lunak. Lihat petunjuk pada panduan untuk memulai.
File PostScript Printer Description (PPD) rusak.	Hapus file PPD dari folder hard drive berikut ini: <code>Library/Printers/PPDs/Contents/Resources/&lt;lang&gt;.lproj</code> , di mana “<lang>” adalah kode bahasa dua huruf untuk bahasa yang Anda gunakan. Instal ulang perangkat lunak. Lihat petunjuk pada panduan untuk memulai.

## Nama perangkat, alamat IP, nama host Rendezvous tidak muncul dalam daftar printer di Print Center atau Printer Setup Utility.

sebab	penyelesaian
Perangkat mungkin belum siap.	Pastikan kabel terhubung dengan benar, perangkat sudah dihidupkan, dan lampu Ready menyala. Jika Anda menghubungkan melalui hub USB atau Ethernet, cobalah menghubungkan langsung ke komputer, atau gunakan port lain.
Jenis sambungan yang digunakan mungkin salah.	Pastikan bahwa yang dipilih adalah USB, IP Printing atau Rendezvous, bergantung pada jenis sambungan antara perangkat dan komputer.
Yang digunakan adalah nama perangkat, alamat IP atau nama host Rendezvous yang tidak benar.	Periksa nama perangkat, alamat IP atau nama host Rendezvous dengan mencetak halaman konfigurasi. Lihat <a href="#">Menggunakan halaman informasi</a> . Periksa bahwa nama perangkat, alamat IP atau nama host Rendezvous pada halaman konfigurasi sesuai dengan nama perangkat, alamat IP atau nama host Rendezvous pada Print Center atau Printer Setup Utility.
Kabel antarmuka mungkin rusak atau berkualitas rendah.	Ganti kabel antarmuka. Pastikan untuk menggunakan kabel berkualitas-tinggi.

## Driver printer tidak secara otomatis melakukan set up perangkat yang dipilih dalam Print Center atau Printer Setup Utility.

sebab	penyelesaian
Perangkat mungkin belum siap.	Pastikan kabel terhubung dengan benar, perangkat sudah dihidupkan, dan lampu Ready menyala. Jika Anda menghubungkan melalui USB atau hub Ethernet, coba hubungkan langsung ke komputer atau gunakan port yang berbeda.
Perangkat lunak mungkin tidak diinstal atau diinstal secara tidak benar.	Pastikan file PPD berada dalam folder hard drive berikut: <code>Library/Printers/PPDs/Contents/Resources/&lt;lang&gt;.lproj</code> , di

### Driver printer tidak secara otomatis melakukan set up perangkat yang dipilih dalam Print Center atau Printer Setup Utility.

sebab	penyelesaian
	mana "<lang>" adalah kode bahasa dua huruf untuk bahasa yang Anda gunakan. Jika perlu, instal ulang perangkat lunak. Lihat petunjuk pada panduan untuk memulai.
File PPD mengandung kesalahan (corrupt).	Hapus file PPD dari folder hard drive berikut ini: Library/Printers/PPDs/Contents/Resources/<lang>.lproj, di mana "<lang>" adalah kode bahasa dua huruf untuk bahasa yang Anda gunakan. Instal ulang perangkat lunak. Lihat petunjuk pada panduan untuk memulai.
Perangkat mungkin belum siap.	Pastikan kabel terhubung dengan benar, perangkat sudah dihidupkan, dan lampu Ready menyala. Jika Anda menghubungkan melalui USB atau hub Ethernet, coba hubungkan langsung ke komputer atau gunakan port yang berbeda.
Kabel antarmuka mungkin rusak atau berkualitas rendah.	Ganti kabel antarmuka. Pastikan untuk menggunakan kabel berkualitas-tinggi.

### Pekerjaan cetak tidak dikirimkan ke perangkat yang dikehendaki.

sebab	penyelesaian
Antrian cetak mungkin berhenti.	Jalankan ulang antrian cetak. Buka <b>Print Monitor</b> dan pilih <b>Start Jobs</b> .
Yang digunakan adalah nama perangkat atau alamat IP yang salah. Pekerjaan cetak ini mungkin diterima perangkat lain yang memiliki nama perangkat, alamat IP atau nama host Rendezvous yang sama.	Periksa nama perangkat, alamat IP atau nama host Rendezvous dengan mencetak halaman konfigurasi. Lihat <a href="#">Menggunakan halaman informasi</a> . Periksa bahwa nama perangkat, alamat IP atau nama host Rendezvous pada halaman konfigurasi sesuai dengan nama perangkat, alamat IP atau nama host Rendezvous pada Print Center atau Printer Setup Utility.

### File encapsulated PostScript (EPS) tidak dicetak dengan font yang benar.

sebab	penyelesaian
Masalah ini terjadi pada beberapa program tertentu.	<ul style="list-style-type: none"><li>● Cobalah men-download font yang terdapat dalam file EPS ke perangkat ini sebelum mencetak.</li><li>● Kirimkan file dalam format ASCII alih-alih binary encoding [penyandian biner].</li></ul>

### Anda tidak dapat mencetak dari kartu USB pihak-ketiga.

sebab	penyelesaian
Kesalahan ini terjadi apabila perangkat lunak untuk printer USB tidak diinstal.	Apabila menambahkan kartu USB pihak-ketiga, Anda mungkin memerlukan perangkat lunak Apple USB Adapter Card Support [Dukungan Kartu Adapter USB Apple]. Versi terbaru perangkat lunak ini tersedia dari situs Web Apple.

Apabila terhubung dengan kabel USB, perangkat tidak muncul pada Print Center atau Printer Setup Utility setelah driver dipilih.

---

**sebab**

Masalah ini disebabkan oleh komponen perangkat lunak atau perangkat keras.

**penyelesaian**

**Pemecahan masalah perangkat lunak**

- Periksa apakah Macintosh Anda mendukung USB.
- Pastikan bahwa sistem operasi Macintosh Anda adalah Mac OS X versi 10.2.8 atau lebih baru.
- Pastikan bahwa Macintosh Anda dilengkapi perangkat lunak USB yang sesuai dari Apple.

**Pemecahan masalah perangkat keras**

- Periksa apakah perangkat sudah dihidupkan.
- Verifikasi apakah kabel USB terhubung dengan benar.
- Periksa apakah Anda menggunakan kabel Hi-Speed USB 2.0 yang sesuai.
- Pastikan bahwa Anda tidak memiliki terlalu banyak perangkat USB yang mengambil daya dari rangkaian. Lepaskan semua perangkat dari rangkaian dan hubungkan kabel langsung ke port USB pada komputer host.
- Periksa apakah ada lebih dari dua hub USB tanpa catu daya yang terhubung secara seri dalam rangkaian. Lepaskan semua perangkat dari rangkaian dan hubungkan kabel langsung ke port USB pada komputer host.



**Perhatikan** Papan tombol iMac adalah hub USB tanpa catu daya.

---

## Memecahkan masalah Linux

Untuk informasi mengenai penyelesaian masalah Linux, kunjungi situs Web dukungan Linux HP : [hp.sourceforge.net/](http://hp.sourceforge.net/).

# Memecahkan masalah PostScript

Situasi berikut adalah khusus untuk bahasa PostScript (PS) dan mungkin terjadi apabila yang digunakan adalah beberapa bahasa printer. Periksa display panel kontrol, apakah ada pesan yang mungkin dapat membantu memecahkan masalah ini.



**Perhatikan** Untuk menerima pesan tercetak atau di layar apabila terjadi kesalahan PS, buka kotak dialog **Print Options** [Opsi Cetak] dan klik pilihan di samping bagian PS Errors (Kesalahan PS) yang Anda inginkan.

## Masalah umum

**Pekerjaan dicetak dalam font (jenis huruf) Courier (jenis huruf standar) dan bukannya font yang Anda minta.**

sebab	penyelesaian
Typeface (font) yang diminta tidak di-download.	Download font yang Anda kehendaki, kemudian kirimkan lagi tugas cetak tersebut. Verifikasikan jenis dan lokasi font. Download font pada perangkat, jika sesuai. Lihat dokumentasi perangkat untuk informasi lebih jauh.

**Halaman legal tercetak dengan margin terpotong.**

sebab	penyelesaian
Tugas cetak terlalu kompleks.	Anda mungkin perlu mencetak pekerjaan Anda pada 600 dpi, kurangi kompleksitas halaman, atau tambah memori printer.

**Halaman kesalahan PS dicetak.**

sebab	penyelesaian
Tugas cetak tersebut mungkin bukan pekerjaan PS.	Pastikan bahwa tugas cetak adalah pekerjaan PS. Periksa apakah program perangkat lunak menunggu file setup atau file PS header untuk dikirimkan ke perangkat ini.



# A Persediaan dan aksesoris

Bagian ini memberikan informasi tentang pemesanan komponen, persediaan, dan aksesoris. Gunakan hanya komponen dan aksesoris yang khusus dirancang untuk perangkat ini

- [Memesan komponen, aksesoris, dan persediaan](#)
- [Nomor komponen](#)

## Memesan komponen, aksesoris, dan persediaan

Ada beberapa cara untuk memesan komponen, persediaan, dan aksesoris:

- [Memesan langsung dari HP](#)
- [Memesan melalui penyedia layanan atau dukungan](#)
- [Memesan langsung melalui server Web terpadu \(untuk printer yang terhubung ke jaringan\)](#)
- [Memesan langsung melalui perangkat lunak HP Easy Printer Care \[Perawatan Printer Mudah HP\]](#)

### Memesan langsung dari HP

Anda dapat memperoleh item berikut ini langsung dari HP:

- **Komponen pengganti:** Untuk memesan komponen pengganti di A.S., kunjungi <http://www.hp.com/go/hpparts>. Di luar Amerika Serikat, pesan komponen dengan menghubungi pusat layanan HP resmi setempat.
- **Persediaan dan aksesoris:** Untuk memesan persediaan di A.S., kunjungi <http://www.hp.com/go/ljsupplies>. Untuk memesan persediaan di seluruh dunia, kunjungi <http://www.hp.com/ghp/buyonline.html>. Untuk memesan aksesoris, kunjungi [www.hp.com/support/M5025mfp](http://www.hp.com/support/M5025mfp) atau [www.hp.com/support/M5035mfp](http://www.hp.com/support/M5035mfp).

### Memesan melalui penyedia layanan atau dukungan

Untuk memesan komponen atau aksesoris, hubungi penyedia layanan atau dukungan HP resmi.

### Memesan langsung melalui server Web terpadu (untuk printer yang terhubung ke jaringan)

Ikuti langkah-langkah berikut ini untuk memesan persediaan cetak langsung melalui server Web terpadu.

1. Dalam browser Web pada komputer, ketikkan alamat IP atau nama host perangkat. Jendela layar status akan terbuka.
2. Di daerah **Other links [Link lain-lain]**, klik dua kali **Order Supplies [Pesan persediaan]**. URL untuk situs tempat pembelian bahan sekali pakai akan ditampilkan.
3. Pilih nomor komponen yang akan dipesan, lalu ikuti petunjuk pada layar.



### Memesan langsung melalui perangkat lunak HP Easy Printer Care [Perawatan Printer Mudah HP]

Perangkat lunak HP Easy Printer Care adalah alat bantu manajemen printer yang dirancang untuk membuat konfigurasi printer, memesan persediaan, memecahkan masalah, dan memperbaiki dengan semudah dan seefisien mungkin. Untuk memperoleh informasi lebih lanjut mengenai perangkat lunak HP Easy Printer Care, kunjungi <http://www.hp.com/go/easyprintercare>.

## Nomor komponen

Berikut ini adalah daftar aksesoris terbaru pada saat panduan dicetak. Informasi pemesanan dan tersedianya aksesoris mungkin berubah selama masa pakai perangkat.

### Aksesoris

Item	Keterangan	Nomor komponen
Duplexer opsional	Memungkinkan pencetakan otomatis pada kedua sisi kertas.	Q7549A
 <b>Perhatikan</b> Duplexer otomatis disertakan dengan HP LaserJet M5035X MFP dan HP LaserJet M5035XS MFP.		
Aksesoris faks analog opsional	Dilengkapi kemampuan faks	Q3701A
 <b>Perhatikan</b> Duplexer faks analog disertakan dengan HP LaserJet M5035X MFP dan HP LaserJet M5035XS MFP.		

### Kit persediaan dan pemeliharaan

Item	Keterangan	Nomor komponen
Kartrid cetak HP LaserJet	kartrid 15.000 halaman	Q7570A
Kaset kawat jepit	Kaset 5000-kawat jepit	Q7839A
Kit pemeliharaan mesin cetak (110 V)	Kit pemeliharaan untuk perangkat 110 V	Q7832A
Kit pemeliharaan mesin cetak (220 V)	Kit pemeliharaan untuk perangkat 220 V	Q7833A
Kit pemeliharaan ADF	Kit pemeliharaan untuk pengumpan dokumen otomatis	Q7842A

### Memori

Item	Nomor komponen
48 MB	Q7714A
64 MB	Q7715A
128 MB	Q7718A
256 MB	Q7719A
512 MB	Q7720A

## Kabel dan antarmuka

Item	Keterangan	Nomor komponen
kartu I/O (EIO) penambahan	Server cetak HP Jetdirect 620n Fast Ethernet (10/100Base-TX)	J7934G
Kartu jaringan EIO multi-protokol server cetak HP Jetdirect:	Server cetak HP Jetdirect 625n Fast Ethernet (10/100/1000Base-TX)	J7960G
	Server cetak HP Jetdirect 635n IPv6/IPsec Fast Ethernet (10/100/1000Base-TX)	J7961G
Kabel USB	Kabel A ke B 2-meter	C6518A

## Media cetak

Untuk informasi lebih lanjut tentang persediaan media, ke <http://www.hp.com/go/ljsupplies>.

Item	Keterangan	Nomor komponen
Kertas laser HP Soft Gloss	Letter (220 x 280 mm), 50 lembar/kemasan	C4179A/Negara/kawasan di Asia-Pasifik
Untuk digunakan pada perangkat HP LaserJet. Ini adalah kertas coated, bagus untuk dokumen bisnis yang berdampak tinggi, seperti brosur, materi penjualan, dan dokumen dengan gambar grafis dan fotografis.  Spesifikasi: 32 lb (120 g/m <sup>2</sup> ).	A4 (210 x 297 mm), 50 lembar/kemasan	C4179B/Negara/kawasan di Asia-Pasifik dan Eropa
	Kertas liat HP LaserJet	Letter (8,5 x 11 inci), 50 lembar per karton
Untuk digunakan pada perangkat HP LaserJet. Kertas berlapis-satin ini tahan air dan tahan sobek, tetapi tidak mengorbankan kualitas cetakan atau kinerja printer. Gunakan untuk tanda, peta, menu, dan aplikasi bisnis lainnya.	A4 (210 x 297 mm), 50 lembar per karton	Q1298B/Negara/kawasan di Asia-Pasifik dan Eropa
	Kertas HP Premium Choice LaserJet	Letter (8,5 x 11 inci), 500 lembar/rim, karton 10-rim
Kertas HP's brightest LaserJet. Dapatkan warna yang mengagumkan dan hitam yang pekat dari kertas yang sangat halus dan putih cemerlang ini. Ideal untuk presentasi, rencana bisnis, korespondensi eksternal dan dokumen lainnya yang bernilai tinggi  Spesifikasi: 98 terang, 32 lb. (75 g/m <sup>2</sup> ).	Letter (8,5 x 11 inci), 500 lembar/rim, karton 6-rim	HPU1732 Amerika Utara
	A4 (210 x 297 mm), karton 5-rim	Q2397A/Negara/kawasan di Asia-Pasifik
	A4 (210 x 297 mm), 250 lembar/rim, karton 5-rim	CHP412/Eropa
	A4 (210 x 297 mm), 500 lembar/rim, karton 5-rim	CHP410/Eropa
	A4 (210 x 297 mm), 160 g/m <sup>2</sup> , 500 lembar/rim, karton 5-rim	CHP413/Eropa

Item	Keterangan	Nomor komponen
<p>Kertas HP LaserJet</p> <p>Untuk digunakan pada perangkat HP LaserJet. Bagus untuk kop surat, memo bernilai tinggi, dokumen legal, surat penawaran langsung dan korespondensi.</p> <p>Spesifikasi: 96 terang, 24 lb (90 g/m<sup>2</sup>).</p>	Letter (8,5 x 11 inci), 500 lembar/rim, karton 10-rim	HPJ1124/Amerika Utara
	Legal (8,5 x 14 inci), 500 lembar/rim, karton 10-rim	HPJ1124/Amerika Utara
	Letter (220 x 280 mm), 500 lembar/rim, karton 5-rim	Q2398A/Negara/kawasan di Asia-Pasifik
	A4 (210 x 297 mm), 500 lembar/rim, karton 5-rim	Q2400A/Negara/kawasan di Asia-Pasifik
	A4 (210 x 297 mm), 500 lembar/rim	CHP310/Eropa
<p>Kertas HP Printing</p> <p>Untuk digunakan pada perangkat HP LaserJet dan inkjet. Khusus dibuat untuk keperluan kantor kecil dan keperluan di rumah. Lebih tebal dan terang daripada kertas fotokopi.</p> <p>Spesifikasi: 92 terang, 22 lb.</p>	Letter (8,5 x 11 inci), 500 lembar/rim, karton 10-rim	HPP1122/Amerika Utara dan Meksiko
	Letter (8,5 x 11 inci), 500 lembar/rim, karton 10-rim	HPP113R/Amerika Utara
	A4 (210 x 297 mm), 500 lembar/rim, karton 5-rim	CHP210/Eropa
	A4 (210 x 297 mm), 300 lembar/rim, karton 5-rim	CHP213/Eropa
<p>Kertas HP Multipurpose (Serbaguna)</p> <p>Untuk digunakan pada semua peralatan laser kantor dan perangkat inkjet, mesin fotokopi dan faks. Khusus dibuat untuk bisnis yang menginginkan satu jenis kertas untuk semua kebutuhan kantor. Lebih terang dan lebih halus daripada kertas kantor lainnya.</p> <p>Spesifikasi: 90 terang, 20 lb (75 g/m<sup>2</sup>).</p>	Letter (8,5 x 11 inci), 500 lembar/rim, karton 10-rim	HPM1120/Amerika Utara
		HPM115R/Amerika Utara
	Letter (8,5 x 11 inci), 500 lembar/rim, karton 5-rim	HP25011/Amerika Utara
	Letter (8,5 x 11 inci), 500 lembar/rim, karton 12-rim	HPM113H/Amerika Utara
		HPM1420/Amerika Utara
	Letter (8,5 x 11 inci), 3-lubang, 500 lembar/rim, karton 10-rim	
	Legal (8,5 x 14 inci), 500 lembar/rim, karton 10-rim	

Item	Keterangan	Nomor komponen
<p>Kertas HP Office</p> <p>Untuk digunakan pada semua peralatan laser kantor dan perangkat inkjet, mesin fotokopi dan faks. Jenis ini bagus untuk pencetakan yang jumlahnya banyak.</p> <p>Spesifikasi: 84 terang, 20 lb (75 g/m<sup>2</sup>).</p>	Letter (8,5 x 11 inci), 500 lembar/rim, karton 10-rim	HPC8511/Amerika Utara dan Meksiko
	Letter (8,5 x 11 inci), 3-lubang, 500 lembar/rim, karton 10-rim	HPC3HP/Amerika Utara
	Legal (8,5 x 14 inci), 500 lembar/rim, karton 10-rim	HPC8514/Amerika Utara
	Letter (8,5 x 11 inci), Quick Pack; karton 2.500 lembar	HP2500S/Amerika Utara dan Meksiko
	Letter (8,5 x 11 inci), Quick Pack; karton 2.500 lembar	HP2500P/Amerika Utara
	Letter (220 x 280 mm), 500 lembar/rim, karton 5-rim	Q2408A/Negara/kawasan di Asia-Pasifik
	A4 (210 x 297 mm), 500 lembar/rim, karton 5-rim	Q2407A/Negara/kawasan di Asia-Pasifik
	A4 (210 x 297 mm), 500 lembar/rim, karton 5-rim	CHP110/Eropa
<p>Kertas daur ulang HP Office</p> <p>Untuk digunakan pada semua peralatan laser kantor dan perangkat inkjet, mesin fotokopi dan faks. Jenis ini bagus untuk pencetakan yang jumlahnya banyak.</p> <p>Memenuhi U.S. Executive Order [Peraturan Eksekutif A.S.] 13101 untuk produk yang ramah lingkungan.</p> <p>Spesifikasi: 84 terang, 20 lb, 30% kandungan bekas-pakai.</p>	Letter (8,5 x 11 inci), 500 lembar/rim, karton 10-rim	HPE1120/Amerika Utara
	Letter (8,5 x 11 inci), 3-lubang, 500 lembar/rim, karton 10-rim	HPE113H/Amerika Utara
	Legal (8,5 x 14 inci), 500 lembar/rim, karton 10-rim	HPE1420/Amerika Utara
<p>Transparansi HP LaserJet</p> <p>Hanya untuk digunakan pada perangkat monokrom HP LaserJet. Untuk hasil teks dan gambar yang bening dan tajam, gunakan hanya transparansi yang secara khusus dirancang dan diuji untuk bekerja dengan perangkat HP LaserJet monokrom.</p> <p>Spesifikasi: Ketebalan 4.3-mil.</p>	Letter (8,5 x 11 inci), 50 lembar per karton	92296T/Amerika Utara, Negara/kawasan di Asia-Pasifik, dan Eropa
	A4 (210 x 297 mm), 50 lembar per karton	92296U/Negara/kawasan di Asia-Pasifik dan Eropa

# B Layanan dan dukungan

## keterangan jaminan terbatas Hewlett-Packard

PRODUK HP

HP LaserJet M5025, M5035, M5035X dan M5035XS

JANGKA WAKTU JAMINAN TERBATAS

Jaminan di tempat Satu tahun

HP memberi jaminan kepada Anda, pelanggan pengguna akhir, bahwa perangkat keras dan aksesori HP bebas dari kerusakan material dan pembuatan setelah tanggal pembelian, selama jangka waktu yang tercantum di atas. Jika HP menerima pemberitahuan tentang kerusakan tersebut selama jangka waktu jaminan, maka HP atas kebijakan sendiri akan memperbaiki atau mengganti produk yang terbukti rusak. Produk pengganti dapat berupa produk baru atau yang memiliki performa setara dengan yang baru.

HP memberi jaminan kepada Anda, bahwa perangkat lunak HP tidak akan gagal dalam menjalankan petunjuk pemrogramannya setelah tanggal pembelian, selama jangka waktu yang ditentukan di atas, yang disebabkan oleh kerusakan material dan pembuatan selama produk tersebut dipasang dan digunakan dengan semestinya. Jika HP menerima pemberitahuan atas kerusakan demikian selama jangka waktu jaminan, maka HP akan mengganti perangkat lunak yang tidak dapat menjalankan petunjuk pemrograman yang disebabkan oleh kerusakan tersebut.

HP tidak menjamin bahwa pengoperasian produk HP tidak akan pernah gagal atau bebas kesalahan. Jika dalam jangka waktu yang wajar, HP tidak mampu untuk memperbaiki atau mengganti produk ke dalam kondisi sebagaimana yang dijamin, Anda berhak mendapatkan pengembalian uang sesuai dengan harga pembelian, segera setelah produk dikembalikan.

Produk HP dapat berisi komponen yang difabrikasi ulang untuk mendapatkan performa yang sama dengan komponen baru atau yang mungkin sudah sesekali digunakan.

Jaminan tidak berlaku untuk kerusakan yang ditimbulkan dari (a) pemeliharaan atau kalibrasi yang tidak sesuai dan tidak memadai, (b) perangkat lunak, interface, komponen atau pasokan yang tidak disediakan oleh HP, (c) modifikasi secara tidak sah atau penyalahgunaan, (d) pengoperasian di luar spesifikasi kondisi yang dipublikasikan untuk produk ini, atau (e) tempat pemasangan atau pemeliharaan yang tidak memadai.

SEPANJANG DIPERBOLEHKAN OLEH HUKUM SETEMPAT, JAMINAN DI ATAS BERSIFAT EKSKLUSIF DAN TIDAK ADA JAMINAN ATAU KETENTUAN LAIN, BAIK TERTULIS MAUPUN LISAN YANG TERSURAT ATAU TERSIRAT, DAN HP SECARA KHUSUS MENOLAK JAMINAN ATAU KETENTUAN TERSIRAT ATAS KEADAAN YANG DAPAT DIPERDAGANGKAN, KUALITAS YANG MEMUASKAN, DAN KESESUAIAN UNTUK TUJUAN KHUSUS. Beberapa negara/kawasan, negara bagian atau provinsi tidak mengizinkan pembatasan terhadap batas waktu dari jaminan yang dinyatakan, sehingga pembatasan di atas atau pengecualian tidak berlaku bagi Anda. Jaminan ini memberi Anda perlindungan hukum khusus dan Anda juga dapat memiliki hak lainnya yang berbeda dari negara/kawasan ke negara/kawasan, negara bagian ke negara bagian, atau provinsi ke provinsi. Jaminan terbatas HP berlaku di negara/kawasan atau lokasi di mana terdapat dukungan HP untuk produk ini dan di mana HP telah memasarkan produk ini. Tingkat layanan jaminan yang Anda terima mungkin berbeda, tergantung pada standar setempat. HP tidak akan mengubah bentuk, fungsi dan kesesuaian produk agar dapat beroperasi di negara/kawasan dengan bertujuan agar berfungsi demi alasan hukum atau pengaturaturan.

SEPANJANG DIPERBOLEHKAN OLEH HUKUM SETEMPAT, PERBAIKAN DALAM PERNYATAAN JAMINAN INI ADALAH PERBAIKAN SATU-SATUNYA DAN EKSKLUSIF BAGI ANDA. KECUALI SEPERTI DIJELASKAN DI ATAS, DALAM SITUASI APA PUN, HP ATAU PEMASOKNYA TIDAK BERTANGGUNG JAWAB ATAS HILANGNYA DATA ATAU ATAS KERUSAKAN LANGSUNG, KHUSUS, INSIDENTAL, KONSEKUENSIAL (TERMASUK HILANGNYA KEUNTUNGAN ATAU DATA), ATAU KERUSAKAN LAIN, BAIK BERDASARKAN KONTRAK, WANPRESTASI, ATAU LAINNYA. Beberapa negara/kawasan, negara bagian atau provinsi tidak mengizinkan pengecualian atau pembatasan terhadap kerusakan insidental atau konsekuensial, sehingga pembatasan atau pengecualian di atas tidak berlaku bagi Anda.

KETENTUAN JAMINAN DALAM PERNYATAAN INI, KECUALI SEPANJANG DIPERBOLEHKAN OLEH HUKUM, TIDAK MENIADAKAN, MEMBATASI ATAU MENGUBAH, DAN MERUPAKAN TAMBAHAN UNTUK HAK-HAK HUKUM WAJIB YANG BERLAKU TERHADAP PENJUALAN PRODUK INI KEPADA ANDA.



## Layanan jaminan perbaikan sendiri oleh pelanggan

Produk HP didesain dengan banyak suku cadang Customer Self Repair (CSR) [Perbaikan Sendiri oleh Pelanggan] untuk meminimalkan waktu perbaikan dan memberikan lebih banyak kelonggaran dalam melakukan penggantian suku cadang yang cacat. Jika selama masa diagnosis, HP mengindikasikan, bahwa perbaikan dapat dicapai dengan menggunakan suku cadang CSR, HP akan mengirimkannya langsung kepada Anda untuk penggantian. Ada dua kategori suku cadang CSR: 1) Suku cadang yang perbaikannya harus dilakukan oleh pelanggan. Jika Anda meminta HP untuk mengganti suku cadang ini, Anda akan dikenakan biaya perjalanan dan upah tenaga kerja untuk layanan ini. 2) Suku cadang yang perbaikannya oleh pelanggan adalah bersifat opsional. Suku cadang ini pun didesain untuk Customer Self Repair [Perbaikan Sendiri oleh Pelanggan]. Namun, jika Anda meminta agar HP menggantikannya untuk Anda, ini dapat dikerjakan tanpa biaya tambahan di bawah jenis servis jaminan yang ditetapkan untuk produk Anda.

Berdasarkan ketersediaan dan jika secara geografis dapat dilaksanakan, suku cadang CSR akan dikirim pada hari kerja berikutnya. Pengiriman pada hari yang sama atau dalam waktu empat jam, ditawarkan dengan biaya tambahan jika secara geografis memungkinkan. Jika diperlukan bantuan, Anda dapat menghubungi HP Technical Support Center [Pusat Dukungan Teknis HP] dan seorang teknisi akan membantu Anda melalui telepon. HP menentukan di dalam materi yang dikirim berikut suku cadang CSR pengganti, apakah suku cadang yang cacat harus dikembalikan ke HP atau tidak. Dalam hal, di mana suku cadang cacat harus dikembalikan ke HP, Anda harus mengirim kembali suku cadang cacat tersebut ke HP dalam jangka waktu tertentu, biasanya lima (5) hari kerja. Suku cadang cacat harus dikembalikan bersama dokumentasi terkait dalam materi pengiriman yang disediakan. Tidak dikembalikannya suku cadang cacat dapat mengakibatkan HP membebankan biaya pada Anda untuk suku cadang pengganti. Dengan customer self repair [perbaikan sendiri oleh pelanggan], HP akan membayar semua ongkos kirim dan pengembalian suku cadang dan menentukan courier/carrier yang digunakan.

## Pernyataan jaminan terbatas kartrid cetak

Produk HP ini dijamin bebas dari kesalahan bahan dan pembuatan.

Jaminan ini tidak berlaku untuk produk yang (a) telah diisi-ulang, diganti komponennya, diproduksi-ulang, atau diubah dengan cara apa pun, (b) mengalami masalah akibat salah penggunaan, penyimpanan yang tidak semestinya, atau pengoperasian di luar spesifikasi kondisi yang dipublikasikan untuk produk perangkat tersebut, atau (c) menunjukkan keausan akibat penggunaan normal.

Untuk mendapatkan servis jaminan, kembalikan produk ke tempat pembelian (disertai penjelasan tertulis mengenai masalahnya serta contoh hasil cetak) atau hubungi dukungan pelanggan HP . Atas opsi HP, HP akan mengganti produk yang terbukti cacat atau mengembalikan uang pembelian Anda.

SEPANJANG DIPERBOLEHKAN OLEH HUKUM SETEMPAT, JAMINAN DI ATAS ADALAH EKSKLUSIF (SATU-SATUNYA) DAN TIDAK ADA JAMINAN ATAU KETENTUAN LAIN, BAIK TERTULIS ATAU LISAN, TERSURAT ATAU TERSIRAT DAN HP SECARA KHUSUS AKAN MENGABAIKAN JAMINAN ATAU KETENTUAN TERSIRAT ATAS KEADAAN YANG DAPAT DIPERDAGANGKAN, KUALITAS YANG MEMUASKAN, DAN KESESUAIAN UNTUK TUJUAN TERTENTU.

SEPANJANG DIPERBOLEHKAN OLEH HUKUM SETEMPAT, DALAM KEADAAN APA PUN HP ATAU PEMASOKNYA TIDAK AKAN BERTANGGUNG JAWAB ATAS KERUSAKAN LANGSUNG, KHUSUS, INSIDENTAL, KONSEKUENSIAL (TERMASUK KEHILANGAN KEUNTUNGAN ATAU DATA) ATAU KERUSAKAN LAINNYA, BAIK BERDASARKAN KONTRAK, WANPRESTASI ATAU LAINNYA.

KETENTUAN JAMINAN DALAM PERNYATAAN INI, KECUALI SEPANJANG DIPERBOLEHKAN OLEH HUKUM, TIDAK MENIADAKAN, MEMBATASI ATAU MENGUBAH, DAN MERUPAKAN TAMBAHAN UNTUK HAK-HAK HUKUM WAJIB YANG BERLAKU TERHADAP PENJUALAN PRODUK INI KEPADA ANDA.

# HP Customer Care [Peduli Pelanggan]

## Layanan Online

Akses 24-jam untuk memperbarui perangkat lunak spesifik-printer HP, informasi produk, dan informasi dukungan dengan menggunakan sambungan Internet, dapat diperoleh di situs Web: [www.hp.com/support/M5025mfp](http://www.hp.com/support/M5025mfp) atau [www.hp.com/support/M5035mfp](http://www.hp.com/support/M5035mfp).

Kunjungi [www.hp.com/support/net\\_printing](http://www.hp.com/support/net_printing) untuk mendapatkan informasi lebih lanjut mengenai server cetak eksternal HP Jetdirect.

HP Instant Support Professional Edition (ISPE) adalah seperangkat alat pemecahan masalah berbasis Web untuk produk komputasi dan pencetakan desktop. Kunjungi [instantsupport.hp.com](http://instantsupport.hp.com).

## Dukungan telepon

HP menyediakan dukungan telepon bebas pulsa selama masa jaminan. Untuk nomor telepon negara/kawasan Anda, lihat brosur yang disertakan dengan perangkat, atau kunjungi [www.hp.com/support/](http://www.hp.com/support/). Sebelum menelepon HP, siapkan terlebih dulu informasi berikut: nama dan nomor seri produk, tanggal pembelian dan uraian masalah.

## Kegunaan perangkat lunak, driver dan informasi elektronik

[www.hp.com/go/M5025\\_software](http://www.hp.com/go/M5025_software) atau [www.hp.com/go/M5035\\_software](http://www.hp.com/go/M5035_software)

Halaman Web untuk driver berbahasa Inggris, tetapi Anda pun dapat men-download driver dalam beberapa bahasa.

## Pemesanan langsung HP untuk aksesori atau persediaan

- Amerika Serikat: [www.hp.com/sbso/product/supplies](http://www.hp.com/sbso/product/supplies).
- Kanada: [www.hp.ca/catalog/supplies](http://www.hp.ca/catalog/supplies)
- Eropa: [www.hp.com/supplies](http://www.hp.com/supplies)
- Asia-Pasifik: [www.hp.com/paper/](http://www.hp.com/paper/)

Untuk memesan suku cadang atau aksesori HP asli, tujukan ke HP Parts Store [Toko Komponen HP] di [www.hp.com/buy/parts](http://www.hp.com/buy/parts), (hanya di A.S. dan Kanada), atau hubungi 1-800-538-8787 (A.S.) atau 1-800-387-3154 (Kanada).

## Informasi layanan HP

Untuk mengetahui lokasi Agen Resmi HP, hubungi 1-800-243-9816 (A.S.) atau 1-800-387-3867 (Kanada).

Di luar Amerika Serikat dan Kanada, hubungi nomor dukungan pelanggan untuk negara/kawasan Anda. Lihat brosur yang disertakan dalam kotak perangkat Anda.

## Perjanjian layanan HP

Hubungi 1-800-HPINVENT (1-800-474-6836 (A.S.)) atau 1-800-268-1221 (Kanada). Atau, kunjungi situs Web Layanan HP SupportPack dan Carepaq™ yang ada di [www.hpexpress-services.com/10467a](http://www.hpexpress-services.com/10467a).

Untuk perpanjangan layanan, hubungi 1-800-446-0522.

## **HP Easy Printer Care Software [Perangkat Lunak Printer Mudah-Perawatan]**

Untuk memeriksa status dan pengaturan perangkat serta melihat informasi pemecahan masalah dan dokumentasi online, gunakan HP Easy Printer Care Software [Perangkat Lunak Printer Mudah-Perawatan]. Anda harus melakukan penginstalan perangkat lunak yang lengkap agar dapat menggunakan HP Easy Printer Care Software [Perangkat Lunak Printer Mudah-Perawatan]. Lihat [Menggunakan server Web terbenam](#).

## **Dukungan dan informasi HP untuk komputer Macintosh**

Kunjungi [www.hp.com/go/macosex](http://www.hp.com/go/macosex) untuk informasi dukungan Macintosh OS X dan layanan berlangganan HP untuk update driver.

Kunjungi [www.hp.com/go/mac-connect](http://www.hp.com/go/mac-connect) untuk produk yang khusus didesain untuk pengguna Macintosh.

# perjanjian pemeliharaan HP

HP menerapkan beberapa jenis perjanjian pemeliharaan yang memenuhi serangkaian luas kebutuhan dukungan. Perjanjian pemeliharaan ini bukan bagian dari jaminan standar. Layanan dukungan mungkin akan berbeda menurut wilayahnya. Tanyakan kepada penyalur HP setempat untuk menentukan layanan yang tersedia bagi Anda.

## perjanjian servis di tempat

Untuk menyediakan tingkat dukungan yang paling sesuai bagi kebutuhan Anda, HP menyediakan perjanjian servis di tempat dengan pilihan waktu tanggapan.

### Servis di tempat pada hari berikutnya

Perjanjian ini menyediakan dukungan pada hari kerja berikutnya sejak permohonan servis. Perpanjangan cakupan waktu dan perpanjangan jarak tempuh di luar zona servis yang ditetapkan HP, tersedia pada sebagian besar perjanjian di tempat (dengan biaya tambahan).

### Servis mingguan (jumlah besar) di tempat

Perjanjian ini menyediakan jadwal kunjungan di tempat secara mingguan untuk organisasi yang memiliki banyak produk HP. Perjanjian ini dirancang untuk lokasi yang menggunakan 25 atau lebih produk workstation termasuk perangkat, plotter, komputer, dan disk drive.

## Pengemasan kembali perangkat

Jika HP Customer Care [Peduli Pelanggan] menetapkan perangkat Anda harus dikembalikan ke HP untuk diperbaiki, ikuti langkah berikut ini untuk mengemas kembali perangkat sebelum mengirimnya.



**AWAS** Kerusakan pengiriman karena pengemasan yang tidak memadai adalah tanggung jawab pelanggan.

### Untuk mengemas kembali perangkat

1. Keluarkan dan simpan semua DIMM yang sudah Anda beli dan instal pada perangkat. Jangan lepaskan DIMM yang disertakan dengan perangkat.



**AWAS** Listrik statis dapat merusak DIMM. Ketika menangani DIMM, kenakan pelindung antistatik atau sering menyentuh permukaan kemasan antistatik DIMM kemudian sentuh logam terbuka pada perangkat. Untuk melepaskan DIMM, lihat [Menginstal memori printer](#).

2. Lepaskan dan simpan kartrid cetak.



**AWAS** Melepaskan kartrid cetak *sangat penting* sebelum mengirimkan perangkat. Kartrid cetak yang tertinggal di dalam perangkat akan bocor sewaktu pengiriman dan memenuhi mesin perangkat serta komponen lainnya dengan toner.

Untuk mencegah kerusakan kartrid cetak, jangan sampai menyentuh rol di atasnya, dan simpan kartrid cetak dalam bahan kemasan aslinya atau bahan lain agar tidak terkena cahaya.

3. Lepaskan dan simpan kabel listrik, kabel antarmuka, dan aksesori opsional.

4. Jika memungkinkan, sertakan contoh cetakan dan 50 hingga 100 lembar kertas atau media lain yang tidak tercetak dengan benar.
5. Di A.S., hubungi HP Customer Care [Peduli Pelanggan] untuk meminta bahan kemasan yang baru. Di daerah lainnya, gunakan bahan kemasan aslinya, jika memungkinkan. Hewlett-Packard menganjurkan pengiriman peralatan diasuransikan.

## Perpanjangan jaminan

HP Support menyediakan dukungan untuk produk perangkat keras HP dan semua komponen internal yang disediakan oleh HP. Pemeliharaan perangkat keras mencakup periode 1 hingga 3 tahun sejak tanggal pembelian produk HP. Pelanggan harus membeli HP Support dalam jaminan pabrik yang dinyatakan. Untuk informasi lebih lanjut, hubungi grup HP Customer Care Service and Support [Dukungan dan Layanan Peduli Pelanggan HP].

# C Spesifikasi

- [Spesifikasi fisik](#)
- [Spesifikasi listrik](#)
- [Pancaran akustik](#)
- [Lingkungan pengoperasian](#)

# Spesifikasi fisik

**Tabel C-1** Ukuran

Model	Tinggi	Lebar	Panjang	Berat: <sup>1</sup>
HP LaserJet M5025 MFP dan HP LaserJet M5035 MFP	775 mm (30,5 in)	584 mm (23 in)	597 mm (23,5 in)	20,2 kg (44,5 lb)
HP LaserJet M5035X MFP	1.035 mm (40,75 in)	762 mm (30 in)	737 mm (29 in)	30,2 kg (66,5 lb)
HP LaserJet M5035XS MFP	1.194 mm (47 in)	762 mm (30 in)	737 mm (29 in)	30,2 kg (66,5 lb)

<sup>1</sup> Tanpa kartrid cetak

**Tabel C-2** Dimensi dengan semua pintu dan baki terbuka sepenuhnya

Model	Tinggi	Lebar	Panjang
HP LaserJet M5025 MFP dan HP LaserJet M5035 MFP	1.080 mm (42,5 in)	991 mm (39 in)	1.016 mm (40 in)
HP LaserJet M5035X MFP	1.340 mm (52,75 in)	1.067 mm (42 in)	1.016 mm (40 in)
HP LaserJet M5035XS MFP	1.499 mm (59 in)	1.067 mm (42 in)	1.016 mm (40 in)



## Spesifikasi listrik



**PERINGATAN!** Keperluan daya berdasarkan pada negara/kawasan yang menjual perangkat ini. Jangan mengubah voltase pengoperasian. Ini dapat merusak perangkat dan membatalkan jaminan produk.

**Tabel C-3** Persyaratan daya

Spesifikasi	Model 110-volt	Model 220-volt
Persyaratan daya	100 hingga 127 Vac	220 hingga 240 Vac
	50/60 Hz	50/60 Hz
Pentarafan Arus	8,0 Amps	4,5 Amps

**Tabel C-4** Pemakaian daya (rata-rata, dalam watt)<sup>1</sup>

Model	Mencetak <sup>2</sup>	Memfotokopi	Ready [Siap] atau siaga <sup>3,4</sup>	Sleep <sup>5</sup>	Mati
HP LaserJet M5025 MFP	< 615 W <sup>6</sup>	615 W	75 W	21 W	0,01 W
HP LaserJet M5035 MFP	< 615 W <sup>7</sup>	615 W	75 W	21 W	0,01 W
HP LaserJet M5035X MFP	< 615 W <sup>7</sup>	615 W	75 W	21 W	0,01 W
HP LaserJet M5035XS MFP	< 615 W <sup>7</sup>	615 W	75 W	21 W	0,01 W

<sup>1</sup> Nilai-nilai ini dapat berubah. Lihat [www.hp.com/support/M5025mfp](http://www.hp.com/support/M5025mfp) atau [www.hp.com/support/M5035mfp](http://www.hp.com/support/M5035mfp) untuk informasi yang berlaku sekarang.

<sup>2</sup> Besarnya daya adalah nilai tertinggi yang diukur menggunakan semua tegangan standar.

<sup>3</sup> Waktu standar dari modus [Ready mode to Sleep] Siap ke Tidur = 30 menit.

<sup>4</sup> Pelepasan panas pada modus Ready [Siap] = 37,5 BTU/jam

<sup>5</sup> Waktu pemulihan dari Tidur sampai mulai mencetak = kurang dari 8,5 detik.

<sup>6</sup> Kecepatan cetak 25 ppm.

<sup>7</sup> Kecepatan cetak 35 ppm.

# Pancaran akustik

**Tabel C-5** Daya suara dan tingkat tekanan suara<sup>1,3</sup>

<b>Tingkat kekuatan suara</b>	<b>Berdasarkan ISO 9296</b>
Mencetak <sup>3</sup>	$L_{wAd} = 6,6$ Bels (A) [66 dB(A)]
Siap	Pada dasarnya tidak terdengar
<b>Tingkat tekanan suara</b>	<b>Berdasarkan ISO 9296</b>
Mencetak <sup>3</sup>	$L_{pAm} = 54$ dB (A)
Siap	Pada dasarnya tidak terdengar

<sup>1</sup> Nilai-nilai ini dapat berubah. Lihat [www.hp.com/support/M5025mfp](http://www.hp.com/support/M5025mfp) atau [www.hp.com/support/M5035mfp](http://www.hp.com/support/M5035mfp) untuk informasi yang berlaku sekarang.

<sup>2</sup> Konfigurasi teruji: HP LaserJet M5035 MFP, pencetakan simpleks (satu sisi), kertas ukuran A4.

<sup>3</sup> Kecepatan cetak 35 ppm.

# Lingkungan pengoperasian

Tabel C-6 Kondisi yang diperlukan

Kondisi lingkungan	Mencetak	Penyimpanan/siaga
Suhu (printer dan kartrid cetak)	15° hingga 32,5°C (59° hingga 89°F)	-20° hingga 40°C (-4° hingga 104°F)
Kelembaban relatif	10% hingga 80%	10% hingga 90%



## D Informasi peraturan

Bagian ini berisi informasi pengaturan berikut:

- [Peraturan FCC](#)
- [Program pemasyarakatan produk ramah lingkungan](#)
- [Pernyataan Telecom](#)
- [Pernyataan kesesuaian](#)
- [Pernyataan tentang keselamatan](#)

## Peraturan FCC

Peralatan ini sudah diuji dan ternyata memenuhi standar batasan untuk perangkat digital Kelas A, sesuai dengan pasal 15 Peraturan FCC. Batasan ini dirancang untuk memberikan perlindungan yang wajar terhadap gangguan yang merugikan pada instalasi pemukiman. Peralatan ini menghasilkan, menggunakan, dan dapat memancarkan energi frekuensi radio. Jika peralatan ini tidak dipasang dan digunakan sesuai dengan petunjuk, dapat menyebabkan gangguan yang merugikan pada komunikasi radio. Walaupun begitu, tidak ada jaminan bahwa gangguan tidak akan terjadi dalam instalasi tertentu. Jika peralatan ini menyebabkan gangguan yang merugikan pada penerimaan radio atau televisi, yang dapat ditentukan dengan cara mematikan/menghidupkan peralatan ini, kami sarankan agar penggunaannya mencoba memperbaiki gangguan dengan salah satu atau beberapa cara berikut:

- Ubah arah atau pindahkan antena penerima.
- Tambahkan jarak antara peralatan dan alat penerima.
- Hubungkan peralatan ini ke stopkontak yang berbeda dengan stopkontak alat penerima.
- Berkonsultasilah dengan agen Anda atau teknisi radio/TV yang berpengalaman.



---

**Perhatikan** Perubahan atau modifikasi apa pun pada printer yang tidak secara tegas disetujui oleh Hewlett-Packard dapat membatalkan wewenang pengguna untuk mengoperasikan peralatan ini .

Kabel antarmuka berpelindung harus digunakan agar memenuhi batasan-batasan Kelas A Pasal 15 peraturan FCC.

---

# Program pemasyarakatan produk ramah lingkungan

## Pelestarian lingkungan

Hewlett-Packard Company senantiasa menghasilkan produk berkualitas yang ramah lingkungan. Produk ini telah dirancang dengan beberapa atribut untuk meminimalkan pengaruh buruk terhadap lingkungan.

## Produksi Ozon

Produk ini praktis tidak mengeluarkan gas ozon (O<sub>3</sub>).

## Pemakaian daya

Pemakaian daya akan berkurang secara signifikan selama modus Ready (Siap) dan Sleep (Tidur), yang menghemat sumber daya listrik dan biaya tanpa mempengaruhi performa tinggi produk ini. Produk ini memenuhi kualifikasi ENERGY STAR® (Versi 3.0), program non komersial yang bertujuan mendorong pengembangan produk peralatan kantor yang hemat energi.



Tanda ENERGY STAR® dan ENERGY STAR® adalah tanda terdaftar A.S. Sebagai mitra ENERGY STAR, Perusahaan Hewlett-Packard menetapkan bahwa produk ini telah memenuhi Pedoman ENERGY STAR untuk efisiensi energi. Untuk informasi lebih lanjut, lihat [www.energystar.gov](http://www.energystar.gov).

## Pemakaian toner

Economode menggunakan toner yang sangat sedikit, sehingga dapat memperpanjang masa pakai kartrid cetak.

## Penggunaan kertas

Fitur dupleks otomatis manual/opsional (pencetakan bolak-balik, lihat [Mencetak pada kedua sisi kertas](#) (Windows) atau [Mencetak pada kedua sisi kertas](#) (Mac)) dan kemampuan pencetakan N-up (beberapa halaman dicetak pada satu halaman) dapat mengurangi penggunaan kertas dan kebutuhan atas sumber daya alam.

## Plastik

Komponen plastik lebih dari 25 gram diberi tanda sesuai dengan standar internasional guna meningkatkan kemampuan mengidentifikasi plastik untuk tujuan daur ulang di akhir masa pakai produk.

## Persediaan cetak HP LaserJet

Anda dapat dengan mudah mengembalikan dan mendaur ulang kartrid cetak HP LaserJet yang kosong—bebas biaya—pada HP Planet Partners. HP bertekad untuk menyediakan produk dan layanan inventif yang berkualitas tinggi, yang ramah lingkungan, dari segi desain produk dan produksi hingga proses distribusi, operasi dan pendaur-ulangan. Kami jamin, bahwa kartrid cetak HP LaserJet print yang Anda

kembalikan akan didaur-ulang secara layak, mengolahnya untuk memperoleh bahan plastik dan logam yang masih bernilai untuk produk baru dan mengalihkan jutaan ton limbah dari tempat pembuangan. Karena kartrid ini didaur-ulang dan digunakan dalam bahan yang baru, kartrid ini tidak akan dikembalikan kepada Anda. Kartrid cetak HP LaserJet Anda yang kosong, didaur-ulang dengan cara yang bertanggung jawab apabila Anda berpartisipasi di dalam program HP Planet Partners. Terima kasih, Anda telah menunjukkan sikap yang bertanggung jawab terhadap lingkungan!

Di berbagai negara/kawasan, persediaan pencetakan produk ini (contohnya, kartrid cetak) dapat dikembalikan ke HP melalui Program Pengembalian dan Daur Ulang Persediaan Pencetakan HP . Program pengembalian gratis dan mudah ini, tersedia di lebih dari 35 negara/kawasan. Informasi dan panduan program dalam berbagai bahasa disertakan di setiap kemasan baru kartrid cetak dan persediaan HP LaserJet.

## Informasi program pengembalian dan daur ulang persediaan cetak HP

Sejak 1992, HP telah menawarkan pengembalian dan daur-ulang persediaan HP LaserJet bekas pakai secara gratis. Pada tahun 2004, HP Planet Partners untuk LaserJet Supplies tersedia di 85% pasar dunia, di mana persediaan HP LaserJet dijual. Label yang sudah diberi alamat dan porto dibayar, disertakan di dalam panduan petunjuk di sebagian besar kemasan kartrid cetak HP LaserJet. Label dan kotak besar juga tersedia melalui situs web: [www.hp.com/recycle](http://www.hp.com/recycle).

Gunakan label hanya untuk mengembalikan kartrid cetak HP LaserJet asli yang sudah kosong. Mohon jangan menggunakan label ini untuk kartrid non-HP, isi ulang atau kartrid yang diproduksi ulang, atau pengembalian jaminan. Persediaan cetak atau benda lainnya yang secara tidak sengaja terkirim ke program HP Planet Partners, tidak dapat dikembalikan.

Lebih dari 10 juta kartrid cetak HP LaserJet telah didaur-ulang di seluruh dunia pada tahun 2004 melalui program daur ulang persediaan HP Planet Partners. Jumlah yang tercatat ini menggambarkan 26 juta pon materi kartrid cetak yang telah dialihkan dari tempat pembuangan. Secara global, pada tahun 2004, HP telah mendaur ulang rata-rata 59% dari berat kartrid cetak yang terutama mengandung bahan plastik dan logam. Plastik dan logam digunakan untuk membuat produk baru seperti produk HP, baki plastik dan sambungan. Sisa materi dibuang dengan cara yang bertanggung jawab dan memperhatikan kelestarian lingkungan.

- **Pengembalian di A.S.** Untuk lebih bertanggung jawab terhadap kelestarian lingkungan, HP mendorong pengembalian kartrid dan persediaan bekas, dalam jumlah besar. Cukup kumpulkan dua atau lebih kartrid dan gunakan satu label UPS yang sudah beralamat, porto pra-bayar, yang disertakan di dalam kemasan. Untuk informasi di A.S., hubungi 1-800-340-2445 atau kunjungi situs Web HP di [www.hp.com/recycle](http://www.hp.com/recycle).
- **Pengembalian di luar A.S.** Pelanggan di luar A.S. sebaiknya mengunjungi situs Web [www.hp.com/recycle](http://www.hp.com/recycle) untuk mendapatkan informasi lebih lanjut mengenai ketersediaan Program Pengembalian dan Daur-ulang Persediaan HP .

## Kertas

Produk ini dapat digunakan dengan kertas daur ulang, jika kertas tersebut memenuhi pedoman yang tercantum pada *Panduan Media Cetak Keluarga Printer HP LaserJet*. Produk ini dapat digunakan dengan kertas daur ulang sesuai dengan standar EN12281:2002.

## Batasan materi

Produk HP ini mengandung merkuri dalam lampu fluorescent pada pemindai dan/atau display kristal cair panel kontrol yang mungkin memerlukan penanganan khusus di akhir masa pakainya.



Produk HP ini mengandung baterai yang mungkin memerlukan penanganan khusus pada akhir masa pakainya. Baterai yang disertakan atau disediakan oleh Hewlett-Packard untuk produk ini, antara lain:

MFP HP LaserJet M5025 MFP dand HP LaserJet M5035 Series , perangkat	
Jenis	baterai carbon monofluoride lithium BR1632
Berat:	1,5 g
Lokasi	Pada formatter board
Dapat dilepaskan pengguna:	Tidak



## 廢電池請回收

Untuk mendapatkan informasi mengenai daur ulang, kunjungi [www.hp.com/recycle](http://www.hp.com/recycle), atau hubungi pihak berwenang di wilayah Anda atau Aliansi Industri Elektronik: [www.eiae.org](http://www.eiae.org).

## Pembuangan limbah peralatan oleh pengguna di rumah tangga di Uni Eropa

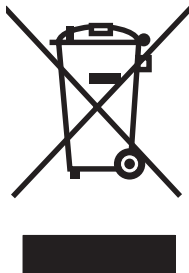

Simbol ini pada produk atau pada kemasannya menunjukkan, bahwa produk ini tidak boleh dibuang dengan limbah rumah-tangga lainnya. Alih-alih, Anda lah yang bertanggung jawab untuk membuang peralatan limbah Anda dengan menyerahkannya ke pusat pengumpulan limbah yang ditunjuk untuk mendaur ulang peralatan listrik dan elektronik limbah. Pemisahan pengumpulan dan pendaur-ulangan peralatan limbah Anda pada saat pembuangan akan membantu melestarikan sumber daya alam dan menjamin, bahwa limbah tersebut didaur-ulang dengan cara yang melindungi kesehatan manusia dan lingkungan. Untuk informasi lebih lanjut mengenai tempat di mana Anda dapat membuang peralatan limbah untuk pendaur-ulangan, silakan menghubungi kantor dinas kota di tempat Anda, layanan pembuangan limbah rumah-tangga atau toko tempat Anda membeli produk.

## Material Safety Data Sheet [Lembar Data Keamanan Bahan] (MSDS)

Material Safety Data Sheets [Lembar Data Keamanan Bahan] (MSDS) untuk barang persediaan yang mengandung zat kimia (contohnya, toner) dapat diperoleh dengan menghubungi situs Web HP di [www.hp.com/go/msds](http://www.hp.com/go/msds) atau [www.hp.com/hpinfo/community/environment/productinfo/safety](http://www.hp.com/hpinfo/community/environment/productinfo/safety).

## Untuk informasi lebih lanjut

Untuk memperoleh informasi lebih lanjut tentang topik lingkungan ini:

- Lembar profil produk ramah lingkungan untuk produk ini dan produk HP lainnya
- Komitmen HP terhadap pelestarian lingkungan
- Sistem manajemen lingkungan HP
- Pengembalian produk yang habis masa pakainya dan program daur ulang HP
- Material Safety Data Sheets [Lembar Data Keamanan Bahan]

Kunjungi <http://www.hp.com/go/environment> atau <http://www.hp.com/hpinfo/community/environment/productinfo/safety>.

## Pernyataan Telecom

Model HP LaserJet M5035X MFP dan HP LaserJet M5035XS MFP dilengkapi HP LaserJet Analog Fax Accessory 300 [Aksesori Faks Analog] telah terinstal untuk menyediakan komunikasi ke jaringan telepon tetap (PSTN) untuk fungsionalitas faks. Lihat *Panduan Pengguna HP LaserJet Analog Fax Accessory 300* untuk semua informasi persetujuan dan pernyataan regulasi yang terkait dengan fungsionalitas faks dan perangkat tersebut.

# Pernyataan kesesuaian

## Pernyataan Kepatuhan

menurut ISO/IEC Guide 22 dan EN 45014

**Nama Produsen:** Hewlett-Packard Company  
**Alamat Produsen:** 11311 Chinden Boulevard,  
Boise, Idaho 83714-1021, USA

menyatakan, bahwa produk

**Nama Produk:** HP LaserJet M5025 / M5035 Series  
**Aksesori<sup>5)</sup>:** Q7549A – Duplexer Opsional  
Q7834A – Kabinet 1x500 Lembar Opsional  
Q7835A – Kabinet 3x500 Opsional  
Q7604A – Alat Penjepit/Penumpuk Opsional  
BOISB-0308-00 – Modul Faks

**Nomor Model Regulasi<sup>3)</sup>:** BOISB-0502-01

**Opsi Produk:** Semua

**Kartrid Cetak** Q7570A

mematuhi Spesifikasi Produk berikut:

**Keselamatan:** IEC 60950-1:2001 / EN60950-1: 2001  
IEC 60825-1:1993 +A1 +A2 / EN 60825-1:1994 +A11 +A2 (Produk Laser/LED Kelas 1)  
GB4943-2001

**EMC:** CISPR22:1993 +A1 +A2 / EN 55022:1994 +A1 +A2 - Kelas A<sup>1, 4)</sup>  
EN 61000-3-2:2000  
EN 61000-3-3:1995 +A1  
EN 55024:1998 +A1 +A2  
FCC Title 47 CFR, Part 15 Class A<sup>2)</sup> / ICES-003, Issue 4

**TELECOM:** TBR-21:1998; EG 201 121:1998

## Informasi Tambahan:

The product herewith complies with the requirements of the EMC Directive 89/336/EEC and the Low Voltage Directive 73/23/EEC, the R&TTE Directive 1999/5/EC (Annex II) and carries the CE-Marking accordingly.

- 1) Produk ini diuji dalam konfigurasi biasa dengan Sistem Komputer Pribadi Hewlett-Packard.
- 2) Perangkat ini sesuai dengan Pasal 15 dari Peraturan FCC . Pengoperasian tergantung pada dua Ketentuan berikut: (1) perangkat ini tidak boleh menimbulkan gangguan berbahaya, dan (2) perangkat ini harus menerima gangguan masuk, termasuk gangguan yang dapat menyebabkan pengoperasian yang tidak diinginkan.
- 3) Untuk keperluan regulasi, produk ini diberi Nomor model regulasi. Nomor ini jangan dikelirukan dengan nama produk atau nomor produk.
- 4) Produk memenuhi persyaratan EN55022 & CNS13438 Class A sehingga hal-hal berikut ini berlaku: "Peringatan – Ini adalah produk kelas A. Di lingkungan domestik, produk ini dapat menyebabkan gangguan radio dan pengguna harus melakukan tindakan yang selayaknya untuk mengatasi gangguan tersebut".
- 5) Semua persetujuan modular di seluruh dunia untuk aksesori faks didapatkan oleh Hewlett-Packard di bawah nomor model pengaturan BOISB-0308-00 menggabungkan Multi-Tech Systems MT5634SMI Socket Modem Module.

Boise, Idaho , USA

**11 Mei, 2006**

## Hanya untuk topik regulasi:

**Kontak Australia:** Product Regulations Manager, Hewlett-Packard Australia Ltd., 31-41 Joseph Street, Blackburn, Victoria 3130, Australia

**Kontak Eropa:** Kantor Penjualan dan Layanan Local Hewlett-Packard atau Hewlett-Packard GmbH, Department HQ-TRE / Standards Europe, Herrenberger Strasse 140, , D-71034, Böblingen, (FAX: +49-7031-14-3143)

**Kontak A.S.:** Product Regulations Manager, Hewlett-Packard Company, PO Box 15, Mail Stop 160, Boise, ID 83707-0015, , (Telepon: 208-396-6000)

# Pernyataan tentang keselamatan

## Keamanan Laser

Pusat Kesehatan untuk Perangkat dan Radiologi (CDRH) dari Badan Makanan dan Obat-obatan (FDA) A.S. telah menerapkan berbagai peraturan untuk produk laser yang diproduksi sejak 1 Agustus, 1976. Produk-produk yang dipasarkan di Amerika Serikat wajib mematuhi peraturan tersebut. Perangkat ini dinyatakan sebagai produk laser “Kelas 1” menurut Standar Kinerja Radiasi dari Departemen Layanan Kesehatan dan Kemanusiaan (DHHS) sesuai Undang-undang Kontrol Radiasi untuk Kesehatan dan Keamanan tahun 1968. Karena radiasi yang dipancarkan dari dalam perangkat dibatasi sepenuhnya oleh pelindung dan penutup luar, sinar laser tidak akan keluar selama pengoperasian normal oleh pengguna.



**PERINGATAN!** Melakukan kontrol, membuat penyesuaian, atau mengikuti prosedur yang tidak tercakup dalam panduan pengguna ini dapat menimbulkan paparan radiasi yang membahayakan.

## Peraturan DOC Kanada

Complies with Canadian EMC Class A requirements.

« Conforme à la classe A des normes canadiennes de compatibilité électromagnétiques. « CEM ». »

## Pernyataan VCCI (Jepang)

この装置は、情報処理装置等電波障害自主規制協議会（VCCI）の基準に基づくクラスA情報技術装置です。この装置を家庭環境で使用すると電波妨害を引き起こすことがあります。この場合には使用者が適切な対策を講ずるよう要求されることがあります。

## Pernyataan tentang kabel listrik (Jepang)

製品には、同梱された電源コードをお使い下さい。  
同梱された電源コードは、他の製品では使用出来ません。

## Pernyataan EMI (Korea)

시용시 안내문 (A급 기기)

이 기기는 업무용으로 전자파장애감정을 받은 기기이오니, 만약 잘못 구입하셨을 때에는 구입한 곳에서 비입무용으로 교환하시기 바랍니다.

## Pernyataan EMI (Taiwan)

### 警告使用者：

這是甲類的資訊產品，在居住的環境中使用時，可能會造成射頻干擾，在這種情況下，使用者會被要求採取某些適當的對策。

## Keterangan tentang laser untuk Finlandia

### Luokan 1 laserlaite

Klass 1 Laser Apparat

HP LaserJet M5025, M5035, M5035X, M5035XS, laserkirjoitin on käyttäjän kannalta turvallinen luokan 1 laserlaite. Normaalisissa käytössä kirjoittimen suojakoteloointi estää lasersäteiden pääsyn laitteen ulkopuolelle. Laitteen turvallisuusluokka on määritetty standardin EN 60825-1 (1994) mukaisesti.

### VAROITUS !

Laitteen käyttäminen muulla kuin käyttöohjeessa mainitulla tavalla saattaa altistaa käyttäjän turvallisuusluokan 1 ylittävälle näkymättömälle lasersäteilylle.

### VARNING !

Om apparaten används på annat sätt än i bruksanvisning specificerats, kan användaren utsättas för osynlig laserstrålning, som överskrider gränsen för laserklass 1.

### HUOLTO

HP LaserJet M5025, M5035, M5035X, M5035XS - kirjoittimen sisällä ei ole käyttäjän huollettavissa olevia kohteita. Laitteen saa avata ja huoltaa ainoastaan sen huoltamiseen koulutettu henkilö. Tällaiseksi huoltotoimenpiteeksi ei katsota väriainekasetin vaihtamista, paperiradan puhdistusta tai muita käyttäjän käsikirjassa lueteltuja, käyttäjän tehtäväksi tarkoitettuja ylläpitotoimia, jotka voidaan suorittaa ilman erikoistyökaluja.

### VARO !

Mikäli kirjoittimen suojakotelo avataan, olet alttiina näkymättömälle lasersäteilylle laitteen ollessa toiminnassa. Älä katso säteeseen.

### VARNING !

Om laserprinterns skyddshölje öppnas då apparaten är i funktion, utsättas användaren för osynlig laserstrålning. Betrakta ej strålen. Tiedot laitteessa käytettävän laserdiodin säteilyominaisuuksista: Aallonpituus 775-795 nm Teho 5 m W Luokan 3B laser.

# E Bekerja dengan kartu memori dan kartu server cetak

Bagian ini menjelaskan fitur memori printer dan memberikan langkah-langkah untuk penambahan.

- [Tinjauan umum](#)
- [Menginstal memori printer](#)
- [Memeriksa instalasi DIMM](#)
- [Menghemat sumber daya \(sumber daya permanen\)](#)
- [Mengaktifkan memori untuk Windows](#)
- [Menggunakan kartu server cetak HP Jetdirect](#)

## Tinjauan umum

Satu slot dual inline memory module (DIMM) tersedia untuk meningkatkan memori perangkat. DIMMs tersedia dalam 32, 48, 64, 128 dan 512 MB.

Untuk informasi pemesanan, lihat [Memesan komponen, aksesoris, dan persediaan](#).



---

**Perhatikan** Modul memori single inline (SIMM) yang digunakan pada printer HP LaserJet yang terdahulu, tidak kompatibel dengan printer ini.

---

Printer juga dilengkapi dengan satu slot EIO untuk meluaskan kemampuan jaringan printer. Slot EIO dapat digunakan untuk meningkatkan kemampuan printer dengan koneksi jaringan tambahan, seperti server cetak nirkabel, kartu jaringan, atau kartu konektivitas untuk serial atau AppleTalk.



---

**Perhatikan** HP LaserJet M5025 MFP and the HP LaserJet M5035 Series MFP dilengkapi dengan perangkat jaringan yang sudah diinstal . Slot EIO dapat digunakan untuk memberikan kemampuan jaringan tambahan selain yang sudah terpasang di dalam printer.

---

Untuk mengetahui seberapa banyak memori yang diinstal dalam printer, atau apa saja yang diinstal dalam slot EIO, cetak halaman konfigurasi. Lihat [Menggunakan halaman informasi](#).



# Menginstal memori printer

Anda mungkin ingin menambah memori printer jika sering mencetak grafis yang kompleks, mencetak dokumen PostScript (PS), atau menggunakan banyak font yang di-download. Memori tambahan juga memberi Anda fleksibilitas yang lebih besar dalam mendukung fitur penyimpanan-pekerjaan, seperti salinan cepat.

## Untuk menginstal memori printer

**⚠ AWAS** Listrik statis dapat merusak DIMM. Sewaktu menangani DIMM, kenakan gelang antistatik atau sering menyentuh permukaan kemasan antistatik DIMM, kemudian menyentuh logam terbuka pada printer.

MFP HP LaserJet M5025 MFP dan HP LaserJet M5035 Series MFP dilengkapi dengan satu slot DIMM. Jika dikehendaki, Anda dapat mengganti DIMM yang diinstal dalam slot, dengan DIMM yang memorinya lebih besar.

Jika Anda belum melakukannya, cetak halaman konfigurasi untuk mengetahui besarnya memori yang diinstal pada printer sebelum menambahkan memori. Lihat [Menggunakan halaman informasi](#).

1. Nonaktifkan perangkat lalu cabut semua kabel.

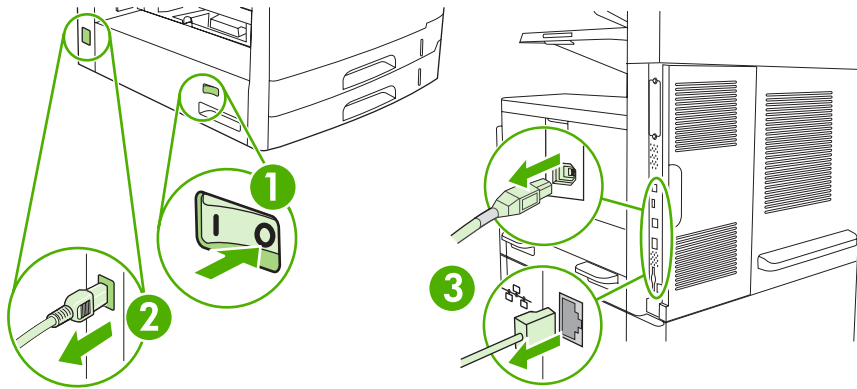

2. Di bagian belakang perangkat, lepaskan penutup penata-format.

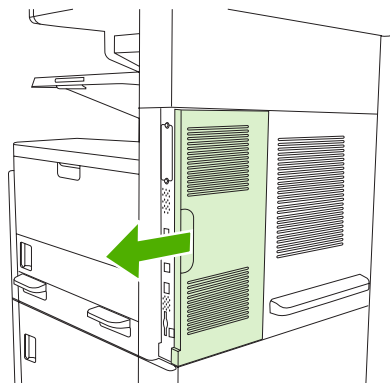

3. Buka pintu penata-format.

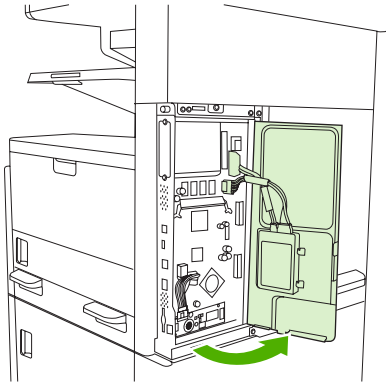

4. Keluarkan DIMM dari kemasan antistatik.

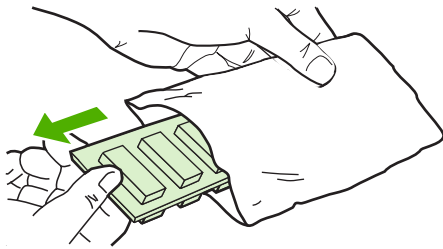

△ **AWAS** Untuk mengurangi kemungkinan kerusakan yang disebabkan oleh listrik statis, selalu kenakan gelang pelepas muatan listrik statis (ESD) atau sentuh permukaan kemasan antistatik sebelum memegang DIMM.

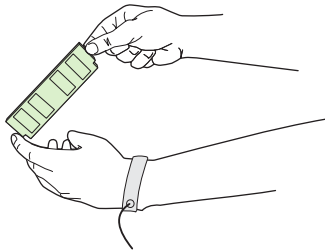

5. Pegang DIMM pada tepinya, dan tonjolan pada DIMM tepat pada slot DIMM. (Periksa apakah kunci pada kedua sisi slot DIMM terbuka.)

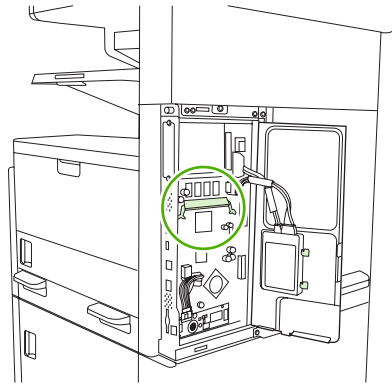

6. Tekan DIMM lurus ke dalam celah, dan tekan dengan mantap. Pastikan bahwa kunci di kedua sisi DIMM mengunci dengan baik.

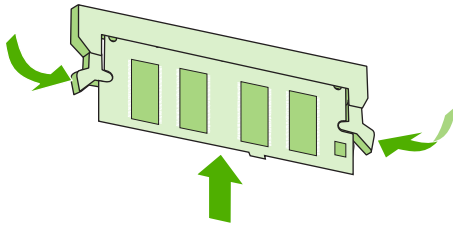

---

**Perhatikan** Untuk melepaskan DIMM, buka kuncinya terlebih dulu.

---

7. Tutup pintu penata-format.

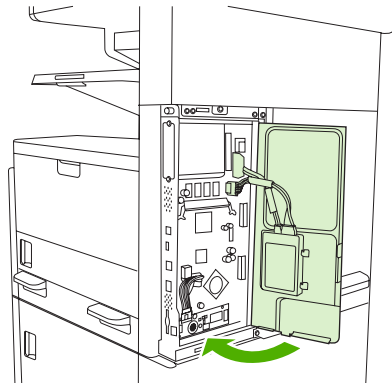

8. Tutup kembali penata-format.

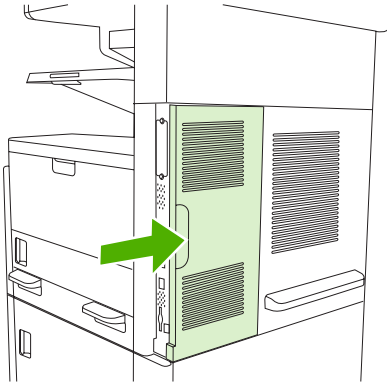

9. Hubungkan kembali kabel kemudian aktifkan perangkat.

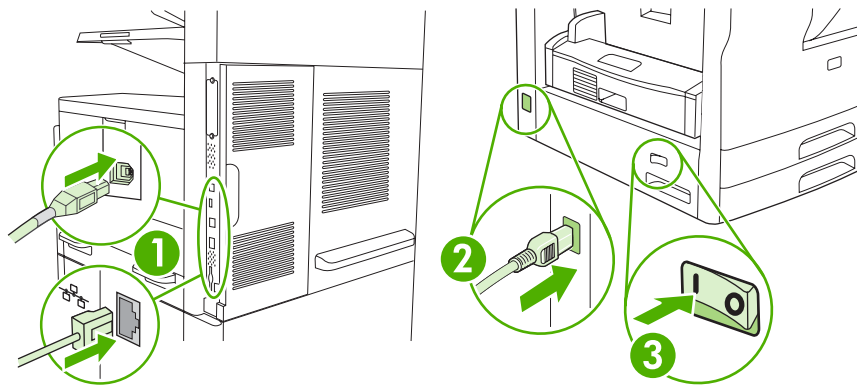

# Memeriksa instalasi DIMM

Setelah menginstal DIMM, pastikan bahwa instalasi telah berhasil.

## Memverifikasi apakah DIMM diinstal dengan benar

1. Hidupkan perangkat. Periksa apakah lampu Ready [Siap] menyala setelah perangkat menyelesaikan urutan persiapan awal. Jika muncul pesan kesalahan, DIMM mungkin tidak diinstal dengan benar. Lihat [Pesan panel kontrol](#).
2. Cetak halaman konfigurasi (lihat [Menggunakan halaman informasi](#)).
3. Periksa bagian memori pada halaman konfigurasi dan bandingkan dengan halaman konfigurasi yang dicetak sebelum menginstal memori. Jika jumlah memori tidak bertambah, DIMM mungkin tidak diinstal dengan benar, atau DIMM rusak. Ulangi prosedur instalasi. Bila perlu, instal DIMM yang berbeda.



---

**Perhatikan** Jika Anda menginstal bahasa (karakter) perangkat, periksa bagian "Installed Personalities and Options" [Karakter dan Opsi Yang Diinstal] pada halaman konfigurasi. Bahasa perangkat yang baru seharusnya terdaftar di sini.

---

## Menghemat sumber daya (sumber daya permanen)

Kegunaan atau pekerjaan yang Anda download ke perangkat kadang-kadang berisi sumber daya (misalnya, font, makro, atau pola). Sumber daya yang secara internal ditandai permanen, tetap tersimpan dalam memori perangkat sampai Anda mematikan daya perangkat.

Gunakan pedoman berikut ini jika Anda menggunakan kemampuan page description language (PDL) untuk menandai sumber daya sebagai permanen. Untuk rincian teknis, lihat referensi PDI yang sesuai untuk PCL atau PS.

- Tandai sumber daya sebagai permanen hanya jika benar-benar diperlukan untuk tetap disimpan dalam memori selama daya perangkat dihidupkan.
- Kirim sumber daya permanen ke perangkat hanya pada awal pekerjaan cetak dan bukan pada saat perangkat mencetak.



**Perhatikan** Penggunaan sumber daya permanen yang berlebihan atau men-downloadnya saat perangkat mencetak dapat mempengaruhi kinerja perangkat atau kemampuannya untuk mencetak halaman yang kompleks.

---

## Mengaktifkan memori untuk Windows

1. Pada menu **Start** [Mulai], **Settings** [Pengaturan], lalu **Printers** [Printer] atau **Printers and Faxes** [Printer dan Faks].
2. Pilih perangkat ini lalu pilih **Properties** [Properti].
3. Pada tab **Configure** [Konfigurasi], klik **More** [Lagi].
4. Dalam kolom **Total Memory** [Total Memori], ketik atau pilih jumlah total memori yang telah terpasang.
5. Klik **OK**.
6. Ke [Memeriksa instalasi DIMM](#).

# Menggunakan kartu server cetak HP Jetdirect

Ikuti prosedur ini untuk menginstal atau mengeluarkan kartu EIO.

## Menginstal kartu server cetak HP Jetdirect

1. Matikan perangkat.
2. Lepaskan kedua sekrup dan pelat penutupnya dari slot EIO di bagian belakang printer.

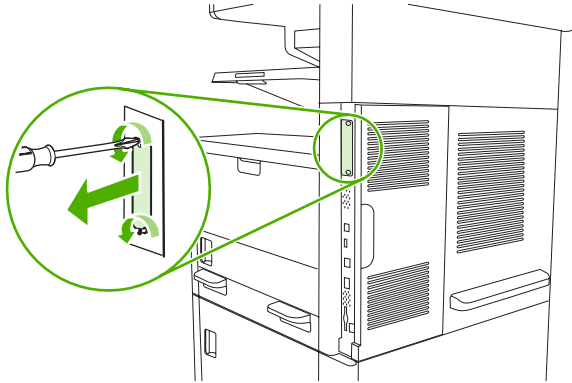

**Perhatikan** Jangan membuang sekrup atau pelat penutupnya. Simpan untuk digunakan kembali jika Anda melepaskan kartu EIO.

3. Pasang kartu EIO ke dalam slot EIO dan kencangkan sekrupnya.

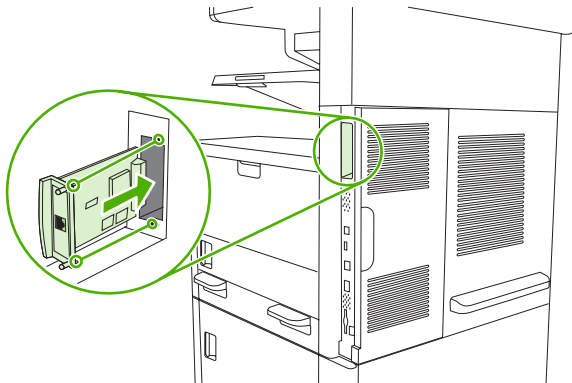



4. Hubungkan kabel jaringan ke kartu EIO.

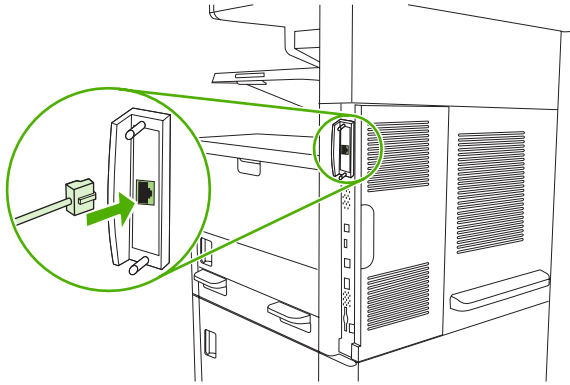

5. Hidupkan perangkat, kemudian cetak halaman konfigurasi untuk memverifikasi, bahwa perangkat EIO yang baru dikenali. Lihat [Menggunakan halaman informasi](#).



**Perhatikan** Apabila Anda mencetak halaman konfigurasi, halaman konfigurasi HP Jetdirect yang berisi informasi konfigurasi dan statusnya juga dicetak.

## Mengeluarkan kartu server cetak HP Jetdirect

1. Matikan perangkat.
2. Lepaskan kabel jaringan dari kartu EIO.
3. Lepaskan kedua sekrup dari kartu EIO, kemudian keluarkan kartu EIO dari slot EIO.
4. Pasang pelat penutup slot EIO ke bagian belakang perangkat. Masukkan dan kencangkan kedua sekrupnya.
5. Hidupkan perangkat.



# Daftar Istilah

**administrator jaringan** Orang yang mengatur jaringan.

**Alamat IP** Nomor unik yang ditentukan ke perangkat komputer yang terhubung ke jaringan.

**baki** Wadah yang menyimpan media kosong.

**BOOTP** Singkatan dari “Bootstrap Protocol,” protokol Internet yang digunakan komputer untuk menemukan alamat IP.

**DHCP** Singkatan dari “dynamic host configuration protocol.” Komputer atau periferal individual yang dihubungkan ke jaringan dengan menggunakan DHCP untuk menemukan informasi konfigurasinya, termasuk alamat IP.

**DIMM** Singkatan dari “dual inline memory module.” Papan sirkuit kecil yang menyimpan chip memori.

**driver printer** Program perangkat lunak yang digunakan printer untuk memperoleh akses ke berbagai fitur printer.

**dupleks** Fitur yang memungkinkan pencetakan pada kedua sisi lembar kertas. Juga disebut “pencetakan dua-sisi.”

**EIO** Singkatan dari “enhanced input/output.” Antarmuka perangkat keras yang digunakan untuk menambah server cetak, adaptor jaringan, hard disk atau item plug-in lainnya untuk printer HP .

**firmware** Petunjuk pemrograman yang tersimpan dalam unit memori read-only [hanya baca] di dalam printer.

**font** Seperangkat huruf, angka dan simbol yang lengkap dalam tipografi.

**gambar raster** Gambar yang terdiri dari sejumlah bintik.

**HP Easy Printer Care Software [Perangkat Lunak Printer Mudah-Perawatan]** Perangkat lunak yang memberikan kemampuan untuk melacak dan mengatur printer dari desktop komputer Anda.

**HP Jetdirect** Produk HP untuk pencetakan jaringan.

**HP Web Jetadmin** Perangkat lunak kontrol printer berbasis Web dengan merek dagang HP yang dapat Anda gunakan pada komputer untuk mengelola periferal apapun yang terhubung ke server cetak HP Jetdirect.

**I/O** Singkatan dari “input/output” [Masukan/Keluaran] dan merujuk ke pengaturan port komputer.

**IPX/SPX** Singkatan dari “internetwork packet exchange/sequenced packet exchange.”

**jaringan** Sistem komputer yang saling terhubung melalui kabel telepon atau sarana lain agar dapat saling berbagi informasi.

**kalibrasi** Proses yang dilakukan printer untuk penyesuaian internal guna menghasilkan kualitas cetak terbaik.

**karakter** Sejumlah fitur atau karakteristik khusus printer atau bahasa printer.

**keranjang** Wadah untuk menyimpan halaman cetak.

**komunikasi dua arah** Transmisi data dua arah.

**media** Kertas, label, transparansi, atau materi lain yang digunakan printer untuk mencetak gambar.

**membuat** Proses pembuatan teks atau grafik.

**monokrom** Hitam-putih. Hampa warna.

**panel kontrol** Area pada printer yang berisi sejumlah tombol dan layar tampilan. Gunakan panel kontrol untuk menetapkan pengaturan printer dan untuk memperoleh informasi tentang status printer.

**PCL** Singkatan dari "Printer Control Language [Bahasa Kontrol Printer]."

**pelebur** Perakitan yang memanfaatkan panas untuk melebur toner ke atas kertas atau media lain.

**pemilih** Aksesori Macintosh yang Anda gunakan untuk memilih perangkat.

**penyangga halaman** Memori printer sementara yang digunakan untuk menyimpan data halaman saat printer membuat gambar halaman.

**periferal** Perangkat tambahan, seperti printer, modem atau sistem penyimpanan yang bekerja bergabung dengan komputer.

**persediaan** Berbagai materi yang digunakan printer dan yang harus diganti. Item persediaan untuk printer ini yaitu kartrid cetak.

**piksel** Singkatan dari "picture element [elemen gambar]," yaitu unit area terkecil dalam gambar yang ditampilkan pada layar.

**PJL** Singkatan dari "Printer Job Language [Bahasa Tugas Cetak Printer]."

**pola halftone** Pola halftone menggunakan ukuran perbedaan bintik tinta untuk menghasilkan citra warna-berkesinambungan, seperti foto.

**PostScript** Bahasa keterangan halaman bermerek dagang.

**PostScript Teremulasi** Perangkat lunak yang mengemulasi Adobe PostScript, sebuah bahasa pemrograman yang menjelaskan penampilan halaman cetak. Bahasa printer ini muncul sebagai "PS" dalam banyak menu.

**PPD** Singkatan dari "PostScript Printer Description [Deskripsi Printer PostScript]."

**RAM** Singkatan dari "random access memory," jenis memori komputer yang menyimpan data yang dapat berubah.

**ROM** Singkatan dari "read-only memory [memori hanya baca]," jenis memori komputer yang menyimpan data yang tidak boleh diubah.

**skala abu-abu** Berbagai bayangan abu-abu.

**standar** Pengaturan normal atau standar untuk perangkat keras atau perangkat lunak.

**tag memori** Partisi memori yang memiliki alamat khusus.

**TCP/IP** Protokol internet yang sudah menjadi standar global komunikasi.

**toner** Bubuk halus hitam atau berwarna yang membentuk gambar pada media cetak.

**unit transfer** Sabuk plastik hitam yang menghantarkan media di dalam printer dan mengalihkan toner dari kartrid cetak ke media.

# Indeks

## A

### ADF

- kemacetan 193
- kit pemeliharaan 160
- media yang didukung 69
- membersihkan 163
- memuatkan 78
- menemukan 6, 7, 8
- pesan kesalahan 184
- ukuran yang didukung 128

### aksesori

- memesan 238
- nomor komponen 239
- termasuk 2, 4

### aksesori EIO

- pengaturan 29

### aksesori faks

- jadwal pencetakan 28
- menghubungkan saluran telepon 139
- menginstal 136
- model antara lain 4
- panduan pengguna 135
- pengaturan 48
- pengaturan standar 24
- sambungan, menemukan 9

### aksesori pencetakan dupleks

- pesan kesalahan 184

### alamat, perangkat

- Macintosh, pemecahan masalah 232

### alamat IP

- Macintosh, pemecahan masalah 232

### alat jepit

- menggunakan 89

### alat penjepit

- kosong, pengaturan stop atau lanjut 91
- media yang didukung 68

- menemukan 8
- mengisi kawat jepit 88
- model antara lain 2
- pengaturan standar 42
- ukuran kertas yang didukung 88

### amplop

- berkerut, menyelesaikan masalah 218
- memuatkan 74
- menyimpan 70
- spesifikasi 62, 67

### autoconfiguration [konfigurasi otomatis], driver 11

### automatic document feeder

- [pengumpanan dokumen otomatis].  
*Lihat* ADF

## B

### bahasa, printer

- pengaturan standar 43

### baki

- kemacetan,
  - menghilangkan 203
- masalah pengumpanan, menyelesaikan 228
- media yang didukung 66
- memuatkan kertas 71
- menemukan 6, 7, 8
- menyelesaikan masalah 175
- pencetakan bolak-balik 104, 108
- pendaftaran, pengaturan 45
- pengaturan Macintosh 154
- pengaturan standar 41
- pengindraan ukuran media, otomatis 66
- pengujian jalur kertas 48
- pesan kesalahan pasang atau tutup 185

- pesan kesalahan tentang ukuran dan jenis yang tidak terduga 181
- status, melihat dengan HP Toolbox 147
- termasuk 2

### baki 1

- kemacetan,
  - menghilangkan 203
- kesalahan pesan tentang memuatkan 186
- media berotasi, mencetak pada 80
- media ukuran custom [khusus], mencetak pada 83
- media yang didukung 66
- memuatkan kertas 71
- memuatkan media khusus 74
- menemukan 6, 7, 8
- menyelesaikan masalah 175
- model antara lain 2
- pesan kesalahan pasang atau tutup 185
- pesan kesalahan tentang ukuran dan jenis yang tidak terduga 181

### baki 1

- mencetak dari 72

### baki2

- media yang didukung 67

### baki 2

- kemacetan,
  - menghilangkan 203
- media berotasi, mencetak pada 80
- media ukuran custom [khusus], mencetak pada 83
- memuatkan 73
- menemukan 6, 7, 8
- menyelesaikan masalah 175

- model antara lain 2
  - pengindraan ukuran, otomatis 66
  - baki 3
    - kemacetan, menghilangkan 203
    - media ukuran custom [khusus], mencetak pada 83
    - media yang didukung 67
    - memuatkan 73
    - menemukan 6, 7, 8
    - menyelesaikan masalah 175
    - model antara lain 2
    - pengindraan ukuran, otomatis 66
  - baki 4
    - media ukuran custom [khusus], mencetak pada 83
    - media yang didukung 67
    - memuatkan 73
    - model antara lain 3
    - pengindraan ukuran, otomatis 66
  - baki 5
    - media ukuran custom [khusus], mencetak pada 83
    - media yang didukung 67
    - memuatkan 73
    - menemukan 8
    - model antara lain 2
    - pengindraan ukuran, otomatis 66
  - baki 500-lembar
    - pesan kesalahan pasang atau tutup 185
    - pesan kesalahan tentang ukuran dan jenis yang tidak terduga 181
  - baki 500–lembar. *Lihat* baki 3
  - baki 6
    - media ukuran custom [khusus], mencetak pada 83
    - media yang didukung 67
    - memuatkan 73
    - menemukan 8
    - model antara lain 2
    - pengindraan ukuran, otomatis 66
  - baki masukan. *Lihat* baki
  - baki masukan kertas. *Lihat* baki
  - baki multiguna. *Lihat* baki 1
  - bantuan 4
  - bantuan online, panel kontrol 20
  - batasan materi 260
  - batas waktu tidak aktif 40
  - beberapa halaman per lembar 103, 107
  - bercak, menyelesaikan masalah 213, 219
  - bercak, pemecahan masalah 227
  - berikut baterai 260
  - bintik, menyelesaikan masalah 213, 219
  - bintik, pemecahan masalah 227
  - blank pages
    - menyelesaikan masalah 176
  - browser terdukung, HP Toolbox 15
  - buffer serial melimpah 180
  - buku
    - menyalin 120
  - buku alamat, email dukungan LDAP 124
  - fungsi penyelesaian otomatis 129
  - buku alamat, e-mail
    - daftar penerima 130
    - daftar penerima, membuat 130
    - kesalahan server LDAP 186
    - menambahkan alamat 130
    - menghapus 50
    - menghapus alamat 131
- C**
- cacat berulang, menyelesaikan masalah 216, 221
  - card stock [kartu stok] spesifikasi 63, 66
  - card stock [stok kartu] memuatkan 74
  - cetakan berbayang, menyelesaikan masalah 220
  - cetakan halaman miring 217
  - cetakan terang
    - menyelesaikan masalah 213
- D**
- daftar faks blokir, mencetak 145
  - daftar istilah 279
  - daftar penerima 130
  - Daftar Perangkat, HP Toolbox 147
  - daftar putar cepat, mencetak 145
  - Dealer HP Resmi 247
  - dealer resmi 247
  - diagnostik
    - jalur kertas 48
    - jaringan 33
    - komponen 50
    - panel kontrol 50
    - sensor 50
    - uji stop-cetak 50
  - DIMM
    - memverifikasi instalasi 273
    - pesan kesalahan 181
  - DIMMs
    - jenis yang tersedia 268
    - menginstal 269
    - nomor komponen 239
  - Diperlukan login Novell 186
  - direktori file, mencetak 144
  - disk
    - mengeluarkan 277
    - menginstal 276
    - slot EIO 268
  - display grafis, panel kontrol 18
  - dpi, pengaturan 45, 154
  - driver
    - disertakan 4
    - driver Macintosh 106
    - fitur Windows 100
    - Macintosh, pemecahan masalah 232
    - memilih 10
    - pengaturan 12, 13
    - pengaturan Macintosh 106
    - pengaturan Windows 100
    - prasetel (Macintosh) 106
    - preconfiguration [pakonfigurasi] 12
    - quick sets (Windows) 100
    - sistem operasi yang didukung 10
    - tab Layanan 105
    - universal 11
    - Update Now [Mutakhirkan Sekarang] 11
  - driver cetak universal 11

- driver emulasi PS
    - memilih 10
    - pengaturan standar 43
  - driver Linux 10
  - Driver Linux 235
  - driver PCL
    - memilih 10
    - pengaturan standar 43
    - sistem operasi yang didukung 10
    - universal 11
  - driver printer. *Lihat* driver dua sisi, menyalin 117
  - dukungan
    - halaman Kegunaan Printer HP 153
    - link server Web terpadu 151
    - Linux 235
    - online 247
    - pengemasan kembali perangkat 249
  - dukungan online 247
  - dukungan pelanggan
    - halaman Kegunaan Printer HP 153
    - link server Web terpadu 151
    - Linux 235
    - online 247
    - pengemasan kembali perangkat 249
  - dukungan teknis
    - Linux 235
    - online 247
    - pengemasan kembali perangkat 249
  - dupleks
    - halaman kosong, pengaturan standar 41
  - duplekser
    - pengaturan Macintosh 153
  - duplexer
    - kemacetan, menghilangkan 200
    - media yang didukung 68
    - menemukan 7, 8
    - menyelesaikan masalah 176
    - model antara lain 2, 4
    - nomor komponen 239
    - pengaturan Macintosh 107
    - pengaturan Windows 103
    - uji jalur kertas 49
  - duplexing [bulak-balik]
    - pengaturan standar 27
- E**
- Easy Printer Care software [Perangkat Lunak Printer Mudah-Perawatan] 15
  - Easy Printer Care Software [Perangkat Lunak Printer Mudah-Perawatan] 15, 147
  - Economode 46
  - email
    - dukungan LDAP 124
    - dukungan SMTP 124
    - fungsi penyelesaian otomatis 129
    - memvalidasi alamat gateway 230
    - pengaturan pekerjaan 132
  - e-mail
    - buku alamat 130
    - gateway [gerbang], menemukan 125
    - kesalahanLDAP 186
    - memvalidasi alamat gerbang 230
    - mengkonfigurasi 124
    - pengaturan standar 25
    - pengiriman dokumen 128
    - pesan kesalahan 184, 185, 186, 187, 188
    - tentang 123, 128
- F**
- faks Internet 141
  - faks LAN 141
  - faks Windows 2000 141
  - FastRes 4
  - Fax Activity Log [Log Aktivitas Faks]
    - membersihkan 50
  - File EPS, pemecahan masalah 233
  - File PostScript Printer Description (PPD)
    - ,termasuk 13
  - File Upload [Upload File], Macintosh 153
  - Firmware Update [Perbaruan Firmware], Macintosh 153
  - fitur 2, 4
  - fitur aksesibilitas 5
  - Fitur Update Now [Mutakhirkan Sekarang], driver 11
  - folder
    - mengirim ke 133
    - pengaturan standar 25
    - pesan kesalahan 185
  - FolderJaringan, memindai ke 133
  - font
    - daftar, mencetak 22, 145
    - file EPS, pemecahan masalah 233
    - pemecahan masalah 236
    - pengaturan Courier 43
    - sumber daya permanen 274
    - Upload Macintosh 153
  - font Courier, pemecahan masalah 236
  - fonts
    - disertakan 4
  - foreign interface harness (FIH) 9
  - foto
    - memasukkan 128
    - menyalin 120
  - FTP, mengirim ke 134
- G**
- gambar cacat, menyelesaikan masalah 211
  - gambar full-bleed [tepi-ke-tepi] 82
  - garis, menyelesaikan masalah 214, 219, 220
  - garis, pemecahan masalah salinan 227
  - garis atau noda putih, menyelesaikan masalah 219
  - garis vertikal putih atau garis pudar 226
  - gateway
    - memvalidasi alamat 230
    - mencari 125

- mengkonfigurasi 124
- pengujian 125
- gateway [gerbang]
  - memvalidasi alamat 230
  - menemukan 125
  - mengkonfigurasi 124
  - pesan kesalahan 185
- General Protection FaultException OE [Proteksi Umum KesalahanKecuali OE] 231
- gerbang SMTP
  - pesan kesalahan 187

**H**

- halaman informasi 144
- Halaman kesalahan PDF 43
- halaman kesalahan PS
  - pengaturan standar 43
- halaman konfigurasi
  - Macintosh 153
  - mencetak 144
  - Menu informasi 21
- halaman konfigurasi protokol,
  - mencetak 37
- halaman kosong
  - mencetak 102
- halaman penggunaan,
  - mencetak 144
- halaman per lembar 103, 107
- halaman per menit 2
- halaman pertama
  - kosong 102
  - menggunakan kertas berbeda 102, 106
- halaman sampul 102, 106
- halaman tertekuk 217
- halaman yang dirotasi
  - pengaturan standar 41
- heartbeat LED
  - menemukan 9
- hotline kasus pemalsuan 156
- Hotline kasus pemalsuan HP 156
- HP Customer Care [Peduli Pelanggan] 247
- HPDriver Preconfiguration [Prakonfigurasi Driver HP] 12
- HP Easy Printer Care Software [Perangkat Lunak Printer Mudah-Perawatan] 15, 147

- HP Easy Printer Care software [Perangkat Lunak Printer Mudah-Perawatan HP] 15
- HP Instant Support Professional Edition (ISPE) 247
- HP Printer Utility 153
- HP Printer Utility [Kegunaan Printer] 153
- HP Printer Utility [Kegunaan Printer], Macintosh 14, 153
- HP SupportPack 250
- HP Toolbox
  - browser yang didukung 15
  - membuka 147
  - opsi 147
- HP Universal Print Driver [Driver Cetak Universal HP] 11
- HP Web Jetadmin 14, 152

**I**

- ikualitas gambar
  - salinan, memperbaiki 226
- Illegal Operation errors [Kesalahan Operasi Ilegal] 231
- installer, Windows 15
- Instant Support Professional Edition (ISPE) 247

**J**

- jalur kertas
  - membersihkan 164
  - pengujian 48
- jam
  - pesan kesalahan 179
- jaminan
  - kartrid cetak 246
  - Perbaiki sendiri oleh pelanggan 245
  - perpanjangan 250
  - produk 243
  - unit transfer dan pelebur 246
- jaminan unit transfer 246
- jaringan
  - alamat IP 55
  - diagnostik 33
  - gateway standar 56
  - halaman konfigurasi protokol,
    - mencetak 37
  - HP Web Jetadmin 152
  - keamanan 33

- memvalidasi alamat
  - gateway 230
- memvalidasi alamat
  - gerbang 230
- mencari gateway SMTP 125
- mengkonfigurasi 55
- mengkonfigurasi alamat
  - gateway 124
- menguji pengaturan
  - SMTP 125
- menonaktifkan DLC/LLC 58
- menonaktifkan protokol 57
- parameter TCP/IP 55
- pemecahan masalah
  - pencetakan 222
- pengaturan AppleTalk 32
- pengaturan DLC/LLC 32
- pengaturan IPX/SPX 32
- pengaturan kecepatan link 36
- pengaturan Macintosh 154
- pengaturan TCP/IP 30
- pesan kesalahan server cetak
  - HP jetdirect 184
- sambungan, menemukan 9
- server cetak HP Jetdirect, model
  - antara lain 2
- server SMTP 124
- subnet mask 56
- Jendela Alert Settings [Pengaturan Penanda], HP Toolbox 148
- Jendela Find Other Printers [Temukan Printer Lain], HP Toolbox 148
- jenis, media
  - memilih baki menurut 86
- Jetadmin, HP Web 14, 152
- Job Mode [Modus Pekerjaan],
  - menyalin 121
- jumlah salinan
  - pengaturan standar 23

**K**

- Kabel USB, nomor
  - komponen 240
- kaca
  - membersihkan 161
  - ukuran yang didukung 128
- kaca pemindai
  - membersihkan 161
  - menyalin dari 76



- kalibrasi pemindai 47, 165
- karakter
  - pengaturan standar 43
- karakter, salah bentuk 217
- karakter salah bentuk,
  - menyelesaikan masalah 217
- Karakter yang dipilih tidak tersedia 184
- kartrid
  - fitur 5
  - HP asli 155
  - interval penggantian 155
  - jaminan 246
  - kemacetan,
    - menghilangkan 201
  - memesan melalui server Web terpadu 151
  - mendaur-ulang 259
  - mengakses 6, 7, 8
  - mengganti 157
  - menu manajemen 29
  - nomor komponen 239
  - non-HP 156
  - otentikasi 156
  - penyimpanan 155
  - status, melihat dengan HP Toolbox 147
- kartrid, cetak
  - pesan kesalahan 185
- kartrid cetak
  - fitur 5
  - HP asli 155
  - interval penggantian 155
  - jaminan 246
  - kemacetan,
    - menghilangkan 201
  - memesan melalui server Web terpadu 151
  - mendaur-ulang 259
  - mengakses 6, 7, 8
  - mengganti 157
  - menu manajemen 29
  - nomor komponen 239
  - non-HP 156
  - otentikasi 156
  - penyimpanan 155
  - pesan kesalahan 185
  - status, melihat dengan HP Toolbox 147
- kartrid kawat jepit
  - kosong, pengaturan stop atau lanjut 91
  - memuatkan 88
- kartu EIO
  - buffer melimpah 180
  - kesalahan 184
  - mengeluarkan 277
  - menginstal 276
  - nomor komponen 240
  - slot 268
- Kartu Ethernet, nomor komponen 240
- kawat jepit
  - nomor komponen 239
- keamanan
  - pengaturan 33
- kecepatan
  - halaman per menit 2
  - menyelesaikan masalah 175
  - pemecahan masalah 168
- kecepatan prosesor 4
- kedua sisi, mencetak pada
  - memuatkan kertas 107
  - menyelesaikan masalah 176
  - pengaturan Macintosh 153
  - pengaturan standar 27
  - pesan kesalahan 184
- kedua sisi, pencetakan pada
  - pengaturan standar halaman kosong 41
- kedua sisi, penyalinan
  - pengaturan standar 23
- kegagalan karakter, menyelesaikan masalah 214
- kelembaban
  - menyelesaikan masalah 211
  - spesifikasi 255
- kemacetan
  - ADF, menghilangkan 193
  - area kartrid cetak,
    - menghilangkan 201
  - baki, menghilangkan 203
  - duplexer, menghilangkan 200
  - kualitas cetakan setelah 211
  - lokasi 190
  - mengakses pintu,
    - menemukan 6, 7, 8
  - nampan keluaran,
    - menghilangkan 198
  - pengaturan perbaikan
    - kemacetan 41
    - penyebab umum 189
    - perbaikan 192
    - peringatan e-mail 146
    - sering 207
  - kemacetan kertas. *Lihat* kemaceatn
  - kemacetan media. *Lihat* kemacetan
  - kepekatan
    - menyelesaikan masalah 213
    - pengaturan 46, 153
  - keratas berombak, menyelesaikan masalah 218
- kertas
  - berkerut 218
  - berotasi, mencetak pada 80
  - berwarna 64
  - daur ulang 64
  - dukungan alat penjepit 88
  - halaman per lembar 103, 107
  - halaman pertama 102, 106
  - HP, memesan 240
  - HP LaserJet Tough 64
  - kop surat 63
  - legal, marjin terpotong 236
  - media khusus, memuatkan 74
  - memuatkanADF 78
  - memuatkan baki 1 71
  - memuatkan baki 2, 3, 4, 5, atau 6 73
  - menggulung 175, 218, 227
  - menyelesaikan masalah 211, 227
  - menyelesaikan masalah baki 175
  - menyimpan 70
  - miring 217
  - modus pelebur 45, 64
  - panduan 60
  - pengaturan A4 43
  - pengindraan ukuran,
    - otomatis 66
  - spesifikasi 61, 66
  - ukuran custom [khusus] 83
  - ukuran custom [tersesuai] 102
  - ukuran dokumen, memilih 101
  - ukuran standar 43
  - ukuran standar, memilih 26
  - ukuran yang didukung 66
  - vellum 64

- kertas berkerut, menyelesaikan masalah 218
- kertas berombak, menyelesaikan masalah 175
- kertas berwarna, mencetak pada 64
- kertas daur ulang 64
- kertas HP LaserJet Tough 64
- kertas kuat 64
- kertas kusut, menyelesaikan masalah 218
- kertas legal
  - marjin terpotong 236
- kertas menggulung, menyelesaikan masalah 175, 218, 227
- kertas mengkilap
  - memuatkan 74
- kertas pracetak
  - memuatkan 74
- kertas tebal
  - memuatkan 74
  - spesifikasi 63, 66
- kertas ukuran custom
  - pengaturan standar 26
- kertas ukuran custom [khusus]
  - mencetak pada 83
- kertas ukuran custom [tersesuai]
  - pengaturan driver 102
- kesalahan buffer melimpah 180
- Kesalahan jam internal 179
- Kesalahan NVRAM 183
- kesalahan penyimpanan permanen 183
- keterangan tentang
  - keamanan 265, 266
- keterangan tentang keamanan laser 265, 266
- Keterangan tentang keamanan laser sebagai produk jadi 266
- kit pemeliharaan
  - menggunakan 159
  - nomor komponen 239
- kit pemeliharaan preventif
  - menggunakan 159
- kit pemeliharaan printer
  - menggunakan 159
- kit pengumpulan dokumen, mengganti 160
- konfigurasi I/O
  - pengaturan 29
- Konfigurasi I/O
  - konfigurasi jaringan 55
- Konfigurasi USB 54
- kop surat
  - memuatkan 74
- kualitas
  - pengaturan 45
  - salinan, memperbaiki 226
  - salinan, pemecahan masalah 226
- kualitas cetakan
  - berbayang 220
  - bercak 213
  - cacat berulang 216
  - cetakan terang 213
  - gambar terulang 221
  - garis 214
  - garis putih 219
  - karakter salah bentuk 217
  - kegagalan karakter 214
  - kemacetan, sesudah 211
  - kerusakan gambar 211
  - latar belakang abu-abu 215
  - lingkungan 211
  - media 211
  - memecahkan masalah 211
  - noda putih 219
  - sebaran garis 220
  - toner belepotan 215
  - toner lepas 216
- kualitas gambar
  - pengaturan 45
  - salin, pemecahan masalah 226
- kualitas hasil cetak
  - pengaturan 45
- kualitas hasil cetakan. *Lihat* kualitas cetakan
- kualitas keluaran
  - salin, pemecahan masalah 226
  - salinan, memperbaiki 226
- L**
- label
  - memuatkan 74
  - spesifikasi 62, 67
- label berperekat
  - memuatkan 74
  - spesifikasi 62
- label perekat
  - spesifikasi 67
- label surat
  - memuatkan 74
  - spesifikasi 62, 67
- lampu
  - panel kontrol 18
- lampu data
  - mencari letak 18
- lampu perhatian
  - mencari letak 18
- lampu siap
  - mencari letak 18
- laporan faks, mencetak 145
- laporan faks, pencetakan 22, 47
- laporan kode penagihan, faks 145
- laporan panggilan, faks 145
- latar belakang abu-abu, menyelesaikan masalah 215
- layanan
  - Dealer HP Resmi 247
- layar Home, panel kontrol 19
- LEDs
  - menemukan 9
- lingkungan untuk perangkat menyelesaikan masalah 211
- lingkungan untuk printer
  - spesifikasi 255
- Lock Resources [Mengunci Sumber Daya], Macintosh 154
- log aktivitas 47
- log aktivitas, faks 145
- M**
- Macintosh
  - drivers, pemecahan masalah 232
  - driver terdukung 10
  - driver yang didukung 10
  - dukungan 248
  - fitur driver 106
  - HP Printer Utility 153
  - HP Printer Utility [Kegunaan Printer] 153
  - kartu USB, pemecahan masalah 233
  - komponen perangkat lunak 15
  - masalah, pemecahan\ 232

- menghapus perangkat lunak 14
- pengaturan AppleTalk 32
- pengaturan driver 13, 106
- perangkat lunak 13
- sistem operasi yang didukung 10
- margin
  - gambar full-bleed [tepi-ke-tepi], mencetak 82
  - media ukuran custom [khusus] 83
- margin
  - kertas legal, pemecahan masalah 236
- marjins
  - pendaftaran, pengaturan 45
- masalah pengumpulan, media 228
- Material Safety Data Sheet [Lembar Data Keamanan Bahan] (MSDS) 261
- media
  - amplop 62
  - berkerut 218
  - berotasi, mencetak pada 80
  - dukungan alat penjepit 88
  - halaman per lembar 103, 107
  - halaman pertama 102, 106
  - HP, memesan 240
  - kertas berwarna 64
  - kertas daur ulang 64
  - kertas HP LaserJet Tough 64
  - khusus, memuatkan 74
  - kop surat 63
  - label 62
  - legal, margin terpotong 236
  - memuatkan baki 1 71
  - memuatkan baki 2, 3, 4, 5, atau 6 73
  - menggulung 175, 218, 227
  - menyelesaikan masalah 211, 227
  - menyelesaikan masalah baki 175
  - menyimpan 70
  - miring 217
  - modus pelebur 45, 64
  - panduan 60
  - pengaturan A4 43
- pengindraan-ukuran otomatis 66
- pracetak 63
- spesifikasi 61, 66
- ukuran custom [khusus] 83
- ukuran custom [tersesuai] 102
- ukuran dokumen, memilih 101
- ukuran standar 43
- ukuran standar, memilih 26
- ukuran yang didukung 66
- vellum 64
- media HP, memesan 240
- melaksanakan pesan pemeliharaan printer 159
- memasukkan
  - dokumen, ukuran yang didukung 128
  - kaca pemindai 128
  - ukuran yang didukung 128
- membatalkan
  - pencetakan 109
  - penyalinan 122
- membersihkan
  - ADF 163
  - bagian luar 161
  - jalur kertas 164
  - kaca pemindai 161
  - pelapis penutup 162
- memecahkan masalah
  - kemacetan 190, 207
  - kualitas hasil cetak 211
  - peringatan e-mail 146, 154
  - pesan, jenis 178
  - pesan panel kontrol, numerik 179
  - tapak ban 219
- memesan
  - media, HP 240
  - nomor komponen untuk persediaan dan aksesoris 239
  - persediaan dengan HP Toolbox 148
  - persediaan melalui server Web terpadu 151
- memfotokopi
  - fitur 4, 111
  - media, menyelesaikan masalah 227
  - menyela pekerjaan 42
- penjepitan 89
- pesan kesalahan 188
- memindai email
  - memvalidasi alamat gateway 230
- memindai ke email
  - dukungan LDAP 124
  - dukungan SMTP 124
  - pengaturan pekerjaan 132
- memindai ke e-mail
  - buku alamat 130
  - daftar penerima 130
  - memasukkan dokumen 128
  - mengirim dokumen 128
  - pengaturan panel kontrols 127
- memindai ke folder 133
- memindai ke workflow 134
- memoiy
  - pesan kesalahan DIMM 181
- memori
  - autoconfiguration [konfigurasi otomatis] 11
  - kesalahan persediaan 179
  - memverifikasi instalasi 273
  - menginstal DIMMs 269
  - meningkatkan 268
  - nomor komponen 239
  - pesan kesalahan penyimpanan permanen 183
  - sumber daya permanen 274
  - termasuk 2, 13
  - tidak cukup 180, 185
  - memori tidak cukup 180, 185
  - memperbesar dokumen 101
  - memperkecil dokumen 101
  - memuatkan
    - ADF 78
    - asli pada kaca pemindai 76
    - baki 1 71
    - baki 2, 3, 4, 5, atau 6 73
    - kawat jepit 88
    - media berotasi 80
    - media khusus 74
    - media ukuran custom 83
    - media ukuran custom [khusus] 83

- pesan kesalahan 186
- pesan kesalahan tentang ukuran dan jenis yang tidak terduga 181
- memvalidasi alamat gateway 230
- memvalidasi alamat gerbang 230
- mendaur-ulang 259
- men-download perangkat lunak 10
- mengatur skala dokumen 101
- mengemas perangkat 249
- mengganti kit pemeliharaan 159
- mengganti kartrid cetak 157
- menghapus instalasi perangkat lunak Macintosh 14
- menghapus perangkat lunak Macintosh 14
- menghemat sumber daya, memori 274
- menghentikan permintaan cetak 109
- menghubungi HP 247
- menginstal aksesori faks 136
- kartu EIO 276
- memori (DIMMs) 269
- mengirim ke email dukungan LDAP 124
- dukungan SMTP 124
- memvalidasi alamat gateway 230
- pengaturan pekerjaan 132
- mengirim ke e-mail buku alamat 130
- daftar penerima 130
- memasukkan dokumen 128
- mengirim dokumen 128
- pengaturan 127
- Mengirim ke Folder 133
- Mengirim ke Workflow 134
- mengkalibrasi pemindai 47, 165
- Mengoptimalkan kualitas cetak 45
- mengubah ukuran dokumen 101
- meningkatkan memori 268
- menu, panel kontrol Administration [Administrasi] 21
- Administration 21
- akses ditolak 184
- Default Job Options [Opsi Pekerjaan Standar] 22
- Informasi 21
- Kualitas Cetakan 45
- Management 28
- menu Pengaturan Email 39
- Pemecahan masalah 47
- Pengaturan Faks 37
- Pengaturan Kirim 40
- Pengaturan Sistem 29
- Perilaku Perangkat 40
- Service 51
- Setel Ulang 50
- Time/Scheduling 27
- menu Administration, panel kontrol 21
- menu Administration [Administrasi], panel kontrol 21
- Menu Default Job Options [Opsi Pekerjaan Standar] 22
- Menu E-mail Setup [Pengaturan Email] 39
- Menu Fax Setup [Pengaturan Faks] 37
- Menu Informasi 21
- Menu Initial Setup [Pengaturan Sistem] 29
- Menu Kualitas Cetak, panel kontrol 45
- Menu Management [Manajemen] 28
- menunda permintaan cetak 109
- Menu pemecahan masalah, panel kontrol 47
- Menu Perilaku Perangkat 40
- Menu Send Setup [Pengaturan Kirim] 40
- menu Service, panel kontrol 51
- Menu setel ulang, panel kontrol 50
- menu Time/Scheduling, panel kontrol 27
- menyalin banyak dokumen asli 121
- buku 120
- dokumen dua sisi 117
- foto 120
- Job Mode [Modus Pekerjaan] 121
- kualitas, pemecahan masalah 226
- masalah, mencegah 226
- membatalkan 122
- memuatkan ADF 78
- menggunakan kaca pemindai 76
- menyusun 116
- navigasi panel kontrol 112
- pemecahan masalah 229
- ukuran, pemecahan masalah 229
- menyalin dua sisi 117
- menyelesaikan masalah baki 175
- bercak 213
- cacat berulang 216
- cetakan berbayang 220
- cetakan terang 213
- duplexing 176
- gambar berulang 221
- gambar cacat 211
- garis 214, 219
- halaman kosong 176
- halaman miring 217
- kegagalan karakter 214
- kertas berkerut 218
- kertas menggulung 175, 218
- kualitas teks 217, 220
- latar belakang abu-abu 215
- lingkungan 211
- media 211, 227
- noda putih 219
- pencetakan 177
- pencetakan lamban 175
- sebaran garis 220
- tapak ban 219
- teks 176
- toner belepotan 215
- menyimpan amplop 70
- kartrid cetak 155
- kertas 70
- menyusun salinan 116
- mode Sleep pengaturan 27, 28
- modus pelebur 64
- multi-pengumpanan 228

## N

### nampan

- menemukan 6, 7, 8
- pengaturan standar 26
- penuh, pesan kesalahan 186
- termasuk 2

### nampan, keluaran

- kemacetan,
  - menghilangkan 198
- kertas menggulung,
  - menyelesaikan masalah 175

### nampan keluaran

- penuh, pesan kesalahan 186

### noda, menyelesaikan

- masalah 213, 219

### nomor komponen

- aksesori 239
- kabel 240
- kartrid cetak 239
- kartu EIO 240
- kawat jepit 239
- kit pemeliharaan 239
- media, HP 240
- memori 239

## O

### orientasi, halaman

- Image Rotation [Rotasi Gambar] 41
- media berotasi 80

### orientasi halaman

- Image Rotation [Rotasi Gambar] 41
- media berotasi 80

## P

### panel kontrol

- akses ditolak 184
- bantuan 20
- halaman pembersihan,
  - mencetak 164
- lampu 18
- layar email 127
- layar Home 19
- layar salin 112
- menemukan 6, 7, 8
- menu Administration 21
- menu Administration [Administrasi] 21

### menu Default Job Options [Opsi Pekerjaan Standar] 22

- menu Informasi 21
- menu Kualitas Cetakan 45
- menu Management 28
- menu pemecahan masalah 47
- menu Pengaturan Email 39
- menu Pengaturan Faks 37
- menu Pengaturan Kirim 40
- menu Pengaturan Sistem 29
- Menu Perilaku Perangkat 40
- menu Service 51
- menu Setel Ulang 50
- menu Time/Scheduling 27
- pengaturan 12
- pengaturan alat penjepit 90
- pengaturan standar 41
- pesan, daftar menurut abjad 179
- pesan, daftar numerik 179
- pesan, jenis 178
- suara tekan tombol, pengaturan standar 40
- tombol 18
- tombol layar sentuh 20
- uji 50

### panel kontrol, bantuan 20

- path pencetakan dua sisi
- menyalin dokumen 117

### pekerjaan

- pengaturan Macintosh 154

### pekerjaan tunda 92

- pelapis penutup pemindai,
  - membersihkan 162

### pelebur

- jaminan 246
- kesalahan tentang lilitan kertas 179
- mengganti 159
- modus 45
- pesan kesalahan 181

### pemasok dokumen

- menyalin dokumen dua sisi 117

### pembersihan

- otomatis, pengaturan 46

### pembuangan, habis-pakai 260

- pembuangan produk habis pakai 260

### pemecahan masalah

- alamat gateway 230
- alamat gerbang 230
- daftar periksa 168
- file EPS 233
- font 236
- garis, salinan 227
- jaringan 33
- Jendela Alert Settings [Pengaturan Penanda], HP Toolbox 148
- kecepatan 168
- kertas legal 236
- kualitas salin 226
- Linux 235
- masalah Macintosh 232
- masalah PostScript 236
- masalah Windows 231
- menyalin 226, 229
- pencetakan jaringan 222
- pesan kesalahan, daftar numerik 179
- pesan salah, daftar menurut abjad 179
- tombol kesalahan, layar sentuh panel kontrol 20
- ukuran salinan 229

### pemindaian

- memuatkan ADF 78
- pengaturan default 23
- tanpa-tunggu 42

### pemindaian e-mail

- memvalidasi alamat gerbang 230

### pemindaian ke e-mail

- buku alamat 130
- gateway [gerbang],
  - menemukan 125
- mengkonfigurasi 124
- pengaturan standar 25
- pengiriman dokumen 128
- pesan kesalahan 184, 185, 186, 187, 188
- tentang 123, 128

### penahanan, pekerjaan

- disimpan 96
- fitur 92
- pribadi 93

proof and hold [bukti cetak dan pekerjaan tunda] 92  
 QuickCopy 94  
 pencetakan bolak-balik 104, 108  
 pencetakan dua-sisi  
   halaman kosong, pengaturan standar 41  
   memuatkan kertas 107  
   menyelesaikan masalah 176  
   pengaturan Macintosh 153  
   pengaturan standar 27  
   pesan kesalahan 184  
 pencetakan dupleks  
   menyalin dokumen 117  
 pencetakan lamban,  
   menyelesaikan masalah 175  
 pencetakan n-up 103, 107  
 pencetakan sisi-ganda  
   memuatkan kertas 107  
   pengaturan Macintosh 153  
 pendaftaran, pelurusan baki 45  
 pengaturan  
   driver 13  
   menu Default Job Options [Opsis Pekerjaan Standar] 22  
   prasetel driver (Macintosh) 106  
   prioritas 12  
   quick sets (Windows) 100  
 pengaturan AppleTalk 58  
 Pengaturan AppleTalk 32  
 pengaturan batas waktu 40  
 Pengaturan Bonjour 154  
 pengaturan default  
   materi asli 23  
   Menu setel ulang 50  
 Pengaturan DLC/LLC 32  
 Pengaturan font Courier 43  
 pengaturan IPX/SPX 57  
 Pengaturan IPX/SPX 32  
 pengaturan kecepatan link 36  
 pengaturan kertas A4 43  
 pengaturan pelurusan, baki 45  
 pengaturan standar  
   cetak 26  
   e-mail 25  
   faks 24  
   Menu Perilaku Perangkat 40  
   salin 23  
   Send to Folder [Kirim ke Folder] 25  
 Pengaturan TCP/IP 30  
 pengaturan timeout 29  
 pengemasan kembali perangkat 249  
 penghematan sumber daya 274  
 pengiriman digital  
   buku alamat 130  
   daftar penerima 130  
   dukungan LDAP 124  
   dukungan SMTP 124  
   folder 133  
   gateway [gerbang], menemukan 125  
   memasukkan dokumen 128  
   memvalidasi alamat gateway 230  
   memvalidasi alamat gerbang 230  
   mengirim dokumen 128  
   mengkonfigurasi e-mail 124  
   menu Pengaturan 40  
   pengaturan panel kontrol 127  
   pengaturan pekerjaan 132  
   pengaturan standar 25  
   pengiriman dokumen 128  
   pesan kesalahan 184, 185, 186, 187, 188  
   tentang 123, 128  
   workflow 134  
 pengiriman faks, digital 141  
 pengiriman faks digital 141  
 pengiriman ke e-mail  
   buku alamat 130  
   gateway [gerbang], menemukan 125  
   memvalidasi alamat gerbang 230  
   pengaturan standar 25  
   pengiriman dokumen 128  
   pesan kesalahan 184, 185, 186, 187, 188  
   tentang 123, 124, 128  
 pengiriman perangkat 249  
 pengujian  
   jalur kertas 48  
   jaringan 33  
   pengulangan gambar, menyelesaikan masalah 221  
 pengumpulan dokumen otomatis (ADF)  
   kemacetan 193  
 penjepitan 89  
 penutup, membersihkan 162  
 penyalinan  
   pengaturan default 23  
   pengaturan standar 23  
 penyalinan dua-sisi  
   pengaturan standar 23  
 penyalinan gelap 227  
 penyalinan tipis 227  
 penyelesaian masalah  
   log aktivitas 47  
   menu Pemecahan masalah 47  
 penyimpanan, pekerjaan disimpan 96  
   fitur 92  
   mengakses 92  
   pengaturan 28  
   pengaturan Macintosh 154  
   pribadi 93  
   proof and hold [bukti cetak dan pekerjaan tunda] 92  
   QuickCopy 94  
 penyimpanan pekerjaan disimpan 96  
   fitur 92  
   mengakses 92  
   pengaturan 28  
   pribadi 93  
   proof and hold [bukti cetak dan pekerjaan tunda] 92  
   QuickCopy 94  
 perangkat lunak  
   HP Easy Printer Care [Printer Mudah-Perawatan] 15  
   HP Printer Utility 153  
   HP Toolbox 147  
   HP Web Jetadmin 14  
   Macintosh 13, 15  
   menghapus instalasi Macintosh 14  
   pengaturan 12  
   server Web terpadu 14  
   sistem operasi yang didukung 10

- situs Web 10
  - Windows 15
  - perangkat lunak sistem
    - pencetakan 10
  - Peraturan DOC Kanada 265
  - Peraturan FCC 258
  - perbaikan, kemacetan 192
  - peringatan, e-mail 146, 154
  - peringatan e-mail 146, 154
  - perjanjian pemeliharaan perjanjian
    - servi 249
  - perjanjian servis di tempat 249
  - Pernyataan EMI Korea 265
  - Pernyataan EMI Taiwan 266
  - Pernyataan VCCI Jepang 265
  - perpanjangan jaminan 250
  - persediaan
    - fitur 5
    - halaman status,
      - mencetak 144
    - interval penggantian 155
    - kesalahan memori 179
    - memesan 238
    - memesan dengan HP
      - Toolbox 148
    - memesan melalui server Web
      - terpadu 151
    - mendaur-ulang 259
    - mengganti kartrid cetak 157
    - menu manajemen 29
    - Menu setel ulang 51
    - non-HP 156
    - otentikasi 156
    - palsu 156
    - peringatan e-mail 146
    - status, melihat dengan HP
      - Toolbox 147
    - status, menampilkan dengan
      - server Web terpadu 150
    - status, menampilkan Kegunaan
      - Printer HP 153
  - persediaan anti-palsu 156
  - persediaan non-HP 156
  - persediaan palsu 156
  - pesan
    - Alert Settings [Pengaturan
      - Penanda], HP Toolbox 148
    - daftar menurut abjad 179
    - daftar numerik 179
    - jenis 178
  - log aktivitas 47
  - pengaturan standar 41
  - peringatan e-mail 146, 154
  - pesan akses ditolak 184
  - pesan kesalahan
    - Alert Settings [Pengaturan
      - Penanda], HP Toolbox 148
    - daftar menurut abjad 179
    - daftar numerik 179
    - jenis 178
    - log aktivitas 47
    - pengaturan standar 41
    - peringatan e-mail 146, 154
  - pesan kesalahan pasang
    - kartrid 185
  - Pesan kesalahan pemasangan
    - baki 185
  - pesan kesalahan tentang ukuran
    - dan jenis yang tidak
      - terduga 181
  - peta menu
    - mencetak 144
    - Menu informasi 21
  - PIN, private jobs [pekerjaan
    - pribadi] 93
  - pintu kanan atas, menemukan 6,
    - 7, 8
  - port
    - menemukan 9
    - pemecahan masalah
      - Macintosh 233
    - terdukung 5
    - termasuk 2
  - port USB
    - menemukan 9
    - pemecahan masalah
      - Macintosh 233
    - terdukung 5
  - PostScript
    - pemecahan masalah 236
  - PPDs
    - termasuk 13
  - prasetel (Macintosh) 106
  - preconfiguration [prakonfigurasi],
    - driver 12
  - Print Document On [Cetak
    - Dokumen Pada] 101
  - prioritas, pengaturan 12
  - private jobs [pekerjaan
    - pribadi]: 93
  - produk bebas-merkuri 260
  - program pemasyarakatan
    - lingkugnan 259
  - proof and hold jobs [bukti cetak dan
    - pekerjaan tunda]: 92
  - ProRes 4
- Q**
- quick sets [set cepat] 100
- R**
- resolusi
    - fitur 4
    - memecahkan masalah
      - kualitas 211
    - pengaturan 45, 154
  - Resolution Enhancement
    - technology (REt) 46, 154
  - REt (Resolution Enhancement
    - technology) 46, 154
  - retensi, pekerjaan
    - mengakses 92
  - roda
    - kit pemeliharaan,
      - termasuk 159
- S**
- s 249
  - saklar daya, menemukan 6, 7, 8
  - saklar on/off, menemukan 6, 7,
    - 8
  - salinan kosong, pemecahan
    - masalah 229
  - saluran telepon, menghubungkan
    - aksesori faks 139
  - sensor, menguji 50
  - server cetak HP Jetdirect
    - mengeluarkan 277
    - menginstal 276
    - mengkonfigurasi 58
    - model antara lain 2
    - nomor komponen 240
    - pengaturan 30
    - pesan kesalahan 184
  - Server cetak HP Jetdirect
    - model antara lain 2
  - server cetak Jetdirect
    - mengeluarkan 277
    - menginstal 276
    - mengkonfigurasi 58
    - model antara lain 2

- nomor komponen 240
  - pengaturan 30
  - pesan kesalahan 184
  - Server cetak Jetdirect
    - model antara lain 2
  - server LDAP
    - memvalidasi alamat gateway 230
    - memvalidasi alamat gerbang 230
    - menghubung ke 124
    - pesan kesalahan 186
  - server SMTP
    - gateway [gerbang], menemukan 125
    - memvalidasi alamat gateway 230
    - memvalidasi alamat gerbang 230
    - mencari gateway 125
    - menghubung ke 124
    - mengkongfigurasi alamat gateway 124
    - pengujian 125
  - server Web terbenam 149
  - servis
    - pengemasan kembali perangkat 249
  - servis di tempat pada hari berikutnya 249
  - servis mingguan di tempat 249
  - servre Web terbenam 14
  - Sesuai standar Energy Star 5
  - SIMM, tidak kompatibel 268
  - sistem operasi yang didukung 10
  - situs sites
    - Material Safety Data Sheet (MSDS) 261
  - situs Web
    - driver cetak universal 11
    - dukungan Linux 235
    - dukungan pelanggan 247
    - HP Web Jetadmin, men-download 152
    - laporan pemalsuan 156
    - perangkat lunak, men-download 10
  - Printer Mudah-Perawatan
    - HP 15
    - spesifikasi kertas 61
  - Situs Web
    - Dukungan pelanggan Macintosh 248
    - memesan persediaan 238
  - size, media
    - custom [khusus], mencetak pada 83
  - Sleep mode [modus Tidur]
    - spesifikasi daya 253
  - spesifikasi
    - akustik 254
    - amplop 62
    - baki, media yang didukung 66
    - fisik 252
    - fitur 4
    - kertas 61
    - lingkungan pengoperasian 255
    - listrik 253
    - media 66
    - spesifikasi akustik 254
    - spesifikasi daya 253
    - spesifikasi derau 254
    - spesifikasi energi 253
    - spesifikasi fisik 252
    - spesifikasi lingkungan pengoperasian 255
    - spesifikasi listrik 253
    - spesifikasi suhu 255
    - spesifikasi voltase 253
  - Spool32 errors [Kesalahan Spool32] 231
  - standar
    - bahasa, pengaturan 40
  - stapler
    - pengaturan standar 23
  - status
    - HP Printer Utility [Kegunaan Printer], Macintosh 153
    - layar Home, panel kontrol 19
    - perangkat lunak HP Toolbox 147
    - peringatan e-mail 146
    - pesan, jenis 178
    - server Web terpadu 150
  - Status Perangkat, HP Toolbox 148
  - stored jobs [pekerjaan simpanan] 96
  - subnet mask 56
  - sumber daya permanen 274
  - SupportPack, HPI 250
- T**
- Tab Dukungan, HP Toolbox 148
  - Tab Informasi, server Web terpadu 150
  - Tab Jaringan, server Web terpadu 151
  - Tab Pengaturan, server Web terpadu 150
  - tab Services [Layanan] 105
  - tanggal, pengaturan 27
  - tapak ban, menyelesaikan masalah 219
  - teks, menyelesaikan masalah
    - berbanyang 220
    - karakter salah bentuk 217
    - kegagalan karakter 214
    - tidak beraturan 176
  - teks, pemecahan masalah kabur 227
  - tepi-ke-tepi, mencetak 82
  - tidak merespons, menyelesaikan masalah 177
  - tombol, panel kontrol
    - layar sentuh 20
    - lokasi 18
    - mencari letak 18
    - suara, pengaturan 40
  - tombol bantuan, layar sentuh panel kontrol 20
  - tombol home, layar sentuh panel kontrol 20
  - tombol kesalahan, layar sentuh panel kontrol 20
  - tombol Menu 18
  - tombol peringatan, layar sentuh panel kontrol 20
  - tombol reset 18
  - tombol Sleep 18
  - tombol Start 18
  - tombol Start, layar sentuh panel kontrol 20
  - tombol Status 18
  - tombol Stop 18



tombol Stop, layar sentuh panel kontrol 20  
toner  
    belepotan, menyelesaikan masalah 215  
    Economode 46  
    lepas, menyelesaikan masalah 216  
    masalah pelekatan, menyelesaikan 227  
    pengaturan kepekatan 153  
toner belepotan, menyelesaikan masalah 215  
toner lepas, menyelesaikan masalah 216  
Toolbox. *Lihat* HP Toolbox  
transparansi  
    HP, memesan 242  
    memuatkan 74  
    spesifikasi 63, 67  
transparansi overhead  
    memuatkan 74  
    spesifikasi 63, 67  
tugas cetak  
    pengaturan standar 26

## U

uji  
    komponen 50  
    panel kontrol 50  
    sensor 50  
    stop-cetakstop 50  
uji stop-cetak 50  
ukuran, media  
    memilih baki 86  
    pengaturan A4 43  
    pengaturan standar 43  
    pengindraan otomatis 66  
    standar, memilih 26  
    tidak terduga, pesan kesalahan 181  
ukuran, salin  
    pemecahan masalah 229  
Uni Eropa, pembuangan limbah 261  
Use Different Paper/Covers [Gunakan Kertas/Sampul Berbeda] 102

## V

vellum 64

## W

waktu, pengaturan 27  
waktu bangun, pengaturan 28  
watermark [tanda air] 101  
Windows  
    driver cetak universal 11  
    driver terdukung 10  
    driver yang didukung 10  
    fitur driver 100  
    komponen perangkat lunak 15  
    pemecahan masalah masalah 231  
    pengaturan driver 13, 100  
    sistem operasi yang didukung 10  
workflow, mengirim ke 134





© 2006 Hewlett-Packard Development Company, L.P.

[www.hp.com](http://www.hp.com)



Q7829-90949